

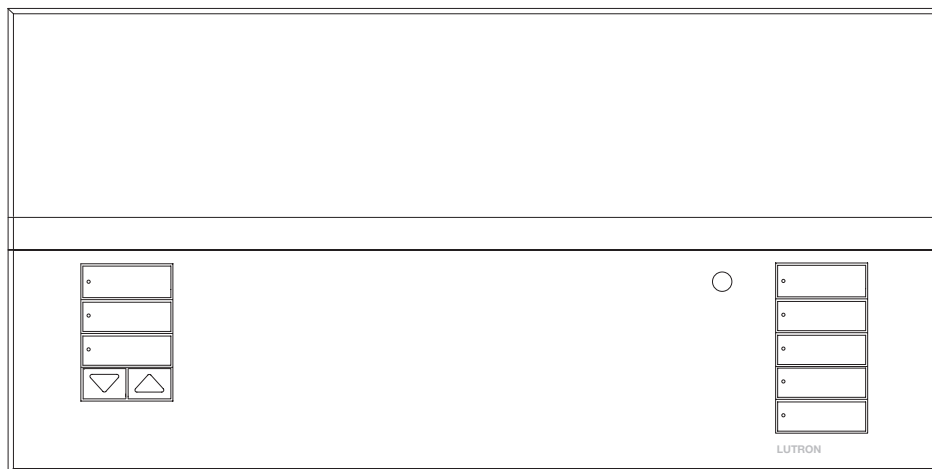

# GRAFIK Eye® QS unidad de control con DALI Atenuador de Luz

**Lea con atención**

**Guía de instalación y funcionamiento**



El GRAFIK Eye® QS unidad de control con DALI permite controlar tanto luces como cortinas, sin necesidad de interfaces, utilizando una sola unidad de control. Incluye un botón a presión para recordar escenas, una pantalla de información que muestra el estado y el ahorro de energía, un receptor IR, un reloj temporizador astronómico, una entrada de contacto seco y botones retroiluminados grabables que son fáciles de encontrar y operar. El enlace de bus DALI incorporado puede controlar hasta 64 dispositivos DALI.

Números de modelo: QSGRK-6D, QSGRK-8D, QSGRK-16D  
QSGR-6D, QSGR-8D, QSGR-16D  
QSGRM-6D, QSGRM-8D, QSGRM-16D

Especificaciones: 100 - 240 V $\sim$  50/60 Hz 100 mA  
CE 230 V $\sim$  50/60 Hz 100 mA

Salida: Cableado IEC PELV/NEC® Clase 2 fuente de 24 V $\equiv$  150 mA  
Enlace DALI: 18 V $\equiv$  250 mA

Consulte la página 8 para los valores nominales de IEC PELV/NEC® Clase 2.

# Contenido

Características y funciones del GRAFIK Eye® QS unidad de control con DALI .....	3
Cableado del GRAFIK Eye® QS unidad de control con DALI	
Descripción general del cableado DALI y de tensión de línea/red de alimentación .....	4
Detalles del cableado de tensión de línea .....	5
Detalles del cableado del bus DALI .....	6
Descripción general del cableado IEC PELV/ NEC® Clase 2 .....	7
Detalles del cableado de control del enlace QS .....	8
Ejemplo de cableado del grupo de alimentación .....	9
Ejemplo de alimentación para más de 3 botoneras de pared .....	10
Finalización de la instalación del GRAFIK Eye® QS unidad de control con DALI ..	11
Funcionalidad general .....	12
Función de los botones preprogramados .....	13
Funcionamiento del botón de zona	
Despliegue de LED de zona para el % de niveles de iluminación .....	14
Modo de programación	
Cómo ingresar al modo de programación y cómo salir del mismo .....	15
Menús de navegación en el modo de programación .....	15
Modo inalámbrico .....	16
Configuración de zona	
Asignación de tipos de carga .....	17
Asignación del tipo de carga no atenuable .....	17
Configuración del recorte de los extremos superior o bajo .....	18
Configuración del nivel mínimo (opcional) .....	18
Etiquetado de una zona (opcional) .....	19
Configuración de escena	
Configuración de niveles de zonas, velocidades de desvanecimiento y acciones de los grupos de cortinas .....	20
Etiquetado de una escena (opcional) .....	21
Habilitación/inhabilitación de la luz del día en una escena .....	21
Configuración del modo de guardar	
Configuración del modo de guardar .....	22
Programación de escena rápida: Modo de Guardar con OK .....	22

Configuración del DALI	
Configuración del sistema .....	23
Asignación/no asignación de un dispositivo DALI a una zona .....	24
Direccionamiento de los dispositivos DALI .....	25
Configuración de una entrada de contacto seco (CCI)	
Configuración del modo de CCI .....	26
Configuración del tipo de CCI .....	27
Configuración de sensores de presencia .....	28
Asociación de sensores de presencia inalámbricos .....	29
Selección del modo .....	30
Modo de escena .....	31
Modo de zona .....	32
Etiquetado de un sensor de presencia (opcional) ..	33
Configuración de los parámetros de un sensor de presencia (opcional) .....	34
Configuración de sensores fotoeléctricos .....	35
Asociación de sensores fotoeléctricos inalámbricos .....	36
Asignación del modo .....	37
Modo de zona .....	38
Modo de grupo .....	39
Etiquetado de un sensor fotoeléctrico (opcional) ..	41
Configuración del control inalámbrico Pico® .....	42
Asociación con una unidad de control inalámbrico GRAFIK Eye® QS .....	43
Asociación a través del módulos de sensor QS .....	44
Configuración de IR .....	45
Habilitación/inhabilitación del receptor IR .....	46
Asociación del IR Eye QS con una unidad de control GRAFIK Eye® QS .....	47
Asociación a través de un módulo de sensor QS ..	49
Asociación de las cortinas Sivoia® QS con las unidades de control GRAFIK Eye® QS .....	50
Ajuste de la configuración de las cortinas	
Configuración de los límites .....	51
Ajuste de valores predeterminados: Método simple .....	52
Ajuste de valores predeterminados: Método avanzado .....	52
Asignación del nombre para un grupo de cortinas .....	53
Asociación de múltiples unidades de control GRAFIK Eye® QS .....	54

Funcionamiento del reloj temporizador	
Configuración de la hora y fecha .....	55
Configuración de la ubicación .....	56
Configuración de la hora de ahorro de luz del día ..	56
Agregado de un evento .....	57
Eliminación de un evento .....	58
Visualización de un evento .....	58
Configuración de un feriado .....	59
Visualización de un feriado .....	59
Eliminación de un feriado .....	59
Copiado de un horario .....	60
Eliminación de un horario .....	60
Después de horas de trabajo .....	61
Ejemplos de después de horas de trabajo .....	62
Configuración de después de horas de trabajo .....	63
Fin de después de horas de trabajo .....	63
Diagnóstico y configuraciones especiales	
Habilitación/inhabilitación del reloj temporizador ..	64
Habilitación/inhabilitación de la luz posterior .....	64
Diagnóstico .....	64
Configuración de la contraseña de seguridad .....	65
Selección de idioma .....	66
Extracción de la carátula .....	66
Resolución de problemas .....	67
Resolución de problemas: Funciones inalámbricas .....	68
Resolución de problemas: Funciones de las cortinas .....	69
Resolución de problemas: Funciones de DALI .....	70
Garantía .....	71
Información de contacto .....	71

# Características y funciones del GRAFIK Eye® QS unidad de control con DALI

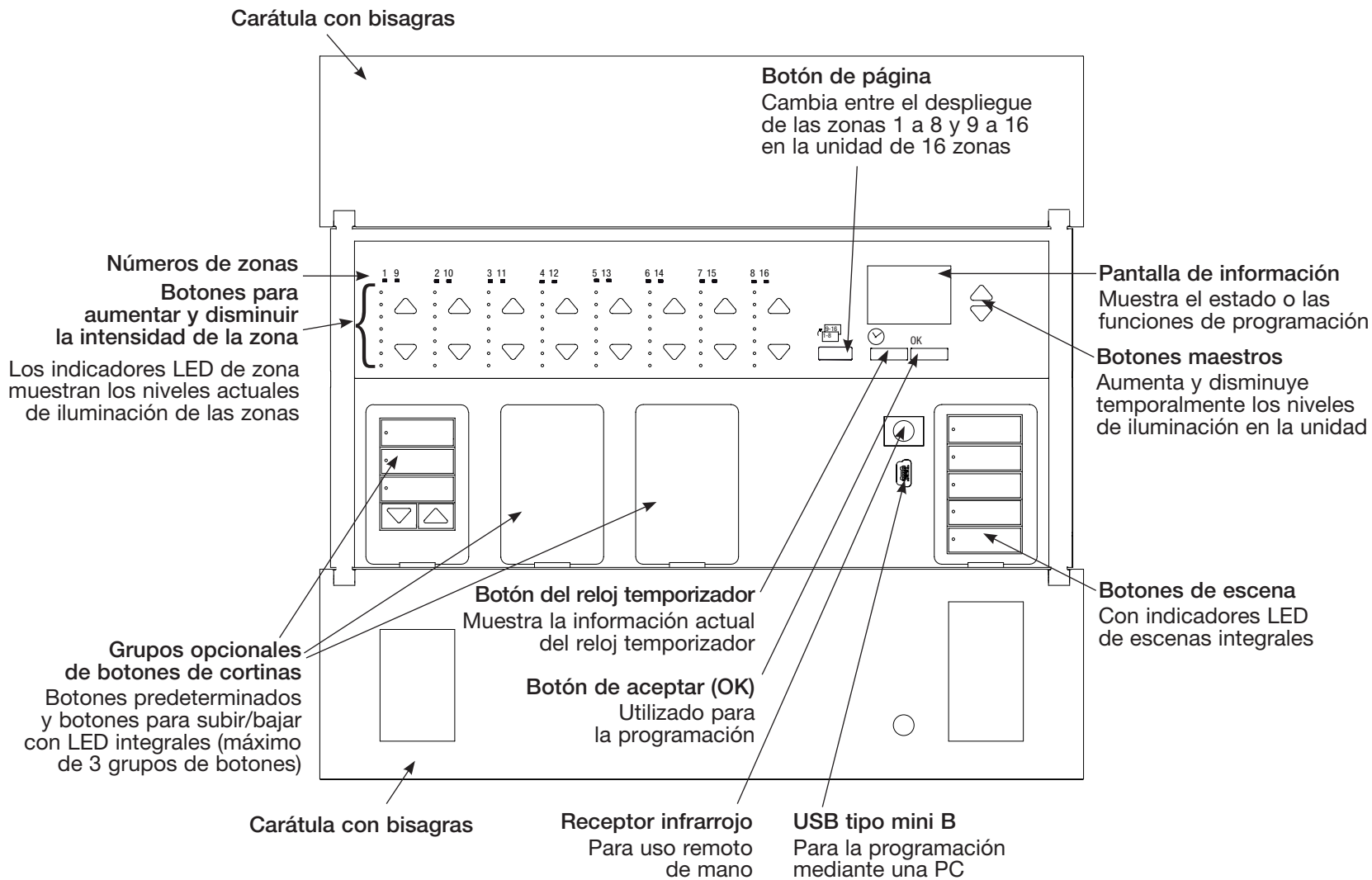

Nota: La unidad de control de 6 zonas mostrará solamente las zonas 1 a 6.

# Cableado del GRAFIK Eye® QS unidad de control con DALI:

## Descripción general del cableado DALI y de tensión de línea/red de alimentación

Para facilitar el cableado y para proveer dos puntos de conexión, se suministran dos conexiones D1 y dos D2; hay solamente un enlace DALI en la unidad.

### Cableado del bus DALI

(Para obtener las especificaciones completas, consulte la sección sobre el cableado del bus)  
Dos conductores de 1,5 mm<sup>2</sup> cada terminal

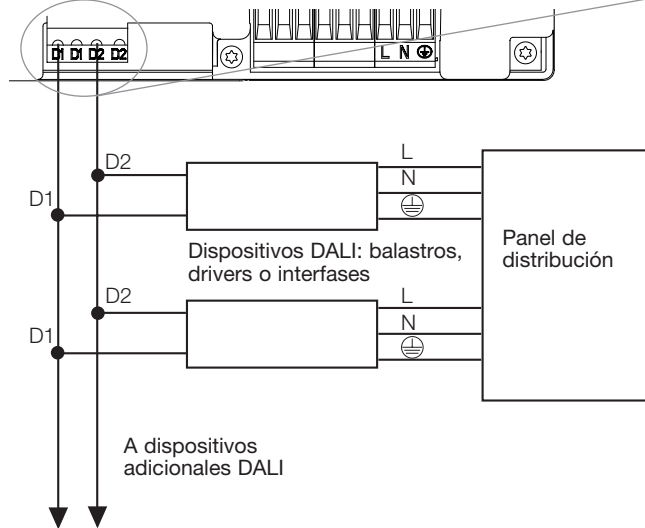
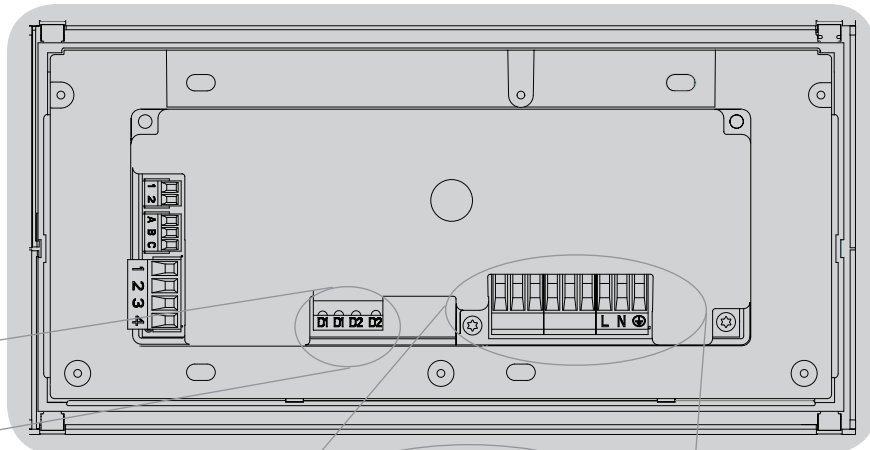

### Cables de tensión de línea/red de alimentación y cableado de cargas

4,0 mm<sup>2</sup> cada terminal

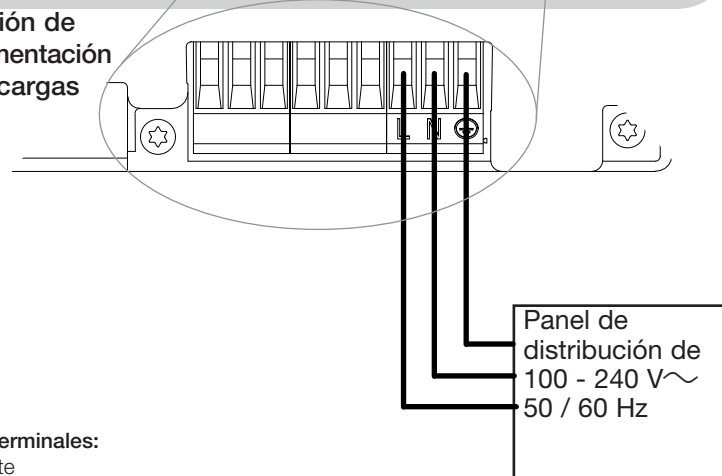

### Etiquetas de los terminales:

- L: Vivo/con corriente
- N: Neutro
- ⊕: Tierra

# Cableado del GRAFIK Eye® QS unidad de control con DALI:

## Detalles del cableado de tensión de línea

- Utilice cable que esté apropiadamente certificado para todos los cables de tensión de línea/red de alimentación.
- Se debe brindar protección apropiada contra corto circuitos y sobrecargas en el panel de distribución.
- Realice la instalación de acuerdo con todos los códigos eléctricos locales y nacionales.
- Los terminales IEC PELV/NEC® Clase 2 deben ser desenchufados temporalmente para facilitar el cableado del sensor de presencia, del IR y de control.
- **Aviso: Riesgo de daños a la unidad.** No conecte cables de tensión de línea/red de alimentación a los terminales IEC PELV/NEC® Clase 2.

### Paso 1: Instale la caja de empotrar.

Monte una caja de empotrar americana simple de 4 dispositivos a 89 mm de profundidad en una superficie interior seca y plana que sea accesible y permita la programación y el funcionamiento del sistema. Deje un espacio libre de al menos 110 mm por encima y por debajo de la carátula para asegurar una correcta disipación del calor. Deje que sobresalgan 25 mm en todos los lados de la carátula.

**Nota:** Caja de empotrar de 4 dispositivos disponible en Lutron; P/N 241400

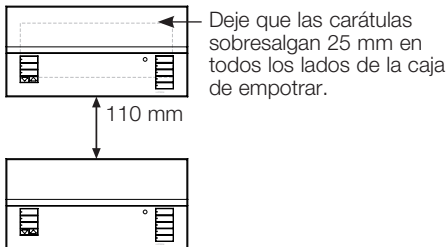

### Paso 2: Verifique el cableado de la unidad de control.

- La conexión del terminal de tierra/masa debe realizarse como se muestra en los diagramas de cableado para la tensión de línea.
- Respete todos los códigos eléctricos locales y nacionales al instalar el cableado IEC PELV/NEC® Clase 2 con el cableado de tensión de línea/red de alimentación.



**¡ADVERTENCIA! Peligro de electrocución.** Puede ocasionar lesiones graves o la muerte. Apague siempre el cortacircuitos o retire el fusible principal de la línea de alimentación antes de realizar cualquier trabajo. Antes de conectar las cargas al GRAFIK Eye® QS unidad de control con DALI, compruebe si las cargas presentan cortocircuitos.

### Paso 3: Conecte la tensión de línea y las cargas en la unidad de control.

- Pele 8 mm de aislamiento de los cables de tensión de línea/red de alimentación en la caja de empotrar.



- Conecte los cables de tensión de línea/red de alimentación, tierra y carga a los terminales correspondientes en la parte posterior de la unidad de control.

L: Vivo/con corriente

N: Neutro

: Tierra

El torque de instalación recomendado para las conexiones de tensión de línea/

red de alimentación es de 0,6 N·m para las conexiones de tensión de línea y 0,6 N·m para la conexión de tierra/masa.

### Aviso: Riesgo de daño a la unidad.

El GRAFIK Eye® QS unidad de control con DALI debe ser instalado por un electricista calificado conforme a todas las regulaciones y códigos de construcción aplicables. Un cableado incorrecto puede dañar las unidades de control u otros equipos.

**Nota:** Para evitar el recalentamiento y posibles daños a los equipos, no instale unidades de control para atenuar receptáculos, aparatos a motor o iluminación fluorescente no equipada con balastos de atenuación electrónica DALI u otros dispositivos DALI aprobados para su ubicación. Las unidades de control fueron diseñadas sólo para uso residencial y comercial en interiores.

# Cableado del GRAFIK Eye® QS unidad de control con DALI:

## Detalles del cableado del bus DALI

El terminal DALI tiene doble aislamiento de QS y los terminales de tensión de red.

- El cableado de bus DALI puede colocarse en el mismo conducto que el cableado de red.
- Consulte la reglamentación nacional o local para su cumplimiento.
- Lutron recomienda la utilización de dos colores diferentes para los cables D1 y D2 (bus DALI). De este modo, se evitarán errores de cableado en las cajas de conexión donde se combinen diferentes cables de bus DALI. Utilice las siguientes instrucciones para el cableado del bus DALI.
- Cada bus DALI puede tener sólo 1 unidad de control GRAFIK Eye® QS con DALI conectada al bus. No puede haber ningún bus DALI adicional en el enlace.
- Se pueden conectar hasta 64 dispositivos DALI al bus DALI.

**Paso 1:** Utilice el cuadro de tamaños de cable de la derecha para determinar el tamaño de cable a utilizar según la longitud del bus DALI.

**Paso 2:** Conecte el bus DALI desde el terminal D1 y el terminal D2 a todos los dispositivos DALI.

**Paso 3:** Encienda el automático para alimentar corriente.

Bus DALI	
18 V $\overline{=}$	250 mA

### Tamaño de cableado y longitud de bus

Los cables D1 y D2 del bus DALI no son sensibles a la polaridad. La longitud del bus DALI está limitada por el diámetro del cable utilizado para D1 y D2 del modo siguiente:

Calibre del cableado	Máxima compatibilidad con DALI largo del cable del bus
4,0 mm <sup>2</sup>	671 m
2,5 mm <sup>2</sup>	427 m
1,5 mm <sup>2</sup>	275 m
1,0 mm <sup>2</sup>	175 m

Los cables de cableado del bus DALI (1,5 mm<sup>2</sup>) pueden solicitarse a Lutron, referencias C-CBL-216-GR-1 y C-PCBL-216-CL-1.



**¡PRECAUCIÓN! Peligro de descargas eléctricas.** Pueden causar lesiones graves o mortales. No realice el cableado con corriente. Interrumpa la alimentación con el automático y debe realizar el cableado o trabajos de servicio en la unidad de control GRAFIK Eye® QS con DALI.

# Cableado del GRAFIK Eye® QS unidad de control con DALI: Descripción general del cableado IEC PELV/NEC® Clase 2

## Cableado del IR

1,0 mm<sup>2</sup>  
cada terminal  
Desde conexión  
externa del IR  
(de terceros)

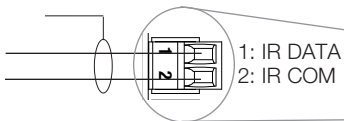

## Cableado de la entrada de cierre de contacto

24 V<sup>---</sup> 50 mA  
Para obtener información sobre  
la configuración, consulte la sección  
Configuración del modo de CCI.

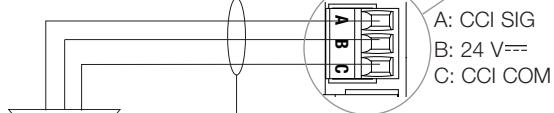

Ejemplo:  
Sensor de  
presencia  
(máximo 1)

1,0 mm<sup>2</sup> cada terminal

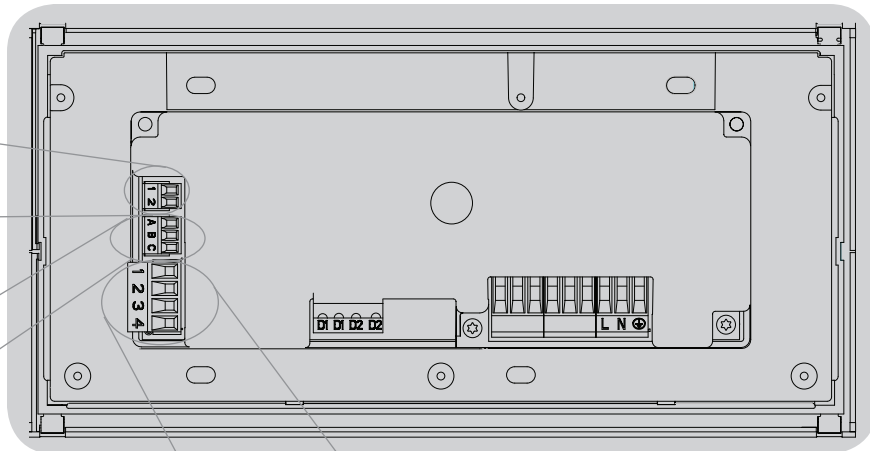

## Cableado del control del enlace QS

24 V<sup>---</sup> 100 mA

### Común y alimentación (terminales 1 y 2):

Dos conductores de 1,0 mm<sup>2</sup> en cada terminal (para enlace < 153 m/500 ft)

Dos conductores de 4,0 mm<sup>2</sup> en cada terminal  
(para enlace 153-610 m) en cada terminal

A estaciones de  
control, cortinas  
u otras unidades  
de control  
GRAFIK Eye® QS

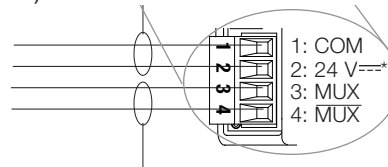

### Datos (terminales 3 y 4):

1 par de 0,5 mm<sup>2</sup>, trenzado y aislado en  
cada terminal

\*No conecte el terminal 2 entre una  
unidad de control GRAFIK Eye®  
QS y otra fuente de alimentación,  
incluida otra unidad de control  
GRAFIK Eye® QS.  
Consulte la sección "Cableado  
del grupo de alimentación" para  
obtener un ejemplo de cableado  
detallado.

**Nota:** Utilice dispositivos de conexión de cables  
apropiados según los códigos locales.

# Cableado del GRAFIK Eye® QS unidad de control con DALI:

## Detalles del cableado del control del enlace QS

- La comunicación del sistema utiliza cableado IEC PELV/NEC® Clase 2.
- Respete todos los códigos eléctricos locales y nacionales al instalar el cableado IEC PELV/NEC® Clase 2 con el cableado de tensión de línea/red de alimentación.
- Cada terminal admite hasta dos cables de 1,0 mm<sup>2</sup>.
- La longitud total del enlace de control no debe exceder los 610 m.
- Haga todas las conexiones en la caja de empotrar de la unidad de control.
- El cableado puede estar con conector T o en cadena.
- IEC PELV/NEC® Clase 2 24 V<sup>---</sup> 150 mA

### Límites del sistema

El enlace de comunicación cableado QS puede tener hasta 100 dispositivos o 100 zonas.

La unidad de control GRAFIK Eye® QS alimenta 3 unidades de consumo de energía (PDU) en el enlace QS. Para obtener más información sobre las unidades de consumo de energía, consulte el documento de especificaciones de las unidades de consumo de energía del enlace QS (Lutron PN 369405).

### Ejemplo de cableado de conectores T

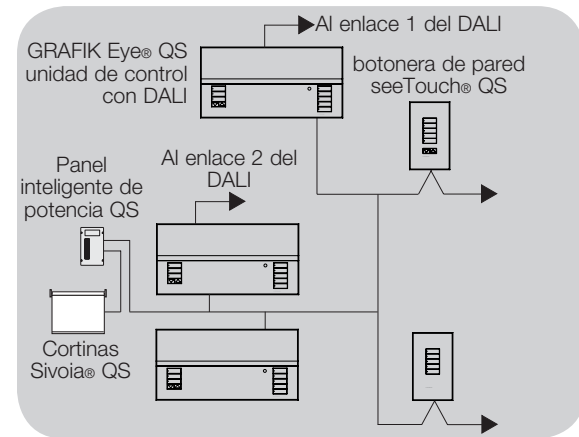

### Ejemplo de cableado en cadena

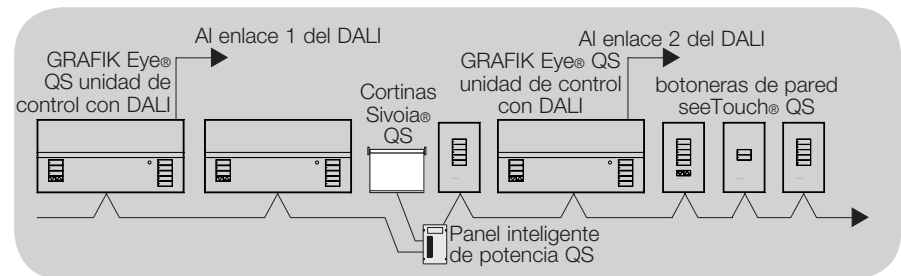

### Tamanos de cables (Verifique la compatibilidad en su área)

Cableado del enlace QS	Calibre del cableado	El cable Lutron número de referencia
< 153 m	Alimentación (terminales 1 y 2) 1 par 1.0 mm <sup>2</sup>	GRX-CBL-346S GRX-PCBL-346S
	Datos (terminales 3 y 4) 1 par trenzados y aislados 0.5 mm <sup>2</sup>	
153 a 610 m	Alimentación (terminales 1 y 2) 1 par 4.0 mm <sup>2</sup>	GRX-CBL-46L GRX-PCBL-46L
	Datos (terminales 3 y 4) 1 par trenzados y aislados 0.5 mm <sup>2</sup>	



# Cableado del GRAFIK Eye® QS unidad de control con DALI:

## Ejemplo de cableado del grupo de alimentación

En el enlace QS, hay dispositivos que proporcionan alimentación y otros que la consumen. Cada dispositivo tiene un número específico de las unidades de consumo de energía (PDU) que suministra o consume. Un grupo de alimentación consta de un dispositivo que alimenta y uno o más dispositivos que consumen energía; cada grupo de alimentación sólo puede tener un dispositivo de alimentación. Para obtener más información sobre las unidades de consumo de energía, consulte el documento de especificaciones de las PDU (unidades de consumo de energía) del enlace QS (Lutron PN 369405).

En los grupos de alimentación del enlace QS, conecte los cuatro terminales (1, 2, 3 y 4), como se muestra en la letra A del diagrama. Entre los dispositivos del enlace QS que suministran alimentación, conecte sólo los terminales 1, 3 y 4 (NO el terminal 2), como se muestra en la letra B del diagrama.

El cableado puede estar con conector T o en cadena.

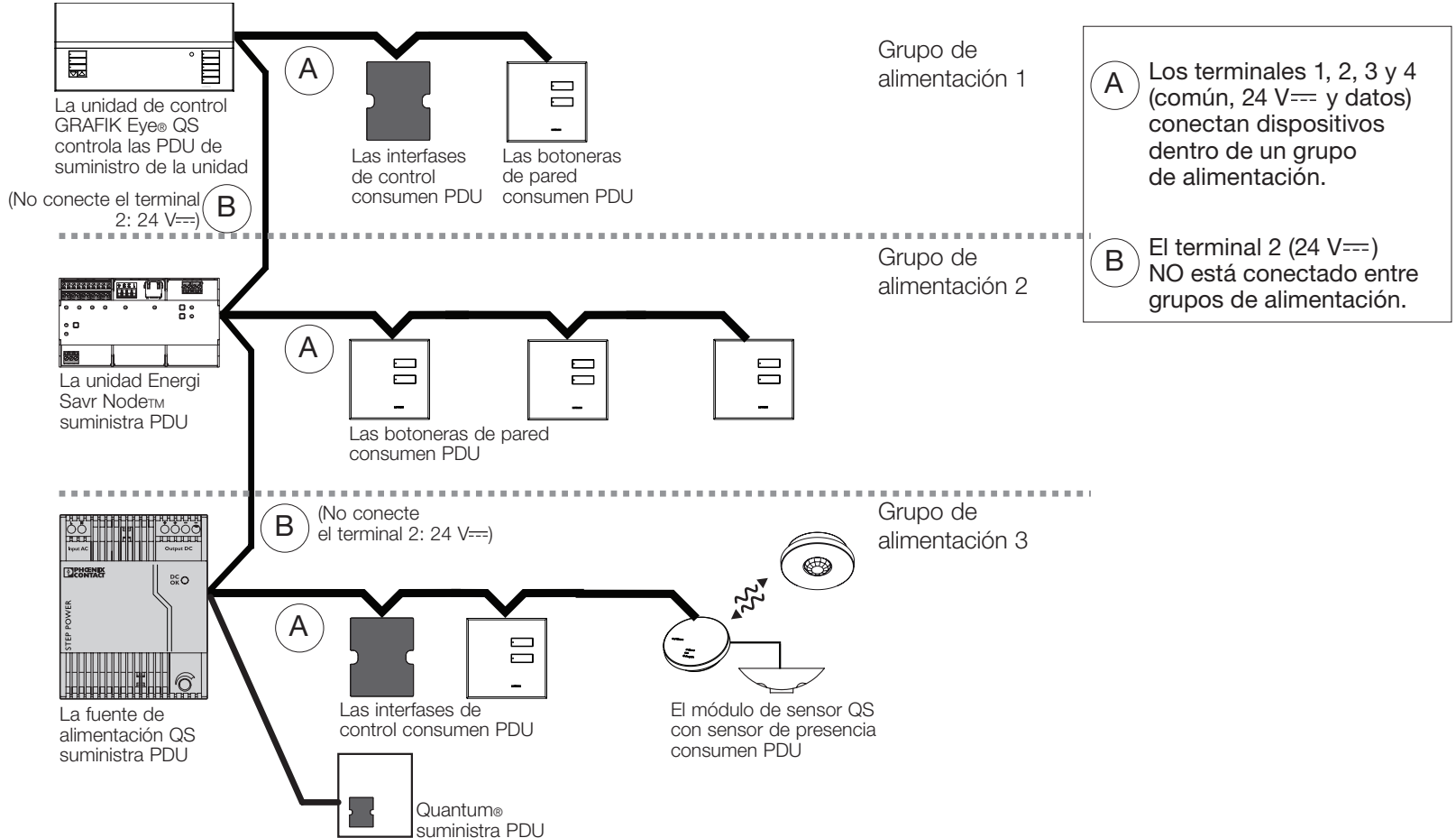

## Cableado del GRAFIK Eye® QS unidad de control con DALI:

### Ejemplo de cableado para más de 3 botoneras de pared

El GRAFIK Eye® QS unidad de control con DALI puede alimentar hasta 3 botoneras de pared seeTouch®. Se requiere una fuente de alimentación externa de 24 V $\overline{=}$  para alimentar a más de tres botoneras de pared.

- El cable +24 VDC de la fuente de alimentación se conecta al terminal 2 del enlace QS en todas las botoneras de pared a las que alimenta. En la unidad de control GRAFIK Eye® QS, este cable no se conecta al terminal 2.
- El cable común de la fuente de alimentación se conecta al terminal 1 del enlace QS en todas las botoneras de pared a las que alimenta y al terminal 1 en la unidad de control GRAFIK Eye® QS.
- Las señales de comunicación del enlace QS (terminales 3 y 4) se conectan desde las botoneras de pared a la unidad de control GRAFIK Eye® QS con cable trenzado y aislado, como cuando no se usa una fuente de alimentación adicional. Se muestra la vista posterior de la unidad de control.

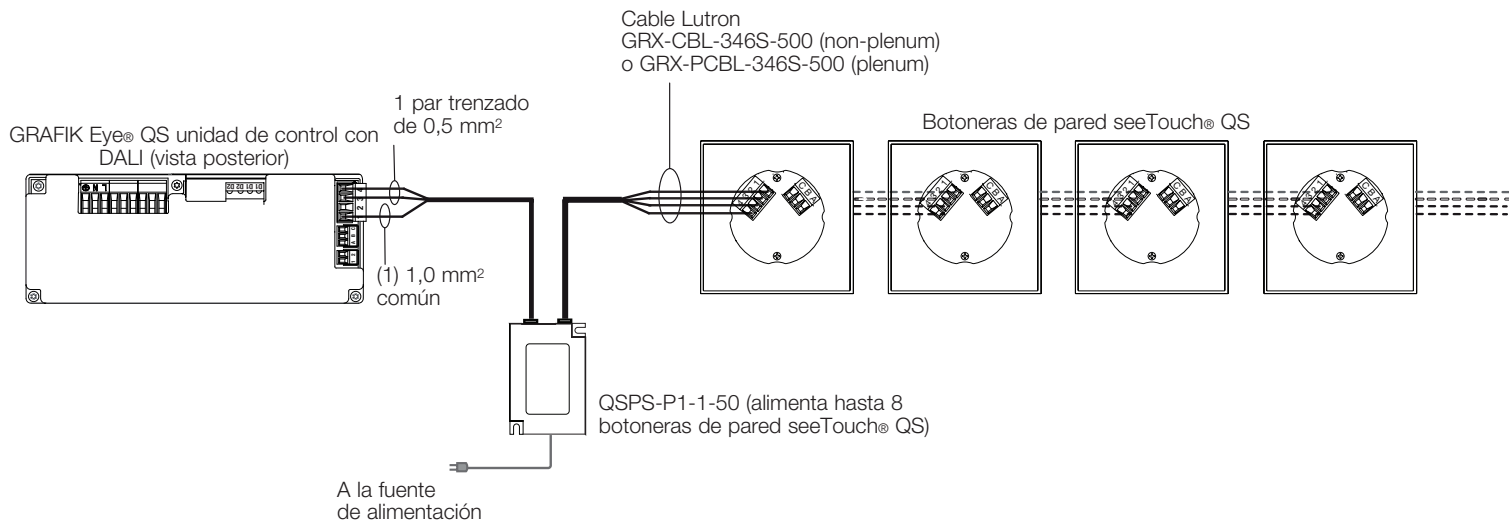

# Finalización de la instalación del GRAFIK Eye® QS unidad de control con DALI

1. Monte la unidad de control en la caja de empotrar como se muestra aquí, utilizando los cuatro tornillos provistos.

**Nota:** Respete todos los códigos eléctricos locales y nacionales al instalar el cableado IEC PELV/ NEC® Clase 2 con el cableado de tensión de línea/red de alimentación.

2. Verifique la instalación:

- Vuelva a conectar la alimentación.
- Presione el botón superior de escena. El LED se iluminará.
- Presione los botones para subir/bajar de la zona. Asegúrese de que la unidad de control esté atenuando todas las cargas conectadas.

3. Coloque el revestimiento de protección sobre la unidad de control.

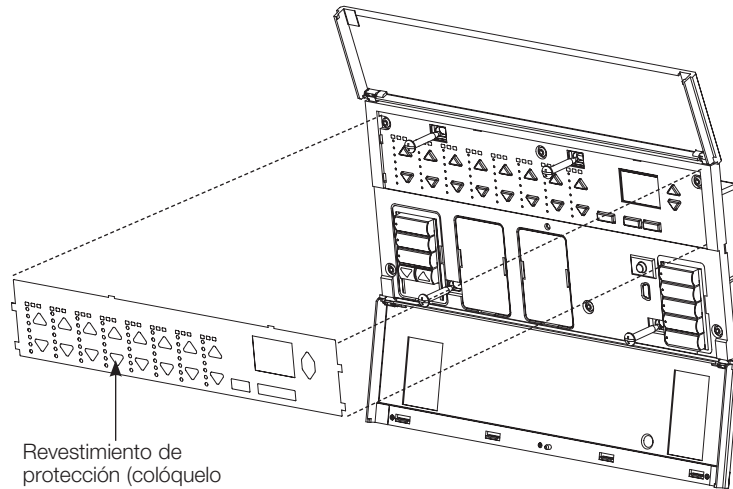
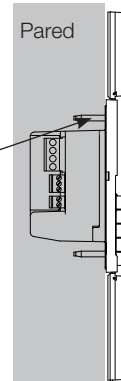
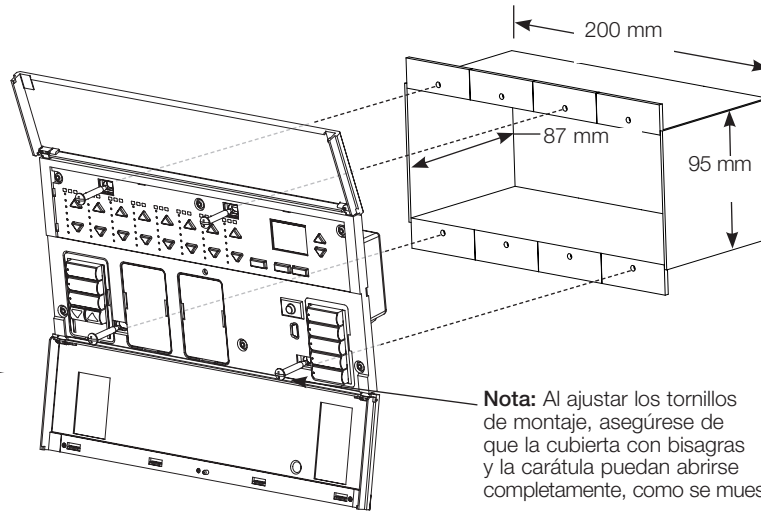

Revestimiento de protección (colóquelo después de la instalación)

## Funcionalidad general

La pantalla de información se apaga 30 segundos después de la última presión de un botón o de completar el último cambio en una escena. Consulte las pantallas de ejemplo a continuación.



Los botones **maestros** activan la pantalla de información. Estos botones aumentan o disminuyen temporalmente todas las luces atenuables (excepto aquellas programadas como no afectadas en la escena actual). Los ajustes son temporales y no afectan la programación de escenas.

**Nota:** Los botones maestros afectan a todas las zonas.

 El botón **OK** activa la pantalla de información (cuando está apagada), que muestra la escena actual y su tiempo de desvanecimiento. En el modo de Guardar siempre, permite el ajuste del tiempo de desvanecimiento. En el modo Guarde con OK, presionar una segunda vez permite el ajuste de la zona; presionar una tercera vez permite el ajuste del desvanecimiento.

 El botón del **reloj temporizador** activa la pantalla de información y muestra la hora actual y el próximo evento programado. Presionar una segunda vez muestra la hora, fecha y estado de después de horas de trabajo. Presionar una tercera vez muestra la ubicación y las horas del amanecer/atardecer. Presionar una cuarta vez muestra la pantalla de selección de idioma. Si se presiona una vez más, se regresa a la primera pantalla.

 El botón de **página** está solamente en las unidades de 16 zonas. Presionar el botón de página cambiará la unidad entre la página 1 (zonas 1 a 8) y la página 2 (zonas 9 a 16). Dos LED arriba de cada barra de LED de zona indicarán la página actual de la unidad. Al cambiar de página, las barras de LED de las 8 zonas de esa página mostrarán su nivel para la escena actual.

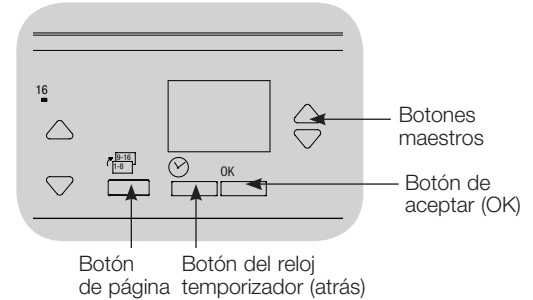
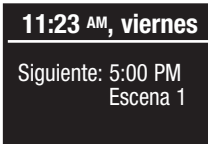
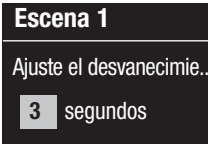
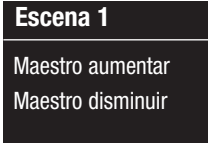

## Función de los botones preprogramados

El GRAFIK Eye® QS unidad de control con DALI controla la mayor parte de las cargas de iluminación sin programación especial. Cada unidad se envía con una configuración preprogramada por defecto para los botones de escena y cortinas. Para tipos de carga diferentes de los que se muestran a continuación (atenuables o no atenuables), asigne el tipo de carga antes de continuar. Consulte la sección Configuración de escena para obtener instrucciones sobre cómo cambiar la configuración de escena.

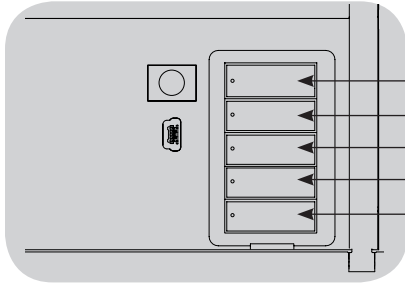

### Preprogramación del botón de escena para cargas atenuables

- Escena 1: Todas las zonas al 100%
- Escena 2: Todas las zonas al 75%
- Escena 3: Todas las zonas al 50%
- Escena 4: Todas las zonas al 25%
- Todas las zonas están apagadas

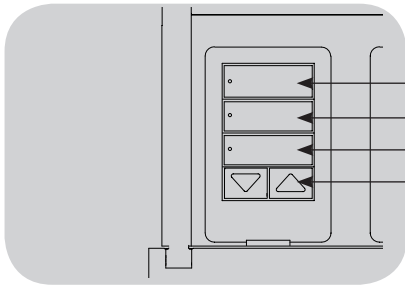

### Preprogramación del botón de cortinas para cortinas Sivoia® QS

- Todas las cortinas totalmente abiertas
- Todas las cortinas al 50%
- Todas las cortinas totalmente cerradas
- Bajar/subir todas las cortinas  
(Se aplica solamente a unidades con botoneras para cortinas)

## Funcionamiento del botón de zona

Cada columna de zona (LED y botones) representa una zona de luces. En las unidades de 16 zonas, el botón de página cambia entre las zonas 1 a 8 y las zonas 9 a 16. Los LED de página sobre cada columna indicarán la zona que está actualmente activa en la unidad de control. Al presionar cualquier botón en una columna, se enciende la pantalla de información y se muestra el nivel de luz de la zona actual y el ahorro de energía.

Presionar los botones de aumentar y disminuir en una zona genera diferentes acciones dependiendo del tipo de zona (vea debajo).

### Zonas atenuables:

- Mantenga presionado para subir/bajar todas las luces en una zona; libere para detener
- Presione aumentar o disminuir para detener una zona que se está desvaneciendo
- Aumentar las luces desde la posición de apagadas a la de encendido completo o disminuirlas desde la posición de encendido completo a la de apagadas toma 5 segundos
- Presione aumentar y disminuir simultáneamente para cambiar entre encendido completo y apagado
- Para configurar la zona como no afectada por la escena actual, mantenga presionado durante 6 segundos después de que la zona se haya puesto en nivel de luz de 0%. La zona no cambiará cuando comience esta escena y los botones maestros no aumentarán/ disminuirán la zona en esta escena.

### Zonas no atenuables:

- Presione aumentar para encender la zona
- Presione disminuir para apagar la zona

**Nota:** Para configurar los tipos de zona, consulte la sección Configuración de zona.

LED de zona

Los LED indican el nivel de luz (vea más abajo)

Aumentar zona

Disminuir zona

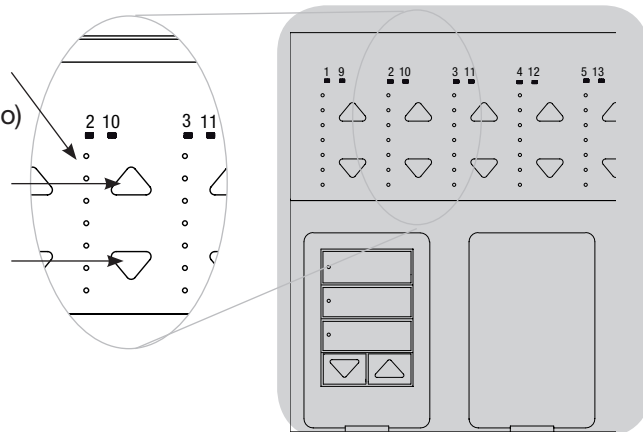

### Despliegue de LED de zona para el % de niveles de iluminación

Nivel de luz (%)	Apagar	1-17	18-33	34-49	50-66	67-82	83-99	Encendido/100	UA
Tipos de carga atenuable	●●●●●	●●●●●	●●●●●	●●●●●	●●●●●	●●●●●	●●●●●	●●●●●	●●●●●
Tipos de carga no atenuable	●●●●●							●●●●●	●●●●●

### Leyenda:

UA = No afectada (las luces no se ven afectadas por el botón de escena ni por los botones maestros)

- LED encendido
- LED apagado

# Modo de programación

## Cómo ingresar al modo de programación y cómo salir del mismo

### Menú principal

Reloj temporizador

Config de escena

### Escena 1

Tiempo de desvaneci...  
3 segundos

#### Ingreso al modo de programación:

Mantenga presionados simultáneamente los botones superior e inferior de escena durante 3 segundos. Los LED en los botones de escena se desplazarán de arriba hacia abajo, confirmando que usted está en el modo de programación, y la pantalla de información mostrará el menú principal.

#### Salida del modo de programación:

Mantenga presionados simultáneamente los botones superior e inferior de escena durante 3 segundos. La pantalla de información irá a la Escena 1.

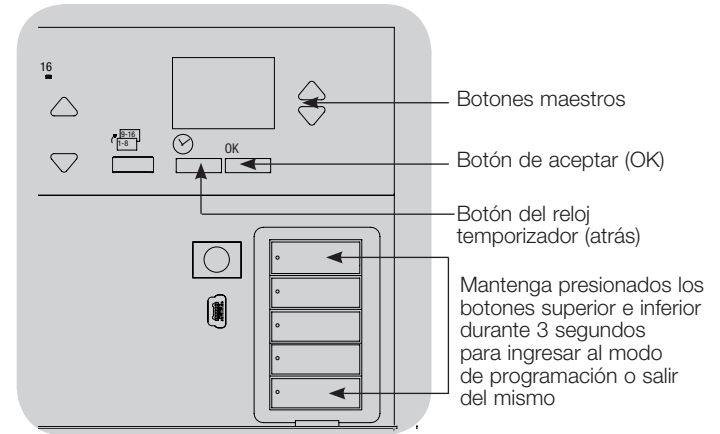

## Menús de navegación en el modo de programación

### Botones maestros

Los botones maestros le permiten moverse por las opciones del menú. La elección actual se ve resaltada en la pantalla de información.

### Botón de aceptar (OK)

El botón “OK” escoge la opción del menú marcada actualmente. Esto lo llevará al siguiente menú o a aceptar una configuración que usted haya seleccionado. Cuando la pantalla muestra una pregunta Sí/No, el botón “OK” es “Sí”.

### Botón del reloj temporizador

El botón del reloj temporizador funciona como un botón de “atrás” durante el modo de programación. Presionar el botón del reloj temporizador lo lleva un paso hacia atrás en el menú actual. Presionarlo repetidamente lo llevará eventualmente de vuelta al menú principal, pero no saldrá del modo de programación. Cuando la pantalla muestra una pregunta Sí/No, el botón del reloj temporizador es “No”.

## Modo inalámbrico

Varios modelos de la unidad de control GRAFIK Eye® QS admiten comunicación inalámbrica con otros productos Lutron. Esta característica permite una integración simple entre sensores inalámbricos, botoneras, remotos y cortinas para las aplicaciones inalámbricas de una sola habitación.

En la etiqueta frontal de las unidades que admiten comunicación inalámbrica, dice “GRAFIK Eye® QS Wireless”.

La función inalámbrica de la unidad de control inalámbrico GRAFIK Eye® QS tiene tres (3) modos de funcionamiento.

- **Deshabilitado:** Se utiliza sólo para sistemas cableados.
- **Habilitado:** La unidad de control inalámbrico GRAFIK Eye® QS responderá a todos los comandos de programación de los productos inalámbricos Lutron QS (y de los productos compatibles) que se encuentren cerca.
- **Ignorar programación (por defecto):** La unidad de control inalámbrico GRAFIK Eye® QS sólo responderá a comandos de funcionamiento normales de dispositivos inalámbricos asociados mientras esté en el modo Habilitado.

**Cambio del modo inalámbrico de la unidad de control inalámbrico GRAFIK Eye® QS:**

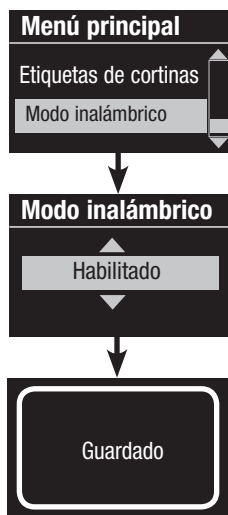

1. Ingrese al modo de programación.
2. Utilice los botones maestros para seleccionar “Modo inalámbrico” y presione el botón “OK” para aceptar.
3. Utilice los botones maestros para seleccionar el modo inalámbrico deseado y presione el botón “OK” para aceptar.
4. La pantalla de información mostrará un mensaje de confirmación de “Guardado”.
5. Salga del modo de programación.

**Nota:** La señal inalámbrica tiene un alcance de 9 m a través de construcciones estándar o de 18 m si no hay obstáculos.

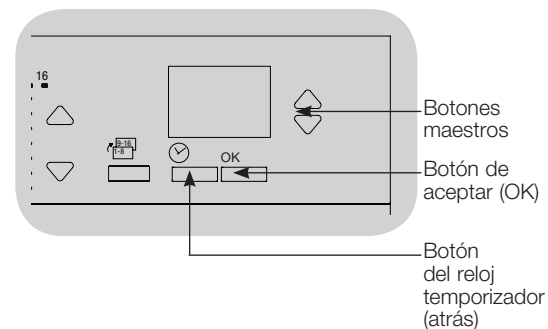



# Configuración de zona

## Asignación de tipos de carga

Tipos de carga admitidos por GRAFIK Eye® QS con DALI:

- Carga digital
- DMX
- RGB/CMY DMX
- Digital no atenuable

**Nota:** Para toda la iluminación DMX o RGB/CMY DMX, se debe utilizar una interfase DMX externa (como la QSE-CI-DMX) con la unidad de control.

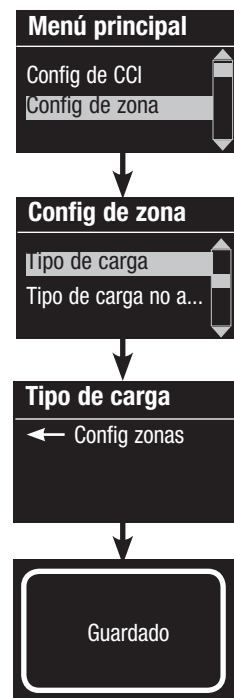

1. Ingrese al modo de programación.
2. Utilice los botones maestros para seleccionar “Configuración de zona” y presione el botón “OK” para aceptar.
3. Use los botones maestros para seleccionar “Tipo de carga”. Presione el botón “OK” para aceptar. Consulte la tabla “Configuración de los tipos de carga” en la página siguiente.
4. Utilice los botones para subir/bajar a fin de escoger el tipo de carga para esa zona. Vea la lista en la página siguiente para ver los tipos de carga admitidos. Presione el botón “OK” para aceptar.
5. La pantalla de información confirmará que su tipo de carga ha sido guardado.
6. Salga del modo de programación.

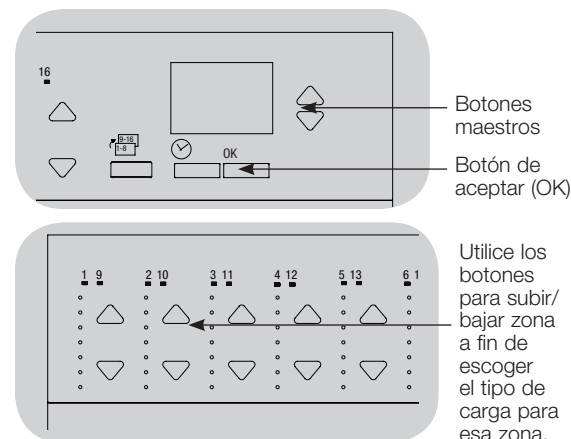

## Asignación del tipo de carga no atenuable

Las zonas asignadas a cargas no atenuables tienen tres configuraciones posibles:



- LOFO: Último encendido, primero apagado
  - FOFO: Primero encendido, primero apagado
  - FOLO: Primero encendido, último apagado
- Las escenas constituidas por tipos de cargas atenuables y no atenuables cambiarán las cargas no atenuables antes que las atenuables en una configuración “Primero” encendido/apagado, y después de las cargas atenuables en una configuración “Último” encendido/apagado.
1. Ingrese al modo de programación.
  2. Utilice los botones maestros para seleccionar “Configuración de zona” y presione el botón “OK” para aceptar.
  3. Use los botones maestros para seleccionar “Tipo de carga no atenuable”. Presione el botón “OK” para aceptar. Consulte la tabla “Configuración de los tipos de carga” en la página siguiente.
  4. Utilice los botones para subir/bajar a fin de escoger el tipo de carga no atenuable para esa zona (las zonas no programadas como no atenuables serán desplegadas como No afectadas). Presione el botón “OK” para aceptar.
  5. La pantalla de información confirmará que su tipo de carga ha sido guardado.
  6. Salga del modo de programación.

# Configuración de zona

## Configuración del recorte de los extremos superior o bajo

- Si no está seguro de los valores adecuados de los extremos superior y bajo, contacte al Soporte Técnico de Lutron para recibir asistencia.
- La configuración de recorte de los extremos superior y bajo limita la salida máxima y mínima de una zona de atenuación. Los niveles de recorte se configuran automáticamente cuando se programa el tipo de carga.
- Los recortes de los extremos superior y bajo no son aplicables a las zonas DALI.



1. Ingrese al modo de programación.
2. Utilice los botones maestros para seleccionar "Configuración de zona" y presione el botón "OK" para aceptar.
3. Utilice los botones maestros para seleccionar "Extremo superior" o "Extremo bajo" (este ejemplo muestra el extremo bajo). Presione el botón "OK" para aceptar.
4. Utilice los botones para subir/bajar de la zona a fin de configurar el recorte de los extremos superior o bajo para esa zona. La pantalla de información mostrará un número y un porcentaje para cada zona a medida que usted lo vaya ajustando. Presione el botón "OK" para aceptar.
5. La pantalla de información confirmará que su configuración ha sido guardada.
6. Salga del modo de programación.

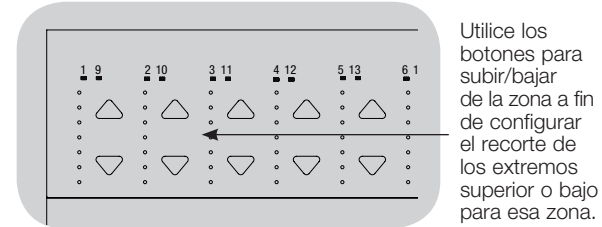
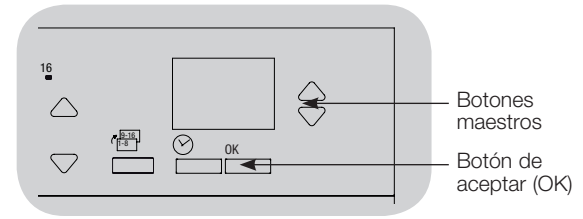

## Configuración del nivel mínimo (opcional)

Algunas regulaciones locales especifican un nivel mínimo de iluminación para las zonas de atenuación en edificios ocupados. Si éste es su caso, siga estos pasos para configurar su nivel mínimo de iluminación.

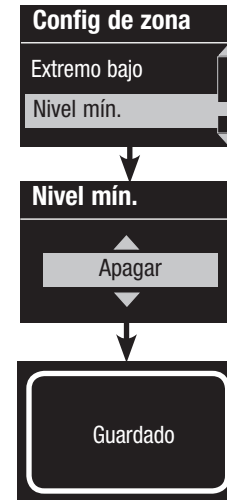

1. Ingrese al modo de programación y seleccione "Configuración de zona" y después "Nivel mín.". Para aceptar, presione el botón "OK".
2. Utilice los botones maestros para seleccionar "Apagar" si desea que las luces se vayan desvaneciendo hasta el nivel mínimo de luz, o "10%" si desea que ése sea el nivel mínimo de iluminación. Para aceptar, presione el botón "OK".
- Nota:** Las cargas no atenuables se apagarán sin importar cuál sea la configuración de nivel mínimo.
3. La pantalla de información confirmará que su nivel mínimo ha sido guardado.
4. Salga del modo de programación.

# Configuración de zona

## Etiquetado de una zona (opcional)

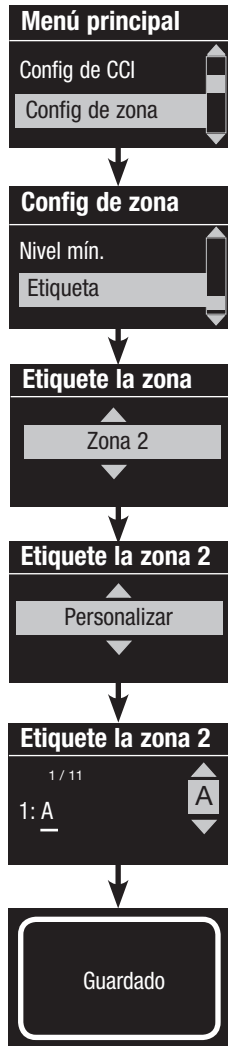

1. Ingrese al modo de programación.
2. Utilice los botones maestros para seleccionar “Configuración de zona” y presione el botón “OK” para aceptar.
3. Utilice los botones maestros para seleccionar “Etiqueta” y presione el botón “OK” para aceptar.
4. Utilice los botones maestros para cambiar el número de zona a su zona deseada. Aparecerán etiquetas personalizadas para las zonas si fueron configuradas previamente. Presione el botón “OK” para aceptar.
5. Use los botones maestros para seleccionar “Personalizar” y presione el botón “OK” para aceptar. O bien, seleccione “Por defecto” para regresar la etiqueta de la zona al valor por defecto (por ej., Zona 1).
6. Utilice los botones maestros para desplazarse a lo largo de los caracteres (letras en minúscula y mayúscula, y números del 0 al 9). El carácter que usted esté cambiando actualmente será subrayado en la pantalla. Presione OK para seleccionar el carácter que usted quiere, luego repita para todos los caracteres disponibles. Escoja un espacio (no carácter) y presione OK para cualquier carácter restante. Presione el botón “OK” para aceptar.
7. La pantalla de información confirmará que su nombre ha sido guardado.
8. Salga del modo de programación.

**Nota:** Las etiquetas personalizadas para las zonas comienzan siempre con un número de zona y dos puntos (por ej., 1: Luces altas).

**Nota:** En las unidades de 16 zonas, use el botón de página para acceder a todas las zonas.

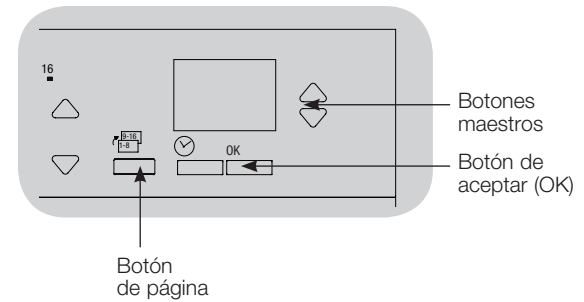

# Configuración de escena

## Configuración de niveles de zona, velocidades de desvanecimiento y acciones de grupos de cortinas

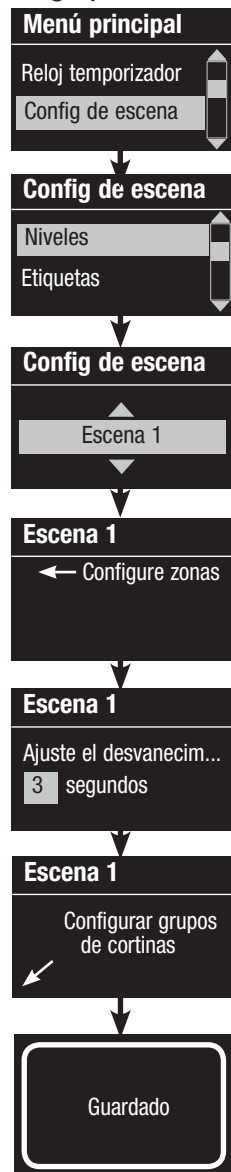

1. Ingrese al modo de programación.
2. Utilice los botones maestros para seleccionar “Configuración de escena” y presione el botón “OK” para aceptar.
3. Use los botones maestros para seleccionar “Niveles” y ajustar los niveles de iluminación y/o cortinas. Presione el botón “OK” para aceptar. Use los botones maestros para seleccionar el número de la escena deseada. Presione el botón “OK” para aceptar.
4. Configure cada zona al nivel de iluminación deseado para esta escena utilizando los botones para subir/bajar de la zona. La pantalla de información mostrará la zona y los porcentajes a medida que usted los ajuste.  
Para configurar una zona como no afectada, disminuya los niveles de luz hasta apagar, luego sostenga el botón inferior de la zona durante 3 segundos. La pantalla desplegará “---” y los tres LED del medio para esa zona se iluminarán, indicando que esa zona no está afectada por la escena (la zona no cambiará cuando se inicia esta escena).  
Cuando todas las zonas estén en el nivel deseado presione el botón “OK” para aceptar.
5. Utilice los botones maestros para configurar el tiempo de desvanecimiento para esta escena. Presione el botón “OK” para aceptar.
6. **Nota:** Este paso se aplica solamente si tiene cortinas en su sistema. Si no tiene o no quiere configurar grupos de cortinas para esta escena, presione el botón “OK” para saltar este paso.  
Configure cada grupo de cortinas en el nivel deseado para esta escena. Cuando todos los grupos de cortinas estén en el nivel deseado, presione el botón “OK” para aceptar.  
Para programar las cortinas, consulte la sección sobre cómo ajustar la configuración de las cortinas.
7. La pantalla de información confirmará que su escena ha sido guardada.
8. Salga del modo de programación.

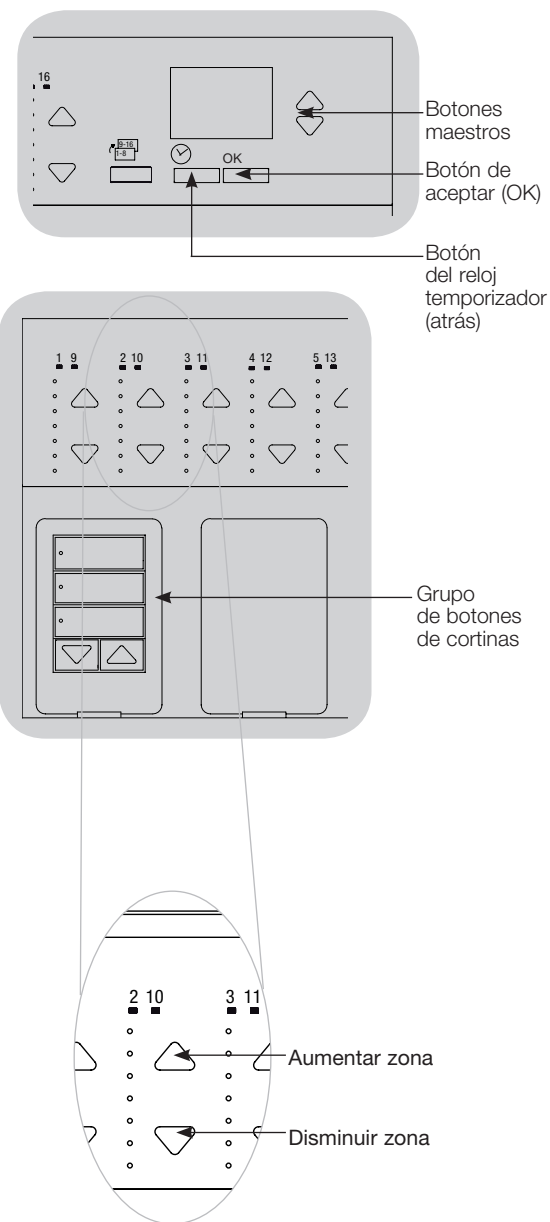

# Configuración de escena

## Etiquetado de una escena (opcional)

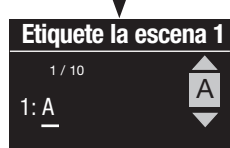
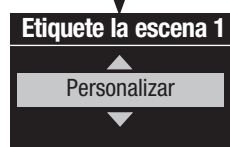
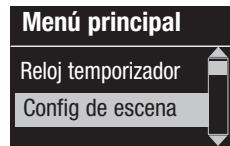

1. Ingrese al modo de programación.
2. Utilice los botones maestros para seleccionar “Configuración de escena” y presione el botón “OK” para aceptar.
3. Utilice los botones maestros para seleccionar “Etiquetas” y presione el botón “OK” para aceptar.
4. Utilice los botones maestros para seleccionar la escena que desea. Presione el botón “OK” para aceptar.
5. Utilice los botones maestros para seleccionar “Personalizar” y presione el botón “OK” para aceptar.
6. Utilice los botones maestros para desplazarse a lo largo de los caracteres (letras en minúscula y mayúscula, y números del 0 al 9). El carácter que usted esté cambiando actualmente será subrayado en la pantalla. Presione OK para seleccionar el carácter que usted quiere, luego repita para todos los caracteres disponibles. Escoja un espacio (no carácter) y presione OK para cualquier carácter restante. Presione el botón “OK” para aceptar.
7. La pantalla de información confirmará que su nombre ha sido guardado.
8. Salga del modo de programación.

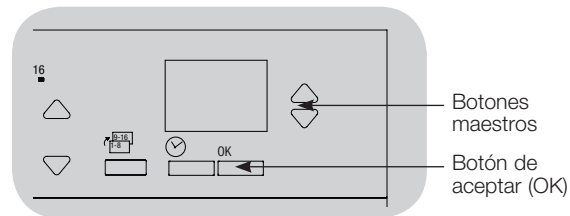

## Habilitación/inhabilitación de la luz del día en una escena

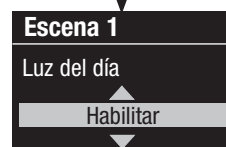
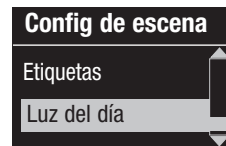

1. Ingrese al modo de programación.
2. Utilice los botones maestros para seleccionar “Configuración de escena” y presione el botón “OK” para aceptar.
3. Utilice los botones maestros para seleccionar “Luz del día” y presione el botón “OK” para aceptar.
4. Utilice los botones maestros para seleccionar la escena que desea. Presione el botón “OK” para aceptar.
5. Utilice los botones maestros para seleccionar “Habilitar” o “Inhabilitar”. Cuando se deshabilita la luz del día en una escena, la unidad de control GRAFIK Eye® QS no responderá a la información de los sensores fotoeléctricos cuando la escena esté activa. Presione OK para guardar.
6. Salga del modo de programación.

# Configuración del modo de guardar

El Modo de guardar de la unidad de control GRAFIK Eye® QS puede ajustarse para encender o apagar la programación de escena rápida o para deshabilitar el uso de los botones de zona o de escena para las aplicaciones específicas.

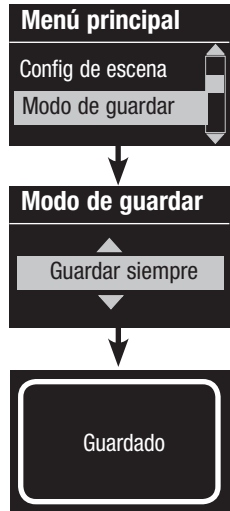

## Configuración del modo de guardar

**Guarde con OK (por defecto):** Modo de programación de escena rápida. Los ajustes de zona son temporales hasta que presione el botón "OK" para confirmar la selección.

**Guardar siempre:** Guarda de forma automática los cambios realizados en los niveles de iluminación o en el tiempo de desvanecimiento hasta apagar (los cambios en el botón maestro son temporales).

**Guardar nunca:** No guarda los cambios temporales en los niveles de iluminación o en el tiempo de desvanecimiento.

**Cuatro escenas (utilizado generalmente para lugares alquilados):** Los botones para subir/bajar se deshabilitan. Los botones maestros para subir/bajar, las botoneras de pared y el receptor IR siguen estando habilitados para ajustar el nivel de luz, pero estos cambios no se guardan.

**Inhabilitar botón (utilizado generalmente en espacios públicos):** Sólo el botón del reloj temporizador, el receptor IR y las botoneras de pared se pueden utilizar para efectuar cambios temporales.

## Cambio del modo de guardar

1. Ingrese al modo de programación.
2. Utilice los botones maestros para seleccionar "Modo de guardar" y presione el botón "OK" para aceptar.
3. Utilice los botones maestros para seleccionar el modo de guardar que desea. Los modos de guardar se enumeran y se detallan a continuación.
4. Presione el botón "OK" para aceptar. La pantalla de información confirmará que su modo de guardar ha sido guardado.
5. Salga del modo de programación.

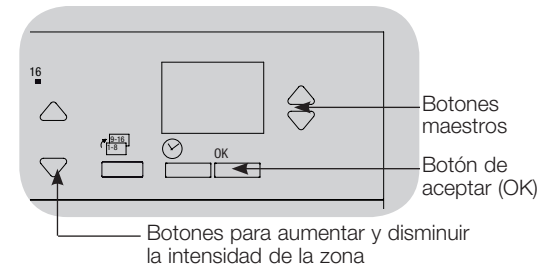

## Programación de escena rápida: Modo Guardar con OK

Por defecto, la unidad de control GRAFIK Eye® QS se encuentra en el modo "Guardar con OK", que permite configurar escenas rápidamente sin ingresar al modo de programación.

1. Presione el botón para la escena que usted desee configurar; sus LED se encenderán y las luces irán a la configuración actual.
2. Utilice los botones para subir/bajar de la zona a fin de configurar todos los niveles de luz deseados. Para seleccionar, presione el botón "OK".
3. Configure el tiempo de desvanecimiento con los botones maestros y presione el botón "OK" para guardar.
4. La pantalla de información confirmará que la nueva configuración de escena ha sido guardada.

## Notas

- Usar los botones maestros para aumentar o disminuir la configuración de iluminación aún es temporal.
- Para configurar una zona como no afectada (--), mantenga presionado el botón de disminuir zona durante 6 segundos, luego de que la zona esté en nivel de luz 0%.

# Configuración del DALI

Después de haber cableado y alimentado los dispositivos DALI, deberá direccionarlos antes de que el sistema pueda controlarlos. El comando “Configurar sistema” automatiza este proceso.

**Nota:** Toda la programación DALI existente será borrada al ejecutar el comando “Configurar sistema”, incluida la programación del sensor DALI de la unidad de control GRAFIK Eye® QS.

## Configuración del sistema



1. Ingrese al modo de programación.
2. Utilice los botones maestros para seleccionar “DALI” y presione el botón “OK” para aceptar.
3. Utilice los botones maestros para seleccionar “Configurar sistema” y presione el botón “OK” para aceptar.
4. Presione el botón “OK” para borrar toda la programación existente, restaurar y direccionar dispositivos DALI y buscar sensores en el sistema.
5. Salga del modo de programación.

**Nota:** Después de ejecutar el comando “Configurar sistema”, la zona 4 controlará todos los dispositivos DALI para diagnosticar y verificar el cableado. (Esta característica se deshabilita una vez que cualquiera de los dispositivos direccionados es asignado a una zona del GRAFIK Eye® QS.) Utilice los botones para subir/bajar de la zona 4 a fin de verificar que todos los dispositivos estén asignados correctamente. Si un dispositivo no responde, repita el comando “Configurar sistema” y verifique el cableado.

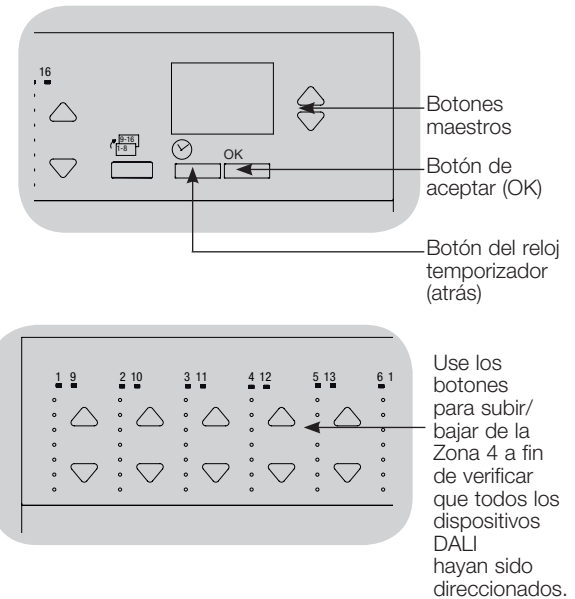

# Configuración del DALI

## Asignación/no asignación de un dispositivo DALI a una zona

Los dispositivos DALI deben ser direccionados en el sistema (vea la página anterior) antes de asignarlos o no asignarlos a una zona.



1. Ingrese al modo de programación.
2. Utilice los botones maestros para seleccionar "DALI" y presione el botón "OK" para aceptar.
3. Utilice los botones maestros para seleccionar "Asignar zonas" y presione el botón "OK" para aceptar.
4. Use los botones maestros para desplazarse a través de los dispositivos DALI en el enlace. El dispositivo seleccionado parpadeará y la pantalla de información mostrará el número de dispositivo y la cantidad de dispositivos en el enlace. Si el dispositivo está actualmente asignado a una zona, el número de zona se visualizará en la parte inferior de la pantalla y los LED de la zona se encenderán. De lo contrario, en la pantalla de información aparecerá un indicador de "\*\*No asignado\*\*".
  - Presione el botón para aumentar de la zona a fin de asignar el dispositivo a esa zona.
  - Presione el botón para disminuir de la zona a fin de no asignar el dispositivo a esa zona.
5. Presione el botón del reloj temporizador (atrás) para volver al menú DALI. Los dispositivos DALI volverán a los niveles normales.
6. Salga del modo de programación.

### Notas

- Los dispositivos que fueron asignados previamente a una zona serán eliminados de la antigua zona y asignados a la nueva (cada dispositivo puede ser asignado a sólo 1 zona por vez).
- Los dispositivos pueden ser asignados sólo a zonas configuradas para el tipo de carga DALI.
- Consulte la sección Configuración de zona para obtener instrucciones sobre cómo cambiar el tipo de carga.

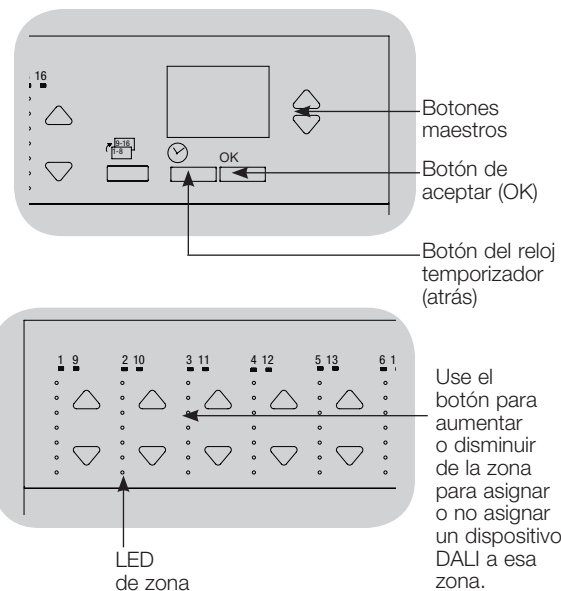



# Configuración del DALI

## Direccionamiento de los dispositivos DALI

El comando “Direccionar todos” puede utilizarse para agregar/reemplazar dispositivos DALI en el sistema sin ejecutar el comando “Configurar sistema” (esto evita tener que borrar toda la información de programación anterior).

El comando “Direccionar todos” tratará a los dispositivos de repuesto DALI como dispositivos completamente nuevos que han sido agregados al sistema, lo que aumentará la cuenta de dispositivos total con cada dispositivo nuevo/de repuesto.

**Nota:** Si el sistema ya contiene 64 dispositivos DALI, la única manera de reemplazar un dispositivo es a través del comando “Configurar sistema”.

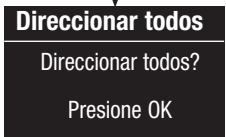
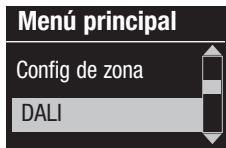
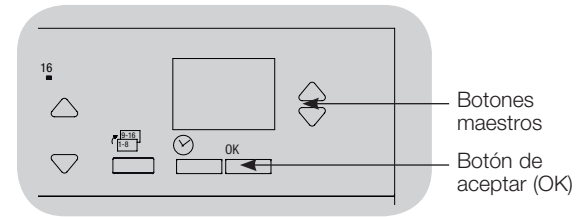

1. Ingrese al modo de programación.
2. Utilice los botones maestros para seleccionar “DALI” y presione el botón “OK” para aceptar.
3. Use los botones maestros para seleccionar “Direccionar todos” y presione el botón “OK” para aceptar. Todos los dispositivos DALI del sistema se colocarán en la posición de encendido completo. Cuando cada dispositivo DALI esté direccionado, la unidad de control GRAFIK Eye® QS mostrará información acerca de cada dispositivo, que se colocará en la posición de extremo bajo. Esto podría tardar varios minutos. Después, el sistema regresará al menú principal.
4. Para programar dispositivos nuevos/de repuesto, siga las instrucciones para asignar dispositivos DALI a una zona.
5. Salga del modo de programación.

# Configuración de una entrada de contacto seco (CCI)

## (cableado directamente a la unidad de control GRAFIK Eye® QS)

La entrada de contacto seco (CCI) integral en la parte trasera de la unidad de control GRAFIK Eye® QS puede configurarse como:

**Ocupación (por defecto):** Permite que un sensor de presencia cableado se incluya en la lista de sensores disponibles al configurar las acciones de ocupación.

**Emergencia:** Esta configuración permite que la unidad de control GRAFIK Eye® QS funcione con una interfase de iluminación de emergencia LUT-ELI-3PH. Cuando se detecta una situación de emergencia, todas las luces se encienden completamente y esto no cambiará hasta que la señal de emergencia haya sido borrada.

**Después de horas de trabajo:** Permite que las entradas de contacto seco (CCI) inicien y finalicen la característica de Después de horas de trabajo.

**Reloj temporizador:** Permite que la CCI habilite y deshabilite el reloj temporizador.

**Cierre patronal:** Impide que el usuario realice cambios en la unidad de control. La escena actual permanecerá encendida hasta que la CCI permita el funcionamiento normal.

**No guardar nunca:** Impide que se guarden cambios mientras se utiliza la CCI.

**Inhabilitar CCI:** La CCI no producirá ningún efecto en el sistema y no aparecerá en la lista de sensores de presencia disponibles en el menú de configuración de sensores.

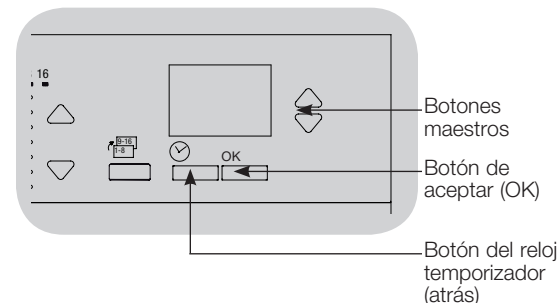

### Cambio del funcionamiento de la entrada de contacto seco:

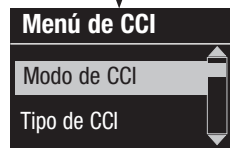
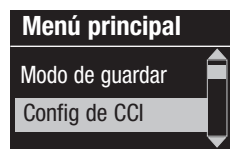

1. Ingrese al modo de programación.
2. Use los botones maestros para seleccionar “Configuración de CCI” y presione el botón “OK” para aceptar.
3. Use los botones maestros para seleccionar “Modo de CCI” y presione el botón “OK” para aceptar.
4. Use los botones maestros para seleccionar el modo que usted desea que controle la entrada de contacto seco. Para aceptar, presione el botón “OK”.
5. La pantalla de información confirmará que su configuración ha sido guardada.
6. Salga del modo de programación.

(continúa en la página siguiente)

# Configuración de la entrada de contacto seco (CCI) (continuación)

(cableado directamente a la unidad de control GRAFIK Eye® QS)

La entrada de contacto seco (CCI) integral en la parte trasera de la unidad de control GRAFIK Eye® QS es compatible con cualquier tipo de dispositivo de contacto seco:

**Gestionado (por defecto):** La unidad de control GRAFIK Eye® QS funciona en eventos de contacto seco y en eventos de apertura/liberación de un contacto.

**Ejemplo:** Modo de CCI configurado para la característica de Después de horas de trabajo. El contacto seco activa la característica de Después de horas de trabajo. La apertura/liberación del contacto desactiva la característica de Después de horas de trabajo.

**Momentáneo:** La unidad de control GRAFIK Eye® QS funciona sólo en eventos de contacto seco. **Ejemplo:** Modo de CCI configurado para la característica de Después de horas de trabajo. El contacto seco activa la característica de Después de horas de trabajo. La apertura/liberación del contacto no produce ningún efecto. El segundo contacto seco desactiva la característica de Después de horas de trabajo.

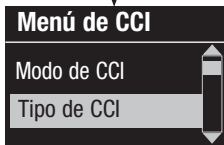
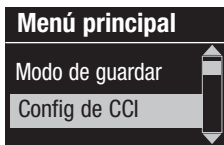
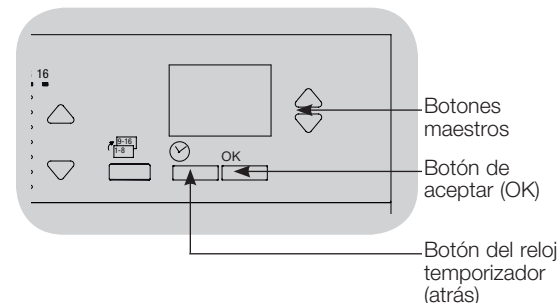

## Cambio del tipo de entrada de contacto seco:

1. Ingrese al modo de programación.
2. Use los botones maestros para seleccionar “Configuración de CCI” y presione el botón “OK” para aceptar.
3. Utilice los botones maestros para seleccionar “Tipo de CCI” y presione el botón “OK” para aceptar.
4. Utilice los botones maestros para seleccionar el tipo que desea que controle el CCI. Presione el botón “OK” para aceptar.
5. La pantalla de información confirmará que su configuración ha sido guardada.
6. Salga del modo de programación.

**Nota:** El Modo de CCI de emergencia es diferente de los demás modos de CCI en este sentido: el Modo de emergencia se activará con la apertura/liberación de un contacto y se desactivará con un contacto seco. El CCI debe configurarse como Gestionado (por defecto) para que el Modo de emergencia funcione correctamente.

## Configuración de sensores de presencia

Los sensores de presencia y vacancia Lutron funcionan con la unidad de control inalámbrico GRAFIK Eye® QS para ajustar automáticamente los niveles de iluminación al detectar la presencia o vacancia.

Los sensores de presencia y vacancia cableados pueden estar conectados a la entrada de contacto seco de la unidad de control GRAFIK Eye® QS, al módulo de sensor QS (QSM), o a la interfase de contacto seco del sistema GRAFIK Eye® QS.

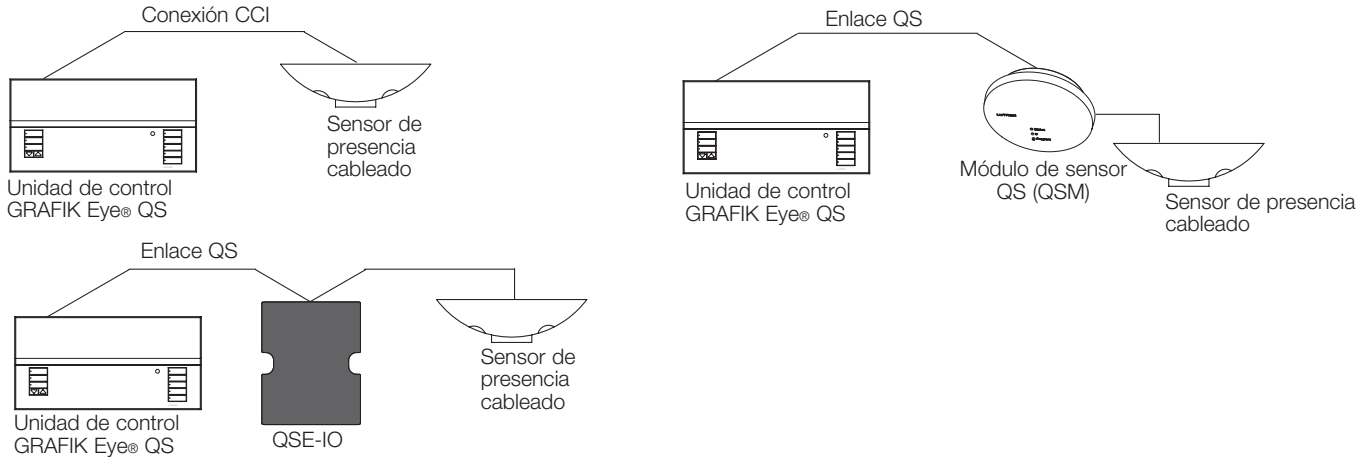

Los sensores de presencia y vacancia Radio Powr Savr™ inalámbricos pueden asociarse con un GRAFIK Eye® QS inalámbrico o con un QSM. Primero deben asociarse los sensores inalámbricos con uno de estos dispositivos para que posteriormente sean reconocidos por un sistema inalámbrico GRAFIK Eye® QS.



Para programar los sensores de presencia con una unidad de control GRAFIK Eye® QS, debe realizar los siguientes pasos:

1. Conecte los sensores cableados o asocie los sensores inalámbricos.
2. Escoja el modo de funcionamiento (control de escena o control de zona).
3. Seleccione los sensores.
4. Asigne las acciones para los sensores.
5. Configure los parámetros de los sensores (opcional).

# Configuración de sensores de presencia

Asociación de sensores de presencia inalámbricos y unidades de control inalámbrico GRAFIK Eye® QS (sólo para las unidades con habilitación inalámbrica):

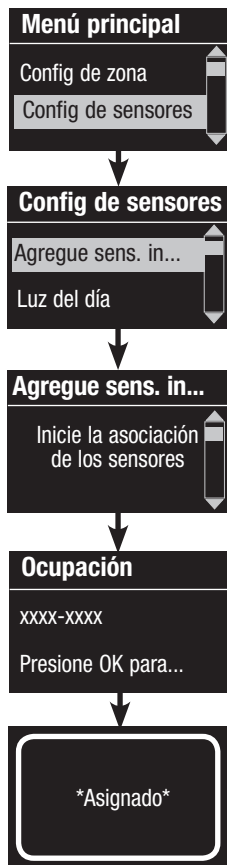

1. Asegúrese de que el modo inalámbrico de la unidad de control GRAFIK Eye® QS esté “Habilitado”.
2. Ingrese al modo de programación.
3. Utilice los botones maestros para seleccionar “Configuración de sensores” y presione el botón “OK” para aceptar.
4. Utilice los botones maestros para seleccionar “Agregue sensores inalámbricos” y presione el botón “OK” para aceptar.
5. Mantenga presionado el botón “Lights off” (apagar luces; en algunos sensores) en el sensor de presencia/vacancia durante 6 segundos. Comenzará a parpadear la lente y la pantalla de información de la unidad de control inalámbrico GRAFIK Eye® QS confirmará que el sensor está en el modo de programación.
6. Presione el botón “OK” de la unidad de control GRAFIK Eye® QS. Una pantalla confirmará que se ha asignado el sensor. (Para desasociar un sensor de presencia inalámbrico de la unidad de control GRAFIK Eye® QS, consulte la guía de instalación de sensores de presencia Radio Powr Savr™ para que el sensor regrese a la funcionalidad según se entrega. De este modo, se eliminará la programación de la unidad de control GRAFIK Eye® QS.)
7. Repita los pasos anteriores para todos los sensores que desee.
8. Salga del modo de programación.

Asociación de sensores de presencia inalámbricos a través de los módulos de sensor QS (QSM):

1. Mantenga presionado el botón Program (programa) del QSM durante 3 segundos para ingresar al modo de programación. Se oirá 1 sonido corto y comenzará a parpadear el indicador LED de estado. La pantalla de información de la unidad de control GRAFIK Eye® QS indicará que el QSM está en el modo de programación.
2. Mantenga presionado el botón “Lights off” (apagar luces; en algunos sensores) del sensor de presencia/vacancia durante 6 segundos. El QSM emitirá 3 sonidos cortos para confirmar la asociación.
3. Mantenga presionado el botón Program (programa) del QSM durante 3 segundos para salir del modo de programación.

**Nota:** La señal inalámbrica tiene un alcance de 9 m a través de construcciones estándar y de 18 m si no hay obstáculos.

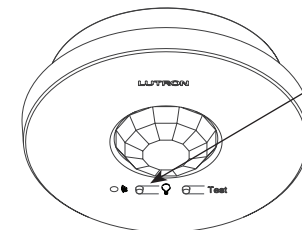
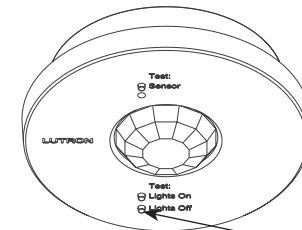
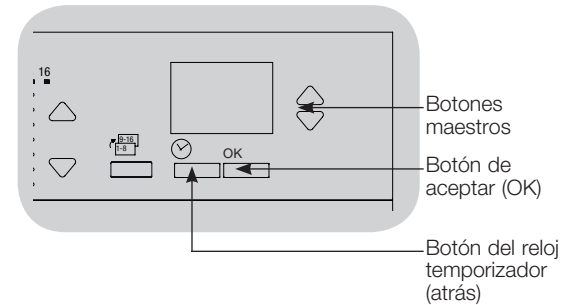

Radio Powr Savr™ Sensores de Presencia

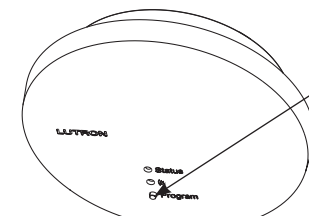

Módulo de sensor QS (QSM)

# Configuración de sensores de presencia

Cuando el sistema GRAFIK Eye® QS es alimentado por primera vez, los sensores de presencia conectados con la entrada de contacto seco (y los tres primeros sensores de presencia Radio Powr Savr™ asociados) funcionarán automáticamente en el Modo de escena. Los valores por defecto serán “Desocupado” para el estado de ocupación y “Scene Off” (escena apagado) para el estado de desocupación. Para los demás sensores o para las funciones alternativas, realice todas las acciones de programación requeridas.

## Selección de modo

**Modo de escena** (por defecto): es útil cuando la unidad de control GRAFIK Eye® QS controla luces dentro de una sola habitación o área. Se pueden asignar hasta cuatro sensores a la unidad de control GRAFIK Eye® QS para activar una escena cuando el espacio está ocupado, y otra escena cuando el espacio está desocupado.

**Modo de zona:** es útil cuando la unidad de control GRAFIK Eye® QS controla luces dentro de varias de las áreas de una habitación. Se pueden asignar hasta cuatro sensores a cada zona (se puede asignar un sensor a más de una zona) para enviar las zonas a niveles de ocupación y desocupación configurables.

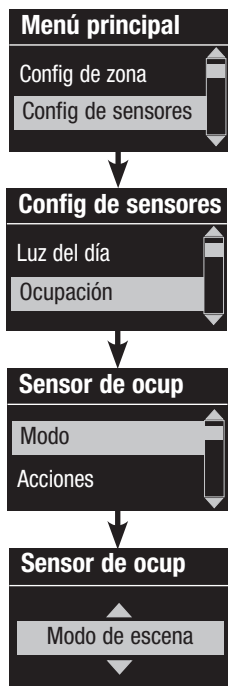

1. Ingrese al modo de programación.
2. Utilice los botones maestros para seleccionar “Configuración de sensores” y presione el botón “OK” para aceptar.
3. Utilice los botones maestros para seleccionar “Ocupación” y presione el botón “OK” para aceptar.
4. Utilice los botones maestros para seleccionar “Modo” y presione el botón “OK” para aceptar.
5. Utilice los botones maestros para seleccionar “Modo de zona” y asignar los sensores a las zonas, o bien “Modo de escena” (por defecto). Presione el botón “OK” para aceptar. Una pantalla le confirmará que el modo seleccionado se ha guardado y regresará a la pantalla del Sensor fotoeléctrico.

**Nota:** El cambio de modos eliminará todas las asignaciones de ocupación realizadas previamente.

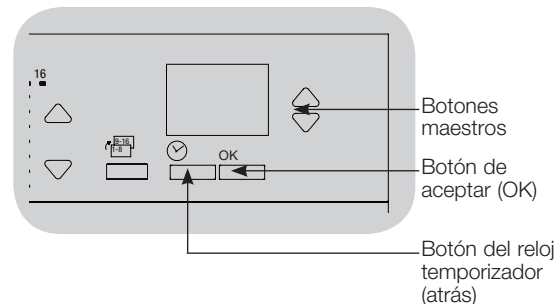

# Configuración de sensores de presencia

## Modo de escena

Este paso le permite asignar hasta cuatro sensores de presencia para la unidad de control GRAFIK Eye® QS.

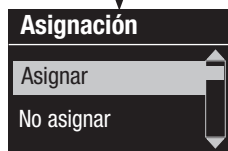
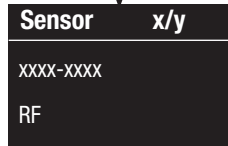
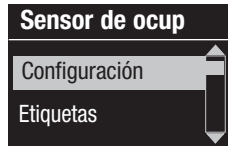

### Selección de sensores

1. Si no lo ha hecho hasta ahora, asocie los sensores de presencia y configúrelos en el "Modo de escena".
2. Utilice los botones maestros para seleccionar "Configuración" y presione el botón "OK" para aceptar. La pantalla de información mostrará "Buscando" mientras la unidad detecta los sensores de presencia disponibles.
3. Use los botones maestros para desplazarse a través de la lista de los sensores de presencia disponibles. Cuando aparezca el sensor deseado, presione el botón "OK" para seleccionarlo. Luego, escoja "Asignar" o "No asignar" en el menú siguiente y presione OK. Después de haber asignado un sensor, aparecerá un asterisco (\*) en la lista de sensores. Repita el proceso para los demás sensores.

**Nota:** Si no se encuentran sensores inalámbricos, verifique que estén asociados correctamente.

### Configuración de la acción del sensor

1. Presione el botón del reloj temporizador (atrás) para volver a la pantalla del sensor de presencia. Utilice los botones maestros para seleccionar "Acciones" y presione el botón "OK". Los valores por defecto serán "Desocupado" para la escena de ocupación y "Scene Off" (escena apagado) para la escena de desocupación.
2. Utilice los botones maestros para seleccionar la escena que desea utilizar para el estado de presencia y presione el botón "OK" para aceptar. Repita el proceso para la escena que desea utilizar para el estado de desocupación. Presione el botón "OK" para aceptar.
3. Salga del modo de programación.

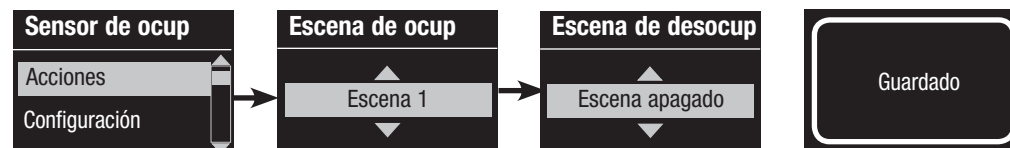
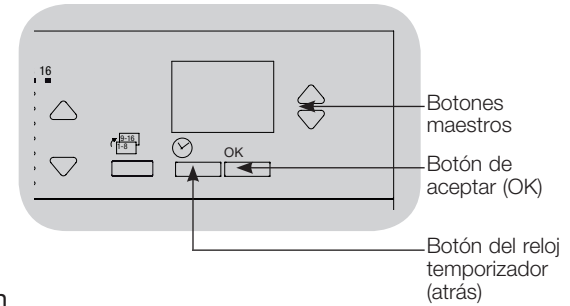

# Configuración de sensores de presencia

## Modo de zona

Este paso le permite asignar hasta cuatro sensores de presencia por zona para la unidad de control GRAFIK Eye® QS. Los sensores se pueden agregar a más de una zona.

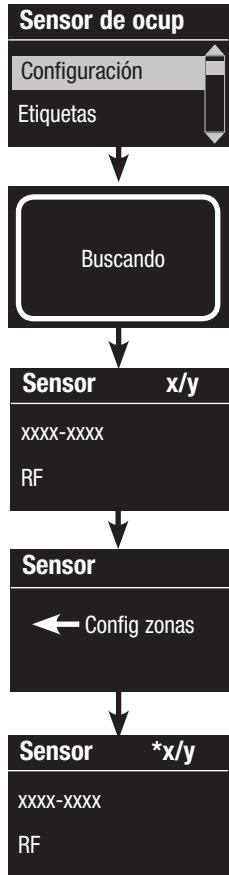

### Selección de sensores

1. Si no lo ha hecho hasta ahora, asocie los sensores y configúrelos en el "Modo de zona".
2. Utilice los botones maestros para seleccionar "Configuración" y presione el botón "OK" para aceptar.
3. Puede asignar hasta cuatro sensores por zona y un sensor se puede asignar a más de una zona. Utilice los botones maestros para desplazarse por los sensores hasta que se seleccione el que usted desea asignar o no asignar y presione el botón "OK" para seleccionarlo.
4. Utilice los botones para subir/bajar de cada zona a fin de asignar o no asignar el sensor a esa zona. El botón para aumentar de la zona asigna el sensor mostrado y el botón para disminuir de la zona no lo asigna. Presione el botón del reloj temporizador (atrás) para volver a la lista de sensores disponibles. Después de haber asignado un sensor, aparecerá un asterisco (\*) en la lista de sensores. Repita el proceso para los demás sensores.

### Configuración de la acción del sensor

1. Presione el botón del reloj temporizador (atrás) para volver a la pantalla del sensor de presencia. Utilice los botones maestros para seleccionar "Acciones" y presione el botón "OK" para aceptar.
2. Utilice los botones para subir/bajar de cada zona a fin de ajustar todas las luces a los niveles de presencia deseados. Presione el botón "OK" para guardar.  
Para configurar una zona como desafectada, disminuya los niveles de luz hasta apagar y después sostenga el botón inferior de la zona durante 3 segundos. La pantalla mostrará "---" y los tres LED del medio de la zona se iluminarán para indicar que esa zona ha sido desafectada para la escena (la zona no cambiará cuando se inicia esta escena).
3. Utilice los botones para subir/bajar de cada zona a fin de ajustarla al nivel de desocupación deseado. Presione el botón "OK" para guardar.
4. Salga del modo de programación.

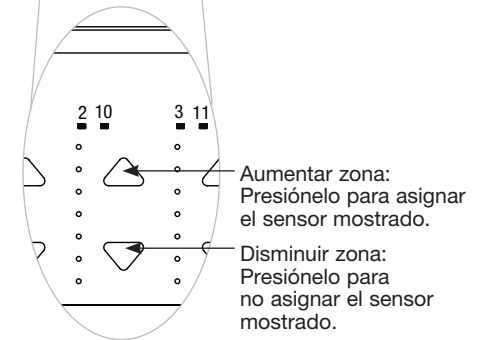
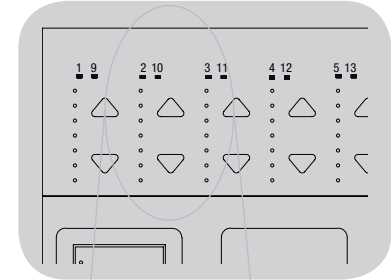
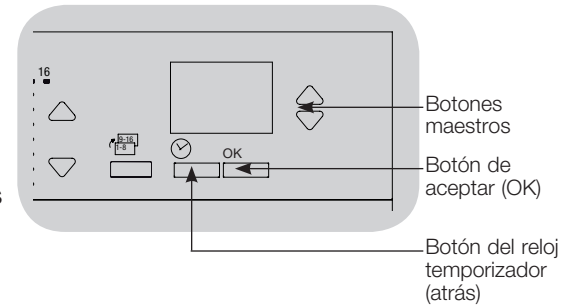
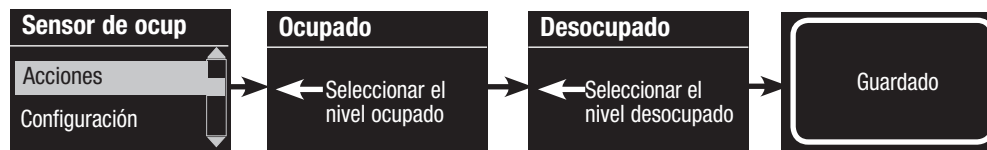



# Configuración de sensores de presencia

## Etiquetado de un sensor de presencia (opcional)

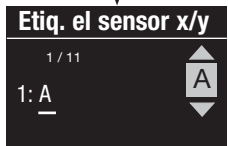
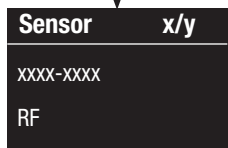
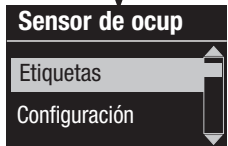
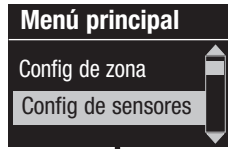

1. Ingrese al modo de programación.
2. Utilice los botones maestros para seleccionar “Configuración de sensores” y presione el botón “OK” para aceptar.
3. Utilice los botones maestros para seleccionar “Ocupación” y presione el botón “OK” para aceptar.
4. Utilice los botones maestros para seleccionar “Etiquetas” y presione el botón “OK” para aceptar.
5. Utilice los botones maestros para visualizar el sensor de presencia a etiquetar y presione OK para seleccionar.
6. Utilice los botones maestros para desplazarse por los caracteres (letras en minúscula y mayúscula, y números del 0 al 9). El carácter que usted cambie en ese momento aparecerá subrayado en la pantalla. Presione OK para seleccionar el carácter que usted desee; repita la operación para todos los caracteres disponibles. Escoja un espacio (no un carácter) y presione OK para los caracteres restantes. La pantalla de información confirmará que se ha guardado su nombre. Repita estos pasos para todos los sensores que desee.
7. Salga del modo de programación.

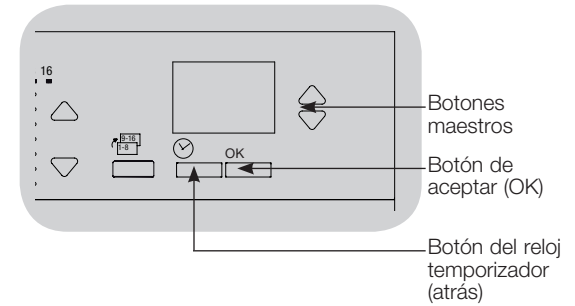

# Configuración de sensores de presencia

## Configuración de los parámetros del sensor de presencia (opcional)

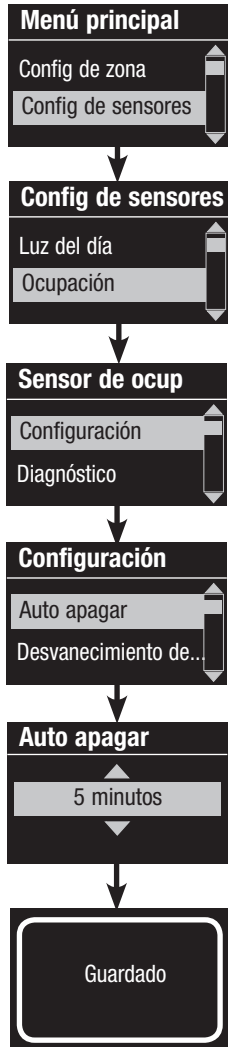

### Configuración de los sensores de presencia

**Nota:** Esta configuración afecta a todos los sensores asignados a la unidad de control GRAFIK Eye® QS.

**Período de espera:** Cuando la unidad de control GRAFIK Eye® QS está pasando a un estado de desocupación, si se detecta un movimiento dentro del período de espera, las luces regresarán al estado de ocupación previo. Rango: De 15 a 30 segundos (por defecto, 15 segundos).

**Demora de vacancia:** Una demora adicional después de detectar la vacancia y antes de que se efectúe una acción de desocupación. Utilícelo cuando el sensor de presencia no proporcione una demora suficiente.

Alcance: 0 – 30 minutos (por defecto, 0 minutos).

**Auto apagar:** Si las luces asignadas a un sensor de presencia se encienden de forma manual sin que el sensor informe la ocupación, la unidad de control GRAFIK Eye® QS puede configurarse para que apague las luces automáticamente después de un tiempo de demora establecido. Deshabilite esta característica configurando el tiempo de demora en 0 (deshabilitado).

Rango: Deshabilitado o de 1 a 30 minutos (por defecto, Deshabilitado).

**Desvanecimiento de zona:** En el Modo de zona, las luces pueden programarse para que se desvanezcan hasta los niveles de desocupación durante este período. Rango: De 0 a 59 segundos; de 1 a 10 minutos (por defecto, 10 segundos).

### Configuración de los parámetros del sensor:

1. Ingrese al modo de programación.
2. Utilice los botones maestros para seleccionar “Configuración de sensores” y presione el botón “OK” para aceptar.
3. Utilice los botones maestros para seleccionar “Ocupación” y presione el botón “OK” para aceptar.
4. Utilice los botones maestros para seleccionar “Configuración” y presione el botón “OK” para aceptar.
5. Utilice los botones maestros para seleccionar el parámetro que desea configurar. Presione el botón “OK” para aceptar.
6. Utilice los botones maestros para ajustar el valor de la configuración seleccionada. Presione el botón “OK” para aceptar.
7. La pantalla de información confirmará que su configuración ha sido guardada.
8. Salga del modo de programación.

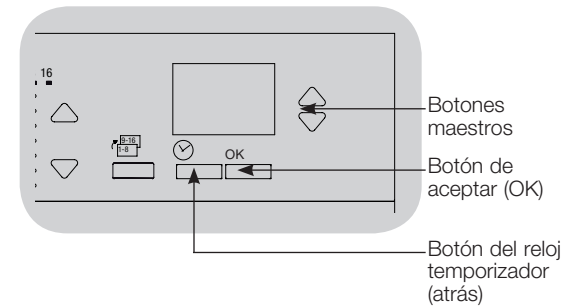

## Configuración de sensores fotoeléctricos

Los sensores fotoeléctricos Lutron® funcionan con la unidad de control inalámbrico GRAFIK Eye® QS para ajustar automáticamente los niveles de iluminación eléctrica cuando cambia la luz natural en la habitación.

Los sensores fotoeléctricos cableados pueden ser conectados a un módulo de sensor QS (QSM) en el sistema QS.

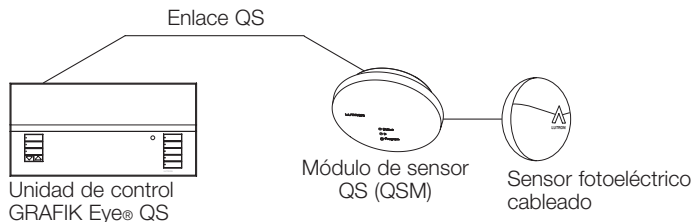

Los sensores fotoeléctricos inalámbricos Radio Powr Savr™ pueden asociarse con una unidad de control GRAFIK Eye® QS o con un QSM. Primero deben asociarse los sensores inalámbricos con uno de estos dispositivos para que sean reconocidos por un sistema inalámbrico GRAFIK Eye® QS.



Para programar los sensores fotoeléctricos con una unidad de control GRAFIK Eye® QS, debe realizar los siguientes pasos. En las páginas sucesivas encontrará las instrucciones para cada paso.

1. Conecte los sensores cableados o asocie los sensores inalámbricos.
2. Asigne el modo de funcionamiento: control de zona o control de grupo.  
(Si asigna el modo de grupo, configure los grupos.)
3. Asigne sensores a zonas o grupos.
4. Calibre el sistema para lograr la respuesta deseada a la luz natural.

**Nota:** La característica de sensor de luz no se admite para el tipo de carga DMX.

# Configuración de sensores fotoeléctricos

Asociación de sensores fotoeléctricos inalámbricos y unidades de control inalámbrico GRAFIK Eye® QS (sólo para las unidades con habilitación inalámbrica):

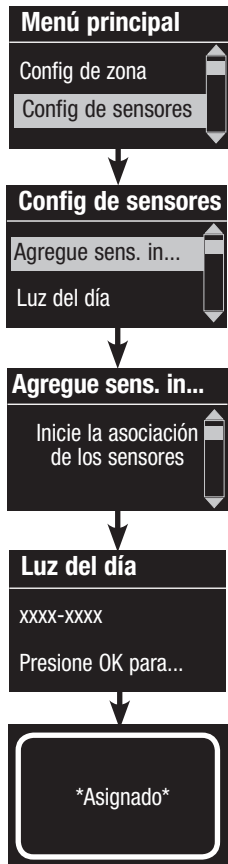

1. Asegúrese de que el modo inalámbrico de la unidad de control GRAFIK Eye® QS esté “Habilitado”.
2. Ingrese al modo de programación.
3. Utilice los botones maestros para seleccionar “Configuración de sensores” y presione el botón “OK” para aceptar.
4. Utilice los botones maestros para seleccionar “Agregue sensores inalámbricos” y presione el botón “OK” para aceptar.
5. Mantenga presionado el botón “Link” (enlace) en el sensor fotoeléctrico hasta que el sensor comience a parpadear. La pantalla de información de la unidad de control GRAFIK Eye® QS indicará el número de serie del sensor.
6. Presione el botón “OK” de la unidad de control GRAFIK Eye® QS. Una pantalla confirmará que se ha asignado el sensor. (Para desasociar un sensor fotoeléctrico inalámbrico de la unidad de control GRAFIK Eye® QS, consulte la guía de instalación de sensores fotoeléctricos Radio Powr Savr™ para que el sensor regrese a la funcionalidad según se entrega. De este modo, se eliminará la programación de la unidad de control GRAFIK Eye® QS.)
7. Repita los pasos anteriores para todos los sensores que desee.
8. Salga del modo de programación.

Asociación de sensores fotoeléctricos inalámbricos a través de los módulos de sensor QS (QSM):

1. Mantenga presionado el botón Program (programa) del QSM durante 3 segundos para ingresar al modo de programación. Se oirá 1 sonido corto y comenzará a parpadear el indicador LED de estado. La pantalla de información de la unidad de control GRAFIK Eye® QS indicará que el QSM está en el modo de programación.
2. Mantenga presionado el botón “Link” (enlace) del sensor fotoeléctrico durante 6 segundos. El QSM emitirá 3 sonidos cortos para confirmar la asociación.
3. Mantenga presionado el botón Program (programa) del QSM durante 3 segundos para salir del modo de programación.

**Nota:** La señal inalámbrica tiene un alcance de 9 m a través de construcciones estándar y de 18 m si no hay obstáculos.

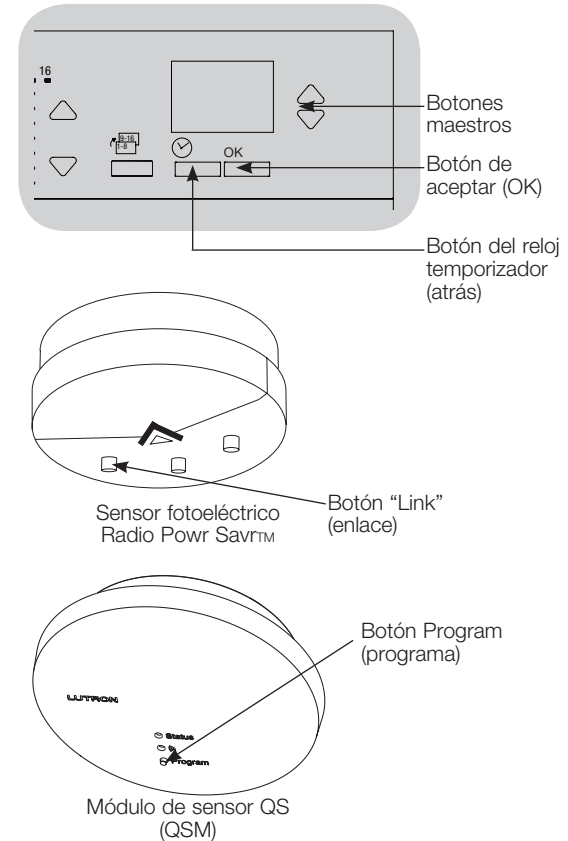

# Configuración de sensores fotoeléctricos

## Asignación del modo

**Modo de zona** (por defecto): es útil cuando la unidad de control GRAFIK Eye® QS controla luces en habitaciones o áreas múltiples. El modo de zona permite que cada zona ajuste su nivel de luz según los niveles medidos de luz del día. Cada zona puede asignarse a un solo sensor (un sensor puede asignarse a más de una zona). Cada zona puede tener un nivel de luz objetivo exclusivo.

**Modo de grupo:** es útil cuando los grupos o las filas de luces para sensores de luz atraviesan múltiples zonas. Un grupo puede consistir en cualquier combinación de cargas DALI en el sistema. Cada grupo puede asignarse a un único sensor (un sensor puede asignarse a más de un grupo). Cada grupo puede tener un nivel de luz objetivo exclusivo.

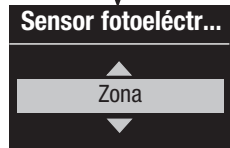
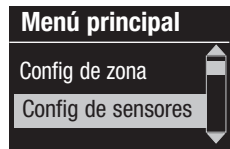
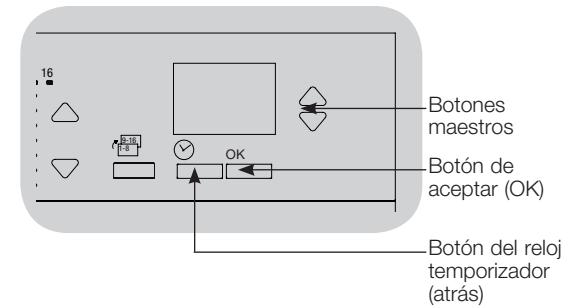

1. Ingrese al modo de programación.
2. Utilice los botones maestros para seleccionar "Configuración de sensores" y presione el botón "OK" para aceptar.
3. Utilice los botones maestros para seleccionar "Luz del día" y presione el botón "OK" para aceptar.
4. Utilice los botones maestros para seleccionar "Modo" y presione el botón "OK" para aceptar.
5. Utilice los botones maestros para seleccionar "Modo de zona" y asignar los sensores a las zonas, o "Modo de grupo" para asignar sensores a un grupo de cargas DALI. Presione el botón "OK" para aceptar. Una pantalla le confirmará que el modo seleccionado se ha guardado y volverá a la pantalla de Sensor fotoeléctrico.

**Nota:** El cambio de modos eliminará todas las asignaciones de luz del día realizadas previamente.

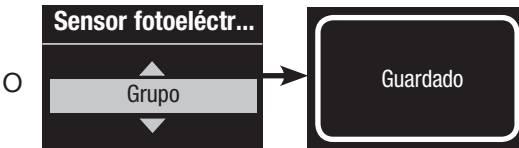

# Configuración de sensores fotoeléctricos

## Modo de zona

Este paso le permite asignar sensores a las zonas de la unidad de control GRAFIK Eye® QS. Cada zona puede asignarse a un único sensor, pero los sensores pueden asignarse a más de una zona.

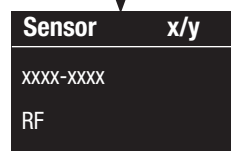

### Selección de sensores

1. Si no lo ha hecho hasta ahora, asocie los sensores fotoeléctricos y configúrelos en el "Modo de zona".
2. Utilice los botones maestros para seleccionar "Configuración" y presione el botón "OK" para aceptar. Se desplegarán los sensores disponibles.
3. Utilice los botones maestros para desplazarse por los sensores hasta seleccionar el que usted desea asignar o no asignar. Presione el botón "OK" para seleccionarlo.
4. Utilice los botones para subir/bajar de las zonas deseadas a fin de asignar o no asignar el sensor a esas zonas. El botón para aumentar de la zona asigna el sensor mostrado y el botón para disminuir de la zona no lo asigna. Presione el botón del reloj temporizador (atrás) para volver a la lista de sensores disponibles. Repita el proceso para los demás sensores.

### Calibración de los sensores

1. Coloque los sensores fotoeléctricos inalámbricos Radio PowrSavr™ asociados con las zonas deseadas en el modo de calibración: Mantenga presionado el botón "Cal" durante 6 segundos hasta que el sensor parpadee.  
**Nota:** Después de 5 minutos, el modo de calibración se desconectará por tiempo y el sensor regresará al modo normal.
2. Presione el botón del reloj temporizador (atrás) para volver a la pantalla del Sensor fotoeléctrico. Utilice los botones maestros para seleccionar "Calibre" y presione el botón "OK" para aceptar.
3. Utilice los botones maestros para seleccionar la zona deseada y presione el botón "OK" para aceptar.
4. Utilice los botones maestros para seleccionar el nivel de luz deseado para la zona y presione el botón "OK" para aceptar. Repita la operación para todos los niveles de zona que desee calibrar.
5. Salga del modo de programación.

**Nota:** Si no se encuentran sensores inalámbricos, verifique que estén asociados correctamente.

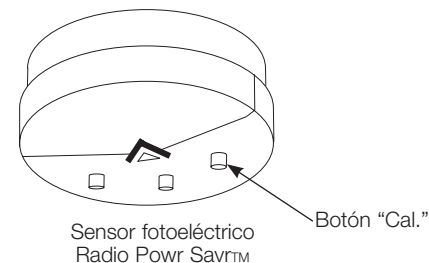
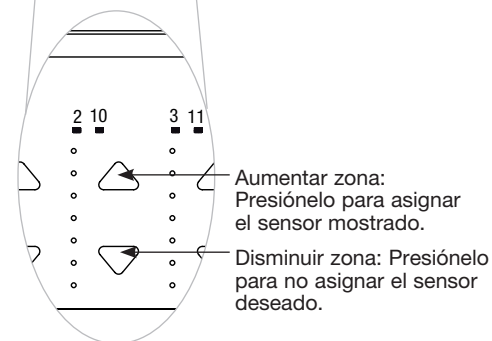
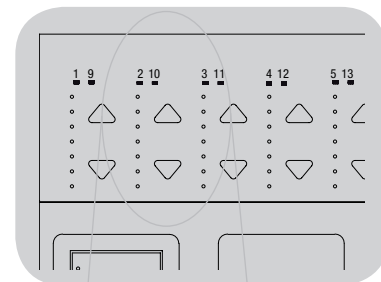
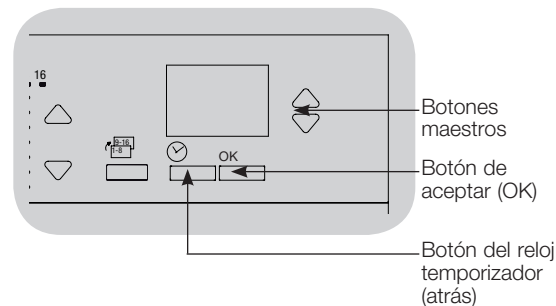
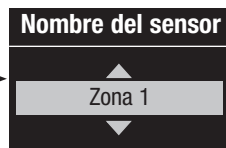

# Configuración de sensores fotoeléctricos

## Modo de grupo

Este paso le permite asignar sensores fotoeléctricos a un grupo de cargas DALI conectadas al GRAFIK Eye® QS unidad de control con DALI. Cada grupo puede asignarse a un único sensor, pero los sensores pueden asignarse a más de un grupo.

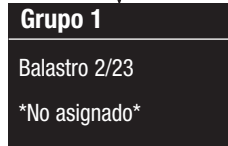
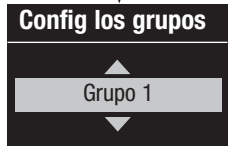

## Configuración de grupos

1. Si no lo ha hecho hasta ahora, asocie los sensores fotoeléctricos y configúrelos en el "Modo de grupo".
2. Utilice los botones maestros para seleccionar "Grupos para sensor fotoeléctrico" y presione el botón "OK" para aceptar.
3. Use los botones maestros para moverse a través de la lista de grupos para sensor fotoeléctrico disponibles. Pueden definirse hasta 16 grupos de cargas DALI. Presione el botón "OK" para aceptarlo.
4. Use los botones maestros para moverse a través de los dispositivos DALI en el enlace. Presione el botón "OK" para agregar o remover el dispositivo seleccionado. El dispositivo seleccionado actualmente desplegará su estado de asignación actual:
  - No asignado** si no está asignado a ningún grupo
  - Asignado** si está asignado al grupo seleccionado (desplegado)
  - Grupo** si ya está asignado a otro grupo
5. Presione el botón del reloj temporizador (atrás) para volver a la lista configurable de grupos, y repita estos pasos para asignar los dispositivos a otros grupos.

**Nota:** Cada dispositivo DALI puede ser asignado solamente a un grupo. Asignar un dispositivo ya asociado con otro grupo reemplazará su programación existente.

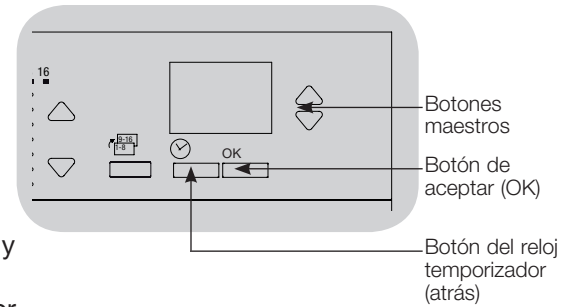

(continúa en la página siguiente)

# Configuración de sensores fotoeléctricos

## Modo de grupo (continuación)

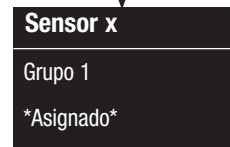
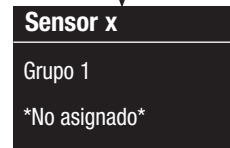
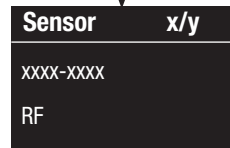

### Selección de sensores

1. Presione el botón del reloj temporizador (atrás) para volver al menú del Sensor fotoeléctrico.
2. Utilice los botones maestros para seleccionar "Configuración" y presione el botón "OK" para aceptar.
3. Use los botones maestros para moverse a lo largo de la lista de sensores fotoeléctricos disponibles. Cuando se muestra el sensor deseado, presione el botón "OK" para seleccionarlo.
4. Use los botones maestros para desplazarse a través de la lista de grupos disponibles. Cuando aparezca el grupo deseado, presione OK para asignar o no asignar el sensor a dicho grupo. Presione el botón del reloj temporizador (atrás) para volver a la lista de sensores disponibles. Repita el proceso para los demás sensores.

### Calibración de los sensores

1. Coloque los sensores fotoeléctricos inalámbricos Radio Powr Savr™ asociados con las zonas deseadas en el modo de calibración: Mantenga presionado el botón "Cal" durante 6 segundos hasta que el sensor parpadee.  
**Nota:** Después de 5 minutos, el modo de calibración se desconectará por tiempo y el sensor regresará al modo normal.
2. Presione el botón del reloj temporizador (atrás) para volver a la pantalla del Sensor fotoeléctrico. Utilice los botones maestros para seleccionar "Calibre" y presione el botón "OK" para aceptar.
3. Utilice los botones maestros para seleccionar el grupo deseado y presione el botón "OK" para aceptar.
4. Utilice los botones maestros para seleccionar el nivel de luz deseado para el grupo y presione el botón "OK" para aceptar. Repita la operación para todos los niveles de grupo que desea calibrar.
5. Salga del modo de programación.

**Nota:** Si no se encuentran sensores inalámbricos, verifique que estén asociados correctamente.

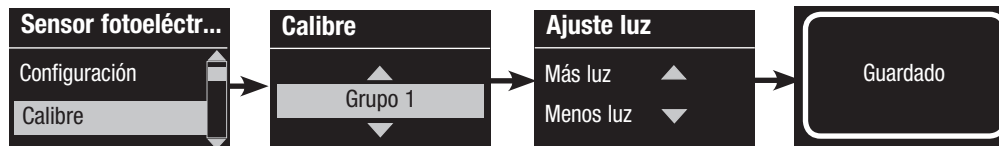
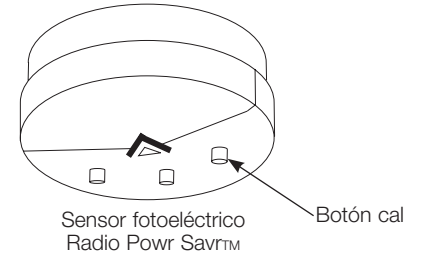
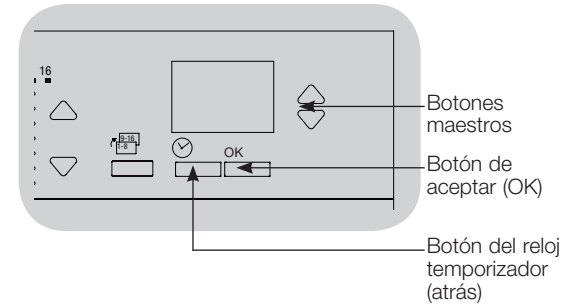



# Configuración de sensores fotoeléctricos

## Etiquetado de un sensor fotoeléctrico (opcional)

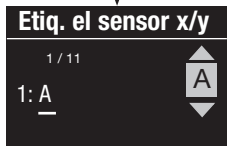
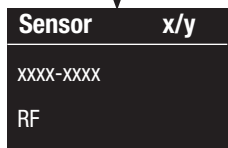
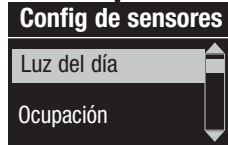
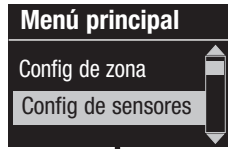

1. Ingrese al modo de programación.
2. Utilice los botones maestros para seleccionar “Configuración de sensores” y presione el botón “OK” para aceptar.
3. Utilice los botones maestros para seleccionar “Luz del día” y presione el botón “OK” para aceptar.
4. Utilice los botones maestros para seleccionar “Etiquetas” y presione el botón “OK” para aceptar.
5. Utilice los botones maestros para visualizar el sensor fotoeléctrico a etiquetar y presione OK para seleccionar.
6. Utilice los botones maestros para desplazarse por los caracteres (letras en minúscula y mayúscula, y números del 0 al 9). El carácter que usted cambie en ese momento aparecerá subrayado en la pantalla. Presione OK para seleccionar el carácter que usted desee; repita la operación para todos los caracteres disponibles. Escoja un espacio (no un carácter) y presione OK para los caracteres restantes. La pantalla de información confirmará que se ha guardado su nombre. Repita estos pasos para todos los sensores que desee.
7. Salga del modo de programación.

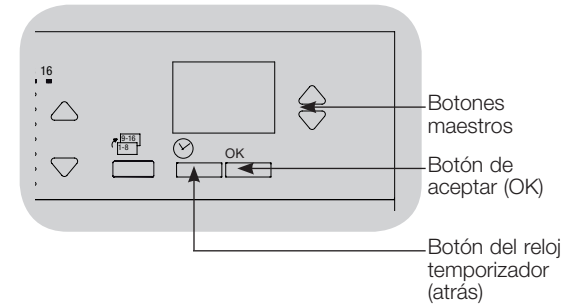

## Configuración del control inalámbrico Pico®

Los controles inalámbricos Pico® de Lutron pueden asociarse con un sistema GRAFIK Eye® QS para controlar el nivel de luz de una zona específica o para que funcione como un controlador de escena. Los controles inalámbricos Pico pueden asociarse directamente con la unidades de control inalámbrico GRAFIK Eye® QS, o con una unidad de control GRAFIK Eye® QS cableada o inalámbrica a través de un módulo de sensor QS (QSM) cableado en el enlace QS.

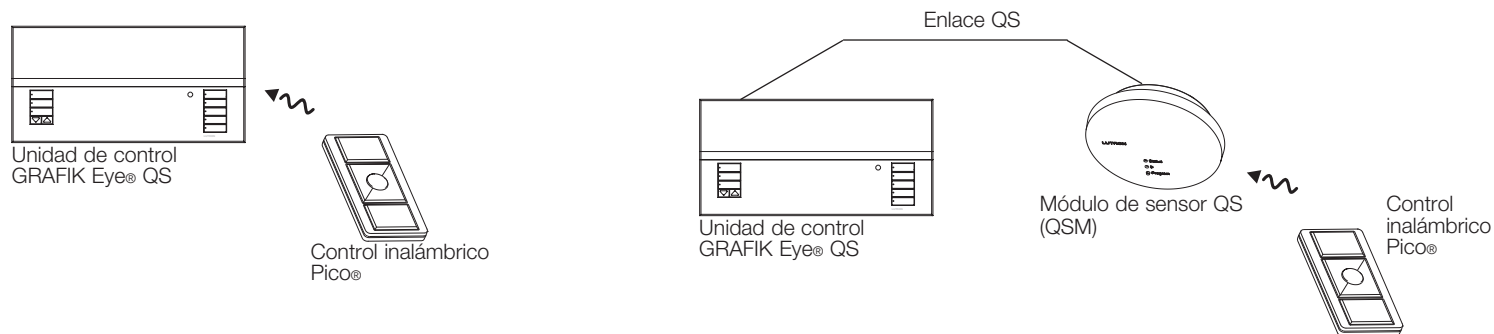

Modelos disponibles del control inalámbrico Pico®

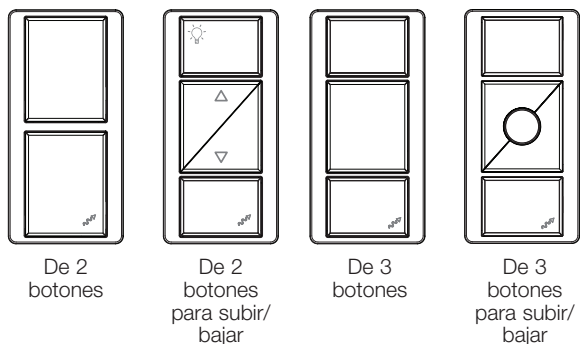

### Funciones del control inalámbrico Pico®

	Función de zona	Función de escena
Botón superior (On)	Todas las zonas asignadas al 100%	Escena 1
Botón central (predeterminado), si está disponible	Todas las zonas asignadas en el nivel programado predeterminado (Mantenga presionado el botón para guardar como predeterminados los niveles actuales de una zona asignada)	Escena 16
Botones para subir/bajar (si están disponibles)	Cambian la intensidad de todas las zonas asignadas	Cambian la intensidad de todas las zonas afectadas por la escena actual
Botón inferior (apagar)	Todas las zonas asignadas apagadas	Scene Off (escena apagado)

# Configuración del control inalámbrico Pico®

Asociación de un control inalámbrico Pico® con una unidad de control inalámbrico GRAFIK Eye® QS: (únicamente para unidades de control GRAFIK Eye® QS con habilitación inalámbrica)

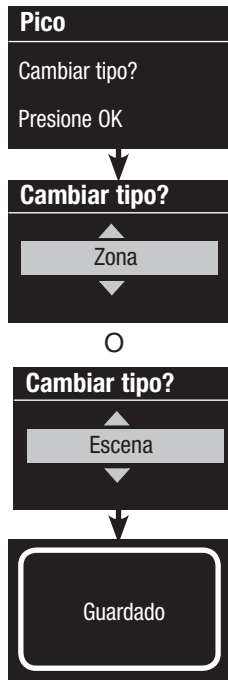

1. Asegúrese de que el modo inalámbrico de la unidad de control GRAFIK Eye® QS esté “Habilitado”.
2. En el control inalámbrico Pico®, mantenga presionados los botones superior (encender) e inferior (apagar) durante 3 segundos. La pantalla de información de la unidad de control GRAFIK Eye QS mostrará las opciones de Pico®. Presione el botón “OK” en la unidad de control GRAFIK Eye® QS para seleccionar el tipo de funcionamiento deseado para el Pico®.
- 3a. Para asignar el control inalámbrico Pico® como controlador de zona, use los botones maestros para seleccionar “Zona” y presione el botón “OK” para aceptar. Utilice los botones para subir/bajar de una zona a fin de seleccionar el nivel predeterminado deseado. Después, presione los botones para aumentar y disminuir simultáneamente durante 1 segundo (hasta que los LED de la zona parpadeen en el nivel predeterminado). Repita la operación para todas las zonas que desee controlar con el control inalámbrico Pico®.
- 3b. Para asignar el control inalámbrico Pico® como controlador de una escena, use los botones maestros para seleccionar “Escena” y presione el botón “OK” para aceptar. Mantenga presionado el botón de escena superior de la unidad de control GRAFIK Eye® QS durante 3 segundos (hasta que los LED de escena parpadeen).
4. En el control inalámbrico Pico®, mantenga presionados los botones superior e inferior durante 3 segundos hasta que los indicadores LED de la unidad de control GRAFIK Eye® QS dejen de parpadear.

**Nota:** La señal inalámbrica tiene un alcance de 9 m a través de construcciones estándar o de 18 m si no hay obstáculos.

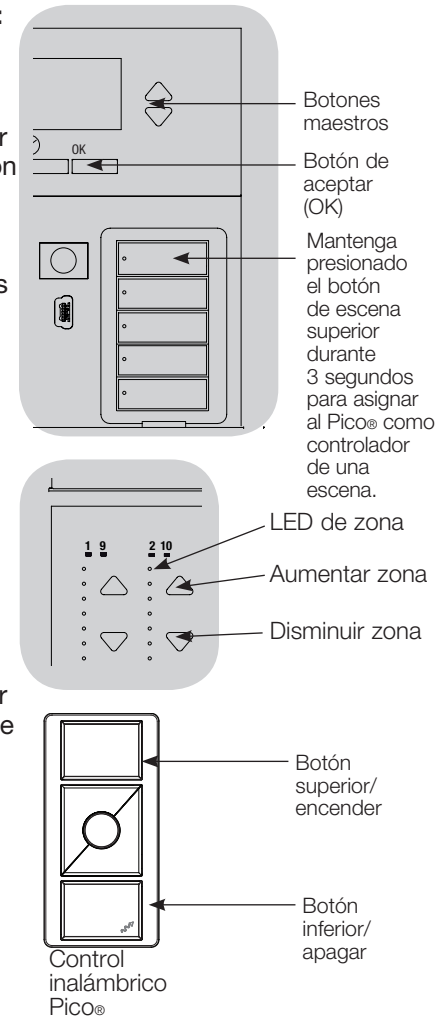

# Configuración del control inalámbrico Pico®

**Asociación del control inalámbrico Pico® a través del módulo de sensor QS (QSM):**  
(para unidades de control GRAFIK Eye® QS con habilitación inalámbrica, cableadas o inalámbricas)



1. Mantenga presionado el botón Program (programa) del QSM durante 3 segundos para ingresar al modo de programación. Se oirá 1 sonido corto y comenzará a parpadear el indicador LED de estado. La pantalla de información de la unidad de control GRAFIK Eye® QS indicará que el QSM está en el modo de programación.

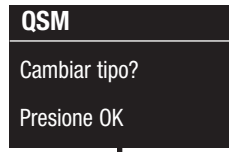

2. Mantenga presionado el botón inferior del control inalámbrico Pico® durante 6 segundos. El QSM emitirá 3 sonidos cortos para confirmar la asociación.

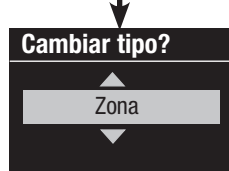

3. Mantenga presionado el botón Program (programa) del QSM durante 3 segundos para salir del modo de programación.

4. En el control inalámbrico Pico®, mantenga presionados los botones superior (encender) e inferior (apagar) durante 3 segundos hasta que los indicadores LED de la unidad de control GRAFIK Eye® QS comiencen a parpadear y el QSM emita un sonido agudo 1 vez. Presione el botón "OK" en la unidad de control GRAFIK Eye® QS para seleccionar el modo de funcionamiento deseado para el control inalámbrico Pico®.



5a. Para asignar el control inalámbrico Pico® como controlador de zona, use los botones maestros para seleccionar "Zona" y presione el botón "OK" para aceptar. Utilice los botones para subir/bajar de una zona a fin de seleccionar el nivel predeterminado deseado. Después, presione los botones para aumentar y disminuir simultáneamente durante 1 segundo (hasta que los LED de la zona parpaddeen en el nivel predeterminado). Repita la operación para todas las zonas que desee controlar con el control inalámbrico Pico®.



5b. Para asignar el control inalámbrico Pico® como controlador de una escena, use los botones maestros para seleccionar "Escena" y presione el botón "OK" para aceptar. Mantenga presionado el botón de escena superior de la unidad de control GRAFIK Eye® QS durante 3 segundos (hasta que los LED de escena parpaddeen).

6. En el control inalámbrico Pico®, mantenga presionados los botones superior e inferior durante 3 segundos hasta que los indicadores LED de la unidad de control GRAFIK Eye® QS dejen de parpadear y el QSM emita un sonido agudo 1 vez.

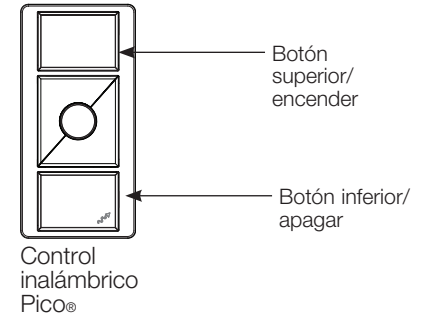
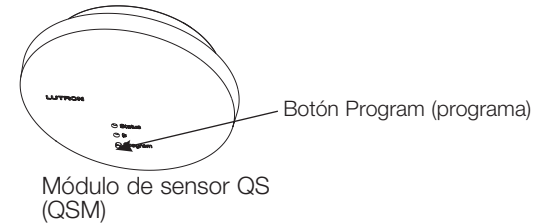

# Configuración de IR

Un remoto infrarrojo (IR) puede controlar directamente la unidad de control GRAFIK Eye® QS a través del receptor infrarrojo en el frente de la unidad de control GRAFIK Eye® QS.

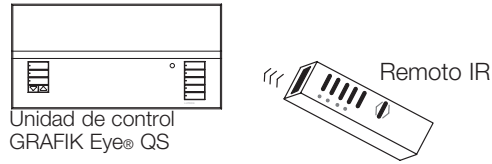

Una repetidora IR con alimentación externa también puede conectarse a los terminales IR de la unidad de control GRAFIK Eye® QS para obtener un control remoto IR. Esto es útil para integrar dispositivos de otros fabricantes a la unidad de control GRAFIK Eye® QS (por ej., aplicaciones de cine en casa). Para obtener una lista completa de los comandos de programación IR de la unidad de control GRAFIK Eye® QS, visite [www.lutron.com/qs](http://www.lutron.com/qs).

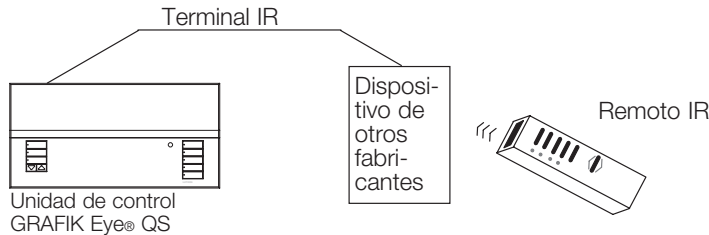

Un remoto IR también puede controlar indirectamente la unidad de control GRAFIK Eye® QS a través del IR Eye QS o de un receptor IR Lutron IR cableado a un módulo de sensor QS (QSM) para controlar el nivel de luz para una zona específica o para actuar como un controlador de escena. El IR Eye QS y los receptores IR cableados al QSM deben asociarse con la unidad de control GRAFIK Eye® QS antes de ser reconocidos por un sistema GRAFIK Eye® QS.

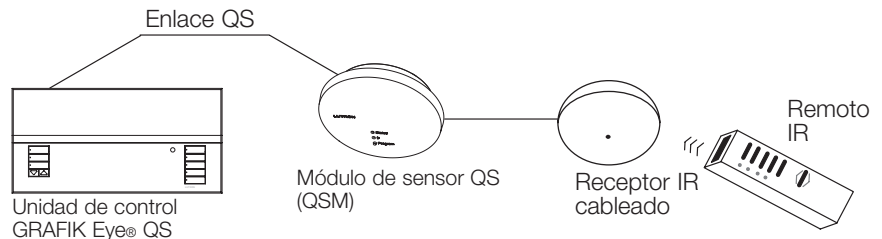
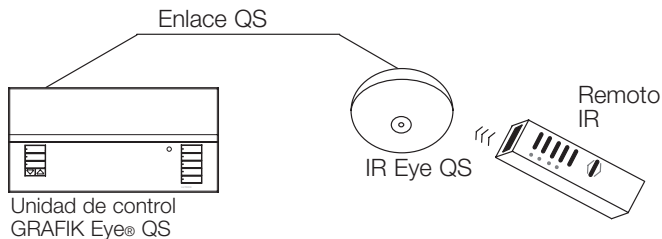

# Configuración de IR

## Habilitación/deshabilitación del receptor IR de la unidad de control GRAFIK Eye® QS:

**Nota:** Con estos pasos también se podrán habilitar o deshabilitar los terminales IR de la unidad de control GRAFIK Eye® QS.

1. Ingrese al modo de programación.
2. Utilice los botones maestros para seleccionar “IR Setup” (configuración de IR) y presione el botón “OK” para aceptar.
3. Utilice los botones maestros para seleccionar “Integral IR” (IR integral) y presione el botón “OK” para aceptar.
4. Utilice los botones maestros para seleccionar “Habilitado” o “Deshabilitado” y presione el botón “OK” para aceptar. La pantalla de información confirmará que se han guardado sus preferencias.
5. Salga del modo de programación.

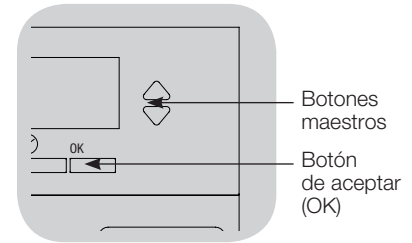
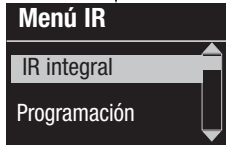
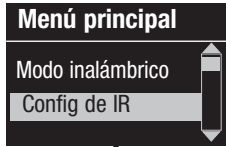

# Configuración de IR

El IR Eye QS ofrece un control de escena programable según el remoto IR que se utilice. Use la tabla a continuación para seleccionar el modo de control adecuado en la unidad de control GRAFIK Eye® QS:

Remoto IR	Modo de control
GRX-IT	de 4 botones y apagado, o de 5 botones
GRX-8IT	de 8 botones y apagado
MIR-ITFS	favorito o control de zona
C-FLRC	favorito o control de zona
Remoto IR de otros fabricantes	Por defecto

## Asociación del IR Eye QS con una unidad de control GRAFIK Eye® QS:

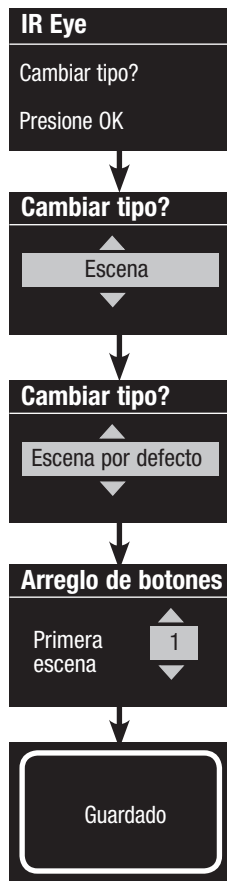

**Nota:** Para usar con los remotos de Lutron® modelos GRX-IT y GRX-8IT, o con remotos IR de otros fabricantes.

1. Apunte el remoto IR hacia el IR Eye QS. Para ingresar al modo de programación, mantenga presionados los botones superior e inferior del remoto durante 3 segundos hasta que el LED del IR Eye QS comience a parpadear lentamente.
2. Mantenga presionado el botón superior de escena de la unidad de control GRAFIK Eye® QS durante 3 segundos. Los LED de escena parpadearán para confirmar que el IR Eye QS ha sido asociado. Presione el botón "OK" para continuar.
3. Utilice los botones maestros para seleccionar "Escena" y presione el botón "OK" para aceptar.
4. Utilice los botones maestros para seleccionar uno de los tipos de control de escena (enumerados a continuación) que corresponda con el remoto IR que se utilizará con el IR Eye QS. Presione el botón "OK" para aceptar. Si no se ha seleccionado "Por defecto", la pantalla de información le solicitará que elija la escena que corresponderá al botón superior del remoto IR. Utilice los botones maestros para seleccionar la escena deseada y presione el botón "OK" para aceptar. La pantalla de información confirmará que se han guardado sus preferencias.

**Nota:** El tipo de control de escena "Por defecto" activará cualquiera de los comandos de escena que se transmitirán a la unidad de control GRAFIK Eye® QS.

5. Apunte el remoto IR hacia el IR Eye QS. Para salir del modo de programación, mantenga presionados los botones superior e inferior del remoto durante 3 segundos.

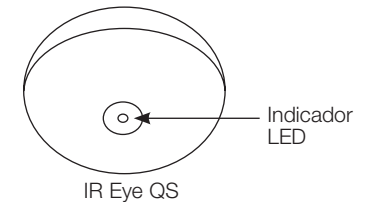
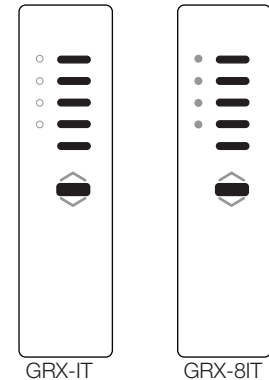
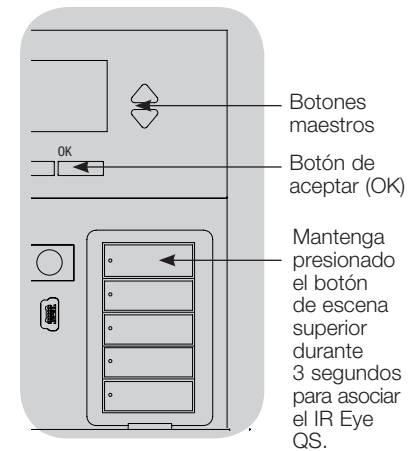

# Configuración de IR

## Asociación del IR Eye QS con una unidad de control GRAFIK Eye® QS (continuación):

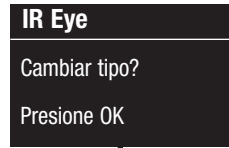

1.

**Nota:** Para usar con los remotos de Lutron® modelos MIR-ITFS y C-FLRC. Apunte el remoto IR hacia el IR Eye QS. Para ingresar al modo de programación, mantenga presionado el botón “Encender” (superior) durante 5 segundos; después de 1 segundo, mantenga presionado el botón “Apagar” (inferior) del remoto durante 5 segundos. El LED del IR Eye QS comenzará a parpadear lentamente. Presione el botón “OK” en la unidad de control GRAFIK Eye® QS para continuar.

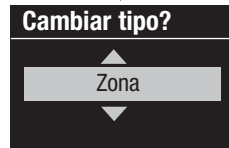

2a.

Para asignar el IR Eye QS como controlador de una zona, use los botones maestros para seleccionar “Zona” y presione el botón “OK” para aceptar. Utilice los botones para subir/bajar de una zona de la unidad de control GRAFIK Eye® QS para seleccionar el nivel predeterminado deseado. Después, presione simultáneamente los botones para aumentar y disminuir de la zona durante 1 segundo (hasta que los LED de la zona parpadeen en el nivel predeterminado programado). Repita la operación para todas las zonas que desee asignar al IR Eye QS. La pantalla de información confirmará que se han guardado sus preferencias.



○

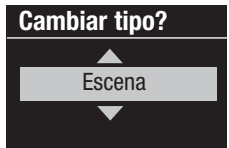

2b.

Para asignar el IR Eye QS como controlador de una escena, use los botones maestros para seleccionar “Escena” y presione el botón “OK” para aceptar. Utilice los botones maestros para seleccionar “Favorita” y presione el botón “OK” para aceptar. Mantenga presionado el botón de escena superior de la unidad de control GRAFIK Eye® QS durante 3 segundos (hasta que los LED de escena parpadeen). La pantalla de información confirmará que se han guardado sus preferencias.



3.

Apunte el remoto IR hacia el IR Eye QS. Para salir del modo de programación, mantenga presionado el botón de encender (superior) del remoto durante 5 segundos; después de 1 segundo, mantenga presionado el botón “Apagar” (inferior) del remoto durante 5 segundos.

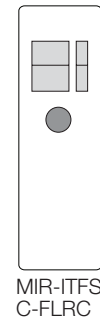
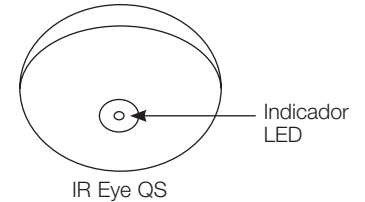
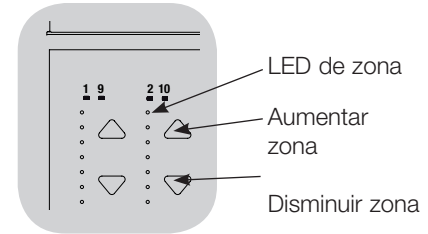
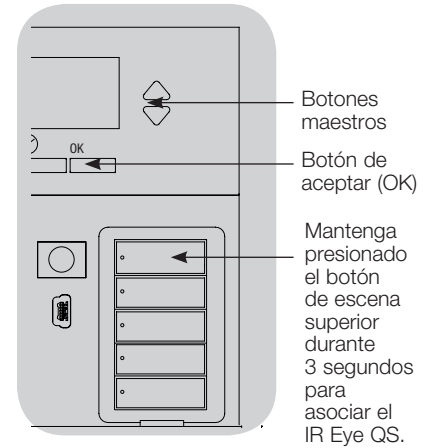



# Configuración de IR

## Asociación de los receptores IR a través de un módulo de sensor QS (QSM):

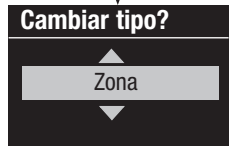
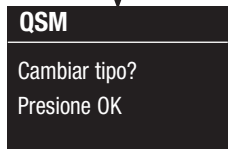
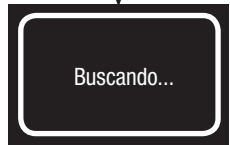
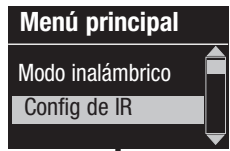

1. Al recibir alimentación, el QSM detectará y configurará automáticamente los receptores IR cableados después de recibir una señal válida. Utilice un remoto IR para enviar una señal a todos los receptores conectados en el sistema.
2. Ingrese al modo de programación de la unidad de control GRAFIK Eye® QS.
3. Utilice los botones maestros para seleccionar “Configuración de IR” y presione el botón “OK” para aceptar.
4. Utilice los botones maestros para seleccionar “Programación” y presione el botón “OK” para aceptar. La pantalla de información mostrará “Buscando” mientras la unidad detecta los receptores infrarrojos disponibles.
5. Use los botones maestros para desplazarse a través de la lista de los receptores infrarrojos disponibles (el receptor IR mostrado parpadeará). Cuando aparezca el receptor IR deseado, presione el botón “OK” para seleccionarlo. Presione nuevamente el botón “OK” para continuar.
- 6a. Para asignar el receptor IR como controlador de una zona, use los botones maestros para seleccionar “Zona” y presione el botón “OK” para aceptar. Utilice los botones para subir/bajar de una zona a fin de seleccionar el nivel predeterminado deseado. Después, presione simultáneamente los botones para aumentar y disminuir de la zona durante 1 segundo (hasta que los LED de la zona parpadeen en el nivel predeterminado programado). Repita la operación para todas las zonas que desee controlar con el receptor IR.
- 6b. Para asignar el receptor IR como controlador de una escena, use los botones maestros para seleccionar “Escena” y presione el botón “OK” para aceptar. Mantenga presionado el botón de escena superior de la unidad de control GRAFIK Eye® QS durante 3 segundos (hasta que los LED de escena parpadeen).
7. Presione el botón del reloj temporizador (atrás) dos veces para volver a la lista de receptores IR disponibles y repita según sea necesario.
8. Salga del modo de programación de la unidad de control GRAFIK Eye® QS.

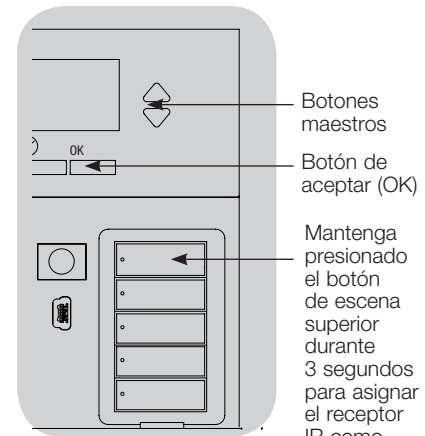
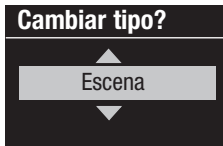

Botones maestros  
Botón de aceptar (OK)  
Mantenga presionado el botón de escena superior durante 3 segundos para asignar el receptor IR como controlador de una escena.

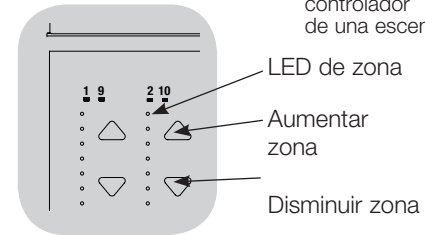

LED de zona  
Aumentar zona  
Disminuir zona

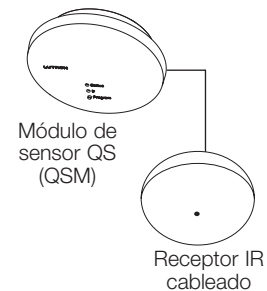

# Asociación de las cortinas Sivoia® QS con las unidades de control GRAFIK Eye® QS

Cuando un sistema GRAFIK Eye® QS está compuesto por cortinas Sivoia® QS y un GRAFIK Eye® QS con uno o más grupos de botones de cortinas, usted puede asociar esos grupos de la unidad de control a las cortinas, de tal forma que los botones de cortinas puedan controlar directamente las cortinas.

## Para cortinas Sivoia® QS cableadas directamente a la unidad de control GRAFIK Eye® QS:

Para **asociar** o **desasociar** cortinas con un grupo de botones de cortina:

1. Ingrese al modo de programación del grupo de botones de las cortinas de la unidad de control GRAFIK Eye® QS a la cual desea asignar cortinas: Mantenga presionados los botones superior (abrir) e inferior (cerrar) simultáneamente durante 3 segundos. Los LED superior e inferior parpadearán. Las cortinas que no están asignadas se moverán hacia arriba (abrir), y las que están asignadas se moverán hacia abajo (cerrar).
2. Oprima el botón superior (abrir) para iniciar la asignación.
3. Oprima repetidamente el botón superior (abrir) para iniciar un ciclo hacia adelante por las direcciones; oprima el botón inferior (cerrar) para realizar el ciclo hacia atrás.
4. Presione el botón **disminuir** del grupo de cortinas para asociar la cortina. Presione el botón **aumentar** del grupo de cortinas para **desasociar** la cortina.

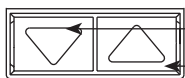

Botón disminuir:  
Presione para asociar  
Botón aumentar:  
Presione para desasociar

5. Salga del modo de programación de cortinas: Mantenga presionados el botón superior (abrir) y el botón inferior (cerrar) en forma simultánea durante 3 segundos. Los LED superiores e inferiores dejarán de parpadear.

## Para cortinas inalámbricas Sivoia® QS:

Para **asociar** las cortinas a un grupo de botones de cortinas

1. Asegúrese de que el modo inalámbrico de la unidad de control GRAFIK Eye® QS esté "Habilitado".
2. Ingrese al modo de programación del grupo de botones de las cortinas de la unidad de control GRAFIK Eye® QS a la cual desea asignar cortinas: Mantenga presionados los botones superior (abrir) e inferior (cerrar) simultáneamente durante 3 segundos. Los LED superior e inferior parpadearán.
3. Los LED de la unidad de drive electrónico (EDU) y la antena inalámbrica de las cortinas desasociadas parpadearán lentamente. Toque cualquiera de los botones de las cortinas que desea asociar con el grupo de botones de cortinas; el LED de la EDU parpadeará rápidamente para indicar que ahora la cortina está asociada con el grupo de botones de cortinas de la unidad de control GRAFIK Eye® QS.
4. Repita el paso 2 para asociar otras cortinas a ese grupo de botones de cortinas.
5. Salga del modo de programación de cortinas: Mantenga presionados el botón superior (abrir) y el botón inferior (cerrar) en forma simultánea durante 3 segundos. Los LED superiores e inferiores dejarán de parpadear.
6. Repita los pasos 1 a 5 para otros grupos de botones de cortinas, según corresponda.

## Para desasociar las cortinas de un grupo de botones de cortinas:

Para asociar cortinas, repita los pasos anteriores en el mismo orden. En el modo de programación de cortinas, toque cualquier botón de la unidad de drive electrónico (EDU) de las cortinas que quiere desasociar del grupo de botones de cortinas; los LED verdes de la EDU y la antena parpadearán lentamente para indicar que la cortina ha sido desasociada del grupo de botones de cortinas de la unidad de control GRAFIK Eye® QS.

**Nota:** La señal inalámbrica tiene un alcance de 9 m a través de construcciones estándar o de 18 m si no hay obstáculos.

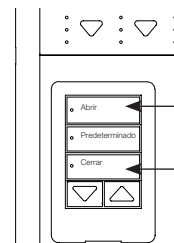

Mantenga presionados los botones superior (abrir) e inferior (cerrar) del grupo de botones de cortinas de la unidad de control GRAFIK Eye® QS para entrar o salir del modo de programación de las cortinas.

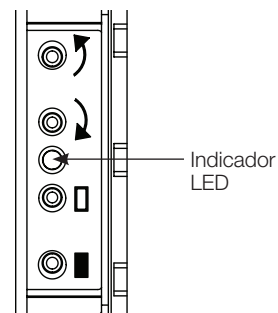

EDU inalámbrica para cortinas Sivoia® QS

## Ajuste de la configuración de las cortinas (para cortinas Sivoia® QS cableadas e inalámbricas)

### Configuración de los límites (sólo para cortinas cableadas)

**Nota:** Ingresar al modo de Configuración de límites puede causar que la cortina se muevan aproximadamente 200 mm (8 pulg) hacia arriba o hacia abajo.

**Asegúrese de que cada cortina esté en una posición tal que permita que la tela pueda moverse con seguridad 200 mm (8 pulg) hacia arriba o hacia abajo antes de ingresar al modo de Configuración de límites.**

1. En cualquier grupo de botones de cortinas mantenga presionados simultáneamente los botones superior y aumentar. Los LED próximos a los botones superior e inferior se encenderán en ciclo.

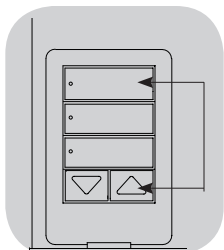

En cualquier momento mientras está en el modo de Configuración de límites, usted puede mover todas las cortinas juntas a su límite actual de abrir oprimiendo dos veces el botón superior, o a su límite actual de cerrar oprimiendo dos veces el botón inferior.

**Nota:** Las unidades de drive electrónico (EDU) de la cortina deben asociarse a un grupo de botones de cortinas antes de que puedan ajustarse sus límites.

2. Seleccione la EDU que desea ajustar mediante el botón superior del grupo de botones de cortinas. Cada vez que presiona y suelta el botón superior, una EDU diferente asignada a ese grupo de botones de cortinas se abrirá y cerrará en un rango de entre 200 mm (8 pulg) para indicar que fue seleccionada.

Oprima el botón superior hasta que la EDU para la cortina que desea ajustar se mueva. (También puede utilizar el botón inferior, que se mueve por las EDU asignadas en el orden opuesto.)

3. Ajuste la EDU seleccionada actualmente al nivel deseado para el límite de abrir (el máximo que puede abrirse la cortina) usando los botones para aumentar y disminuir.



4. Mantenga presionado el botón superior en el grupo de botones de cortinas durante 5 segundos para guardar la posición actual como límite de abrir. El LED próximo al botón superior parpadeará rápidamente durante 2 segundos.
5. Ajuste la EDU seleccionada actualmente al nivel deseado para el límite de cerrar (el máximo que puede cerrarse la cortina) usando los botones para aumentar y disminuir.
6. Mantenga presionado el botón inferior en el grupo de botones de cortinas durante 5 segundos para guardar la posición actual como el límite de cerrar. El LED próximo al botón inferior parpadeará rápidamente durante 2 segundos.

7. Repita los pasos 2 a 6 para configurar los límites de abrir y cerrar para cada cortina asignada al grupo de botones de cortinas.
8. Mantenga presionados simultáneamente los botones superior y aumentar en el grupo de botones de cortinas para salir del modo de Configuración de límites.

**Nota:** En las cortinas inalámbricas Sivoia® QS, los límites remotos no pueden ser configurados a través de la unidad de control GRAFIK Eye® QS. Los límites deben configurarse manualmente en la EDU inalámbrica. (Consulte las instrucciones para las cortinas inalámbricas Sivoia® QS).

## Ajuste de la configuración de las cortinas (para cortinas Sivoia® QS cableadas e inalámbricas)

### Ajuste de valores predeterminados: Método simple

1. Use los botones para aumentar y disminuir en el grupo de botones de cortinas para configurar todas las unidades de drive electrónico (EDU) de las cortinas a los niveles predeterminados deseados.



2. Mantenga presionado el botón del medio en el grupo de botones de cortinas durante 5 segundos para guardar las posiciones predeterminadas de la EDU. El LED próximo al botón parpadeará y luego se iluminará en forma continua, indicando que el valor predeterminado ha sido guardado.

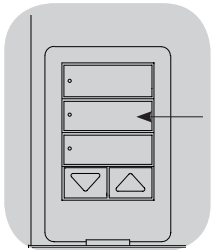

**Nota:** Cuando los valores predeterminados de las EDU han sido asignados a los botones de un grupo de botones de cortinas, estos valores predeterminados son accesibles para una EDU solamente usando el grupo de botones de cortinas al que fue asignada. Un grupo de botones de cortinas puede acceder a los niveles predeterminados solamente para las EDU que se le han asignado.

### Ajuste de valores predeterminados: Método avanzado

- El método avanzado para ajustar valores predeterminados es necesario sólo si quiere que las cortinas asignadas al grupo de botones de cortinas se configuren en posiciones diferentes en el valor predeterminado. Sin embargo, si desea que todas las cortinas del grupo estén alineadas en el valor predeterminado, debe usar el método simple de la izquierda.
- El ingreso al modo de asignación hará que las cortinas se muevan entre sus límites de abrir y cerrar. **Asegúrese de que los límites de abrir y cerrar hayan sido correctamente configurados.**

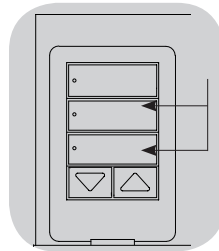

1. En el grupo de botones de cortinas del cual desea ajustar el valor predeterminado, mantenga presionados simultáneamente los botones superior e inferior. Los LED próximos a los botones parpadearán. Las EDU de las cortinas asignadas se moverán hasta los límites de cerrar y las EDU de las cortinas no asignadas se moverán hasta los límites de abrir.
2. Presione y suelte el botón del medio en ese grupo de botones de cortinas. El LED adyacente parpadeará rápidamente. Las EDU para las cortinas asignadas se moverán automáticamente a su configuración predeterminada actual.

3. Use los botones para aumentar y disminuir a fin de mover todas las EDU juntas al valor predeterminado deseado para las cortinas asignadas.

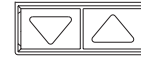

4. Para mover una EDU individualmente hasta su valor predeterminado deseado, selecciónela usando el botón superior en el grupo de botones de cortinas. Cada vez que presiona y suelta el botón superior, una EDU diferente asignada a ese grupo de botones de cortinas se abrirá y cerrará en un rango de 200 mm (8 pulg) . Presione varias veces hasta que se mueva la EDU de la cortina que desea ajustar. Ajuste esa EDU a la altura deseada usando los botones para aumentar y disminuir.

Repita este paso para todas las EDU asignadas.

5. Cuando todas las EDU asignadas estén en las posiciones que quiere asignar como predeterminadas, mantenga presionado el botón del medio en el grupo de botones de cortinas durante 5 segundos. El valor predeterminado será guardado.
6. Mantenga presionados simultáneamente los botones superior e inferior en el grupo de botones de cortinas durante 5 segundos para ir al modo normal. Los LED próximos a los botones dejarán de parpadear.

# Ajuste de la configuración de las cortinas

(para cortinas Sivoia® QS cableadas e inalámbricas)

## Asignación del nombre para un grupo de cortinas



1. Ingrese al modo de programación.
2. Utilice los botones maestros para seleccionar “Etiquetas de cortinas” y presione el botón “OK” para aceptar.
3. Utilice los botones maestros para seleccionar el grupo de cortinas que desea. Presione el botón “OK” para aceptar.
4. Utilice los botones maestros para seleccionar “Personalizar” y presione el botón “OK” para aceptar.
5. Utilice los botones maestros para desplazarse a lo largo de los caracteres (letras en minúscula y mayúscula, y números del 0 al 9). El carácter que usted esté cambiando actualmente será subrayado en la pantalla. Presione OK para seleccionar el carácter que usted quiere, luego repita para todos los caracteres disponibles. Escoja un espacio (no carácter) y presione OK para cualquier carácter restante. Presione el botón “OK” para aceptar.
6. La pantalla de información confirmará que su nombre ha sido guardado.
7. Salga del modo de programación.

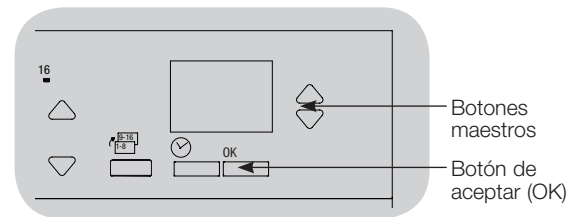

# Asociación de múltiples unidades de control GRAFIK Eye® QS

Cuando hay más de una unidad de control GRAFIK Eye® QS en un sistema, es conveniente asociarlas para que determinadas funciones pasen a otras unidades de control GRAFIK Eye® QS asociadas.

- **Unidades cableadas:** Cuando se cablean por primera vez al enlace QS, todas las unidades de control cableadas GRAFIK Eye® QS que no están programadas repetirán las activaciones de escena y las pulsaciones del botón maestro de otras unidades de control del enlace. La asociación o desasociación de las unidades de control determina qué unidades del enlace QS “hablarán” o “escucharán”. Las unidades de control asociadas a un enlace QS cableado también copiarán el reloj temporizador y la configuración de cierre de contacto.
- **Unidades inalámbricas:** Las unidades de control inalámbricas GRAFIK Eye® QS no repetirán automáticamente las activaciones de escena ni las pulsaciones del botón maestro, por lo que deben ser programadas para esto. (La asociación de dos unidades de control inalámbricas no implicará el traspaso del reloj temporizador y de la configuración de cierre de contacto.) Al asociar múltiples unidades de control inalámbricas, asegúrese de que el modo inalámbrico de ambas unidades esté configurado en “Habilitado”.

**Nota:** La señal inalámbrica tiene un alcance de 9 m a través de construcciones estándar o de 18 m si no hay obstáculos.

## Para asociar dos unidades de control GRAFIK Eye® QS:

1. Comience con la unidad de control GRAFIK Eye® QS que “hablará” (las presiones de los botones se repetirán en la otra unidad de control; en el dibujo que se encuentra a continuación es la unidad de control GRAFIK Eye® QS A). Mantenga presionados los botones superior e inferior de escena hasta que los LED parpadeen (alrededor de 3 segundos).
2. Continúe con la unidad de control GRAFIK Eye® QS que “recibirá” (las presiones repetidas de la otra unidad de control; en el dibujo que se encuentra a continuación es la unidad de control GRAFIK Eye® QS B). Mantenga presionado el botón superior de escena hasta que los LED parpadeen (alrededor de 3 segundos).
3. Regrese a la unidad de control GRAFIK Eye® QS que “hablará” (A). Mantenga presionados el botón superior e inferior de escena hasta que los LED dejen de parpadear (alrededor de 3 segundos).
4. Al realizar el mismo proceso a la inversa, la unidad de control GRAFIK Eye® QS A también “recibirá” a la unidad de control GRAFIK Eye® QS B. Por consiguiente, ambas unidades se seguirán mutuamente.

## Para desasociar dos unidades de control GRAFIK Eye® QS:

Simplemente repita los pasos para la asociación en el mismo orden; mantenga presionado el botón inferior de escena en B para desasociar.

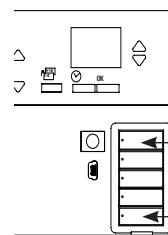

En la unidad que “hablará”, mantenga presionados los botones de escena superior e inferior durante 3 segundos para comenzar o finalizar la asociación o desasociación con la unidad que va a “escuchar”.

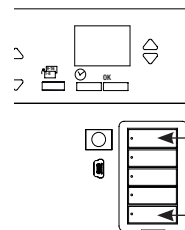

En la unidad que “escuchará”, mantenga presionado el botón superior de escena durante 3 segundos para asociar, o mantenga presionado el botón inferior de escena durante 3 segundos para desasociar de la unidad que “hablará”.

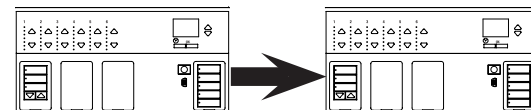

La unidad de control GRAFIK Eye® QS A “habla” a la unidad de control GRAFIK Eye® QS B; la activación de escena y las presiones del botón maestro activadas en la unidad de control A se repiten en la unidad de control B.

La unidad de control GRAFIK Eye® QS B “recibe” a la unidad de control GRAFIK Eye® QS A; la unidad de control B repite las activaciones de escena y las pulsaciones del botón maestro de la unidad de control A.

# Funcionamiento del reloj temporizador

## Configuración de la hora y fecha

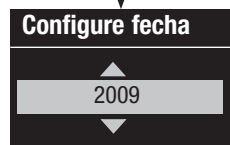
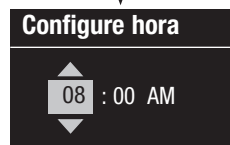
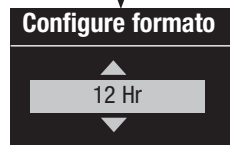
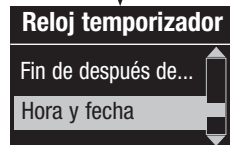
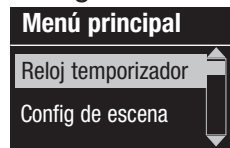

1. Ingrese al modo de programación.
2. Utilice los botones maestros para seleccionar “Reloj temporizador” y presione el botón “OK” para aceptar.
3. Utilice los botones maestros para seleccionar “Hora y fecha” y presione el botón “OK” para aceptar.
4. Utilice los botones maestros para seleccionar el formato de “12 Hr” o de “24 Hr” para mostrar la hora y presione el botón “OK” para aceptar.
5. Utilice los botones maestros para seleccionar la hora actual y presione el botón “OK” para aceptar. Repita el proceso para los minutos actuales.
6. Utilice los botones maestros para seleccionar el año actual y presione el botón “OK” para aceptar. Repita el proceso para el mes y el día.
7. La pantalla de información confirmará que su hora y fecha han sido guardadas.
8. Salga del modo de programación.

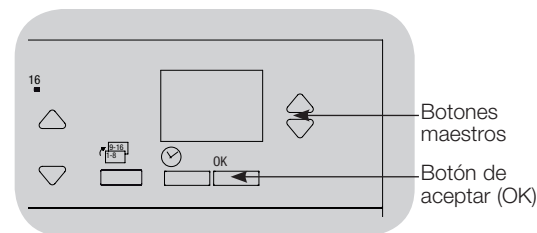
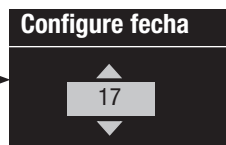
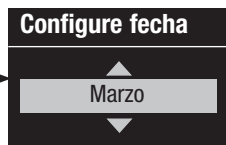

# Funcionamiento del reloj temporizador

## Configuración de la ubicación

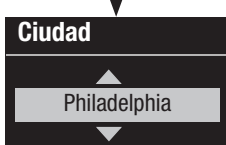
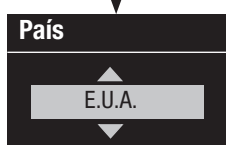
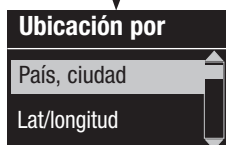
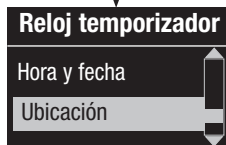
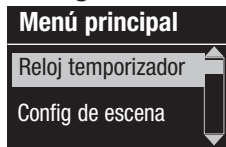

1. Ingrese al modo de programación.
2. Utilice los botones maestros para seleccionar “Reloj temporizador” y presione el botón “OK” para aceptar.
3. Utilice los botones maestros para seleccionar “Ubicación” y presione el botón “OK” para aceptar.
4. Utilice los botones maestros para configurar su ubicación, ya sea país y ciudad o latitud y longitud. Presione el botón “OK” para aceptar.
5. Utilice los botones maestros para seleccionar el país y presione el botón “OK” para aceptar. Repita para el estado y la ciudad más cercana.
6. La pantalla de información confirmará que su hora y fecha han sido guardadas.
7. Salga del modo de programación.

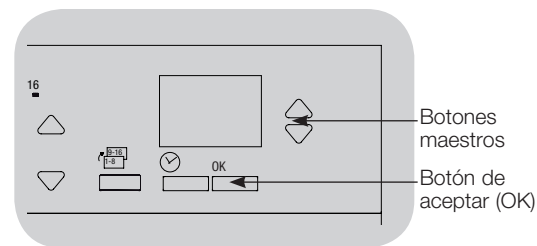

## Configuración de la hora de ahorro de luz del día

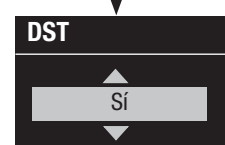

1. Ingrese al modo de programación y seleccione “Reloj temporizador”. Utilice los botones maestros para seleccionar “Configurar DST” y presione el botón “OK” para aceptar.
2. Utilice los botones maestros para seleccionar “Sí” si su ubicación se adhiere a la hora de ahorro de luz del día, o “NO” si no se adhiere a ésta. Presione el botón “OK” para aceptar.
3. En caso afirmativo, utilice los botones maestros para escoger “E.U.A. 2007” (del segundo domingo de marzo al primer domingo de noviembre) u “Otro”. Para “Otro”, siga las pantallas para configurar las fechas de inicio y finalización y la cantidad de tiempo.
4. Presione el botón “OK” para aceptar. La pantalla de información confirmará que su hora y fecha han sido guardadas.
5. Salga del modo de programación.



# Funcionamiento del reloj temporizador

## Agregado de un evento

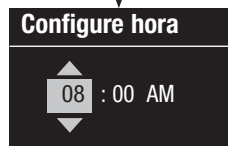
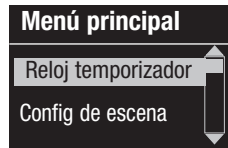

1. Ingrese al modo de programación.
2. Utilice los botones maestros para seleccionar “Reloj temporizador” y presione el botón “OK” para aceptar.
3. Utilice los botones maestros para seleccionar “Agregar eventos” y presione el botón “OK” para aceptar.
4. Utilice los botones maestros para seleccionar la repetición para este evento: un día de la semana, feriado, días de la semana o fines de semana. Presione el botón “OK” para aceptar.
5. Utilice los botones maestros para seleccionar la ubicación del evento de reloj temporizador (local o remota).
  - Los eventos locales afectan a las escenas controladas por la unidad de control GRAFIK Eye® QS
  - Los eventos remotos afectan a las escenas controladas por otro dispositivo del enlace QS (por ej., Energi Savr Node™ QS)

**Nota:** Los eventos del reloj temporizador remoto proporcionan un reloj temporizador virtual para los dispositivos en el enlace QS sin un reloj temporizador incorporado. Esto permite que la unidad de control GRAFIK Eye® QS active escenas en otros dispositivos sin afectar al espacio que controla.
6. Utilice los botones maestros para seleccionar el tipo de evento (hora del día fija, o relativa al amanecer o al atardecer). Presione el botón “OK” para aceptar.
7. Para un evento de hora fija, use los botones maestros para seleccionar la hora de inicio del evento. Presione el botón “OK” para aceptar. Repita la operación para los minutos.  
Para un evento de hora relativa, use los botones maestros y el botón “OK” para configurar la hora, luego los minutos relativos al amanecer o al atardecer (máximo de 1 hora, 59 minutos antes o después del amanecer o del atardecer).
8. Utilice los botones maestros para seleccionar la acción deseada para el evento de reloj temporizador:
  - Escenas de 1 a 16, apagar
  - Grupos de cortinas de 1 a 3 abiertos, predeterminados o cerrados
  - Iniciar/finalizar después de horas de trabajo
  - Habilitar/inhabilitar ocupación
  - Habilitar/inhabilitar eventos de ocupación
  - Habilitar/inhabilitar luz del día
9. La pantalla de información confirmará que su evento ha sido guardado.
10. Repita los pasos del 4 al 9 para los eventos adicionales.
11. Salga del modo de programación.

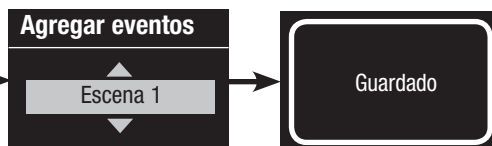
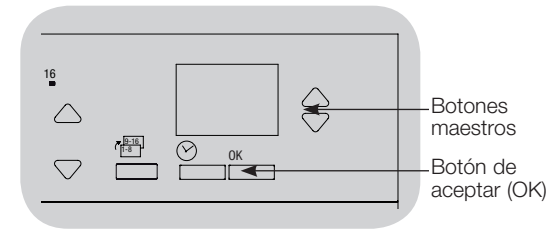

# Funcionamiento del reloj temporizador

## Eliminación de un evento

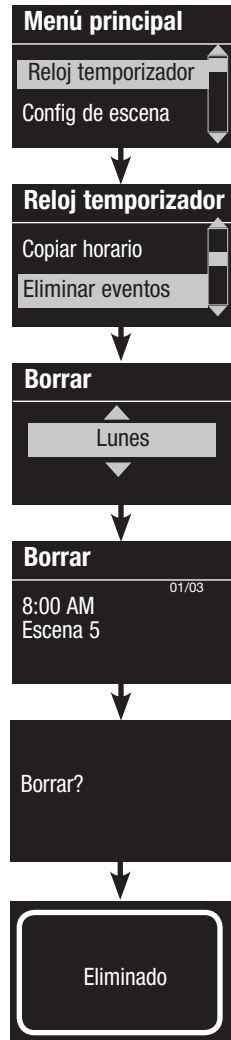

1. Ingrese al modo de programación.
2. Utilice los botones maestros para seleccionar “Reloj temporizador” y presione el botón “OK” para aceptar.
3. Utilice los botones maestros para seleccionar “Eliminar eventos” y presione el botón “OK” para aceptar.
4. Utilice los botones maestros para seleccionar el día de la semana (o feriado) del evento; presione el botón “OK” para aceptar.
5. Utilice los botones maestros para seleccionar el evento a eliminar; presione el botón “OK” para aceptar.
6. Aparecerá una pantalla, verificando que usted desea eliminar ese evento. Presione el botón “OK” para aceptar y eliminar; de lo contrario, presione el botón del reloj temporizador para ir hacia atrás.
7. La pantalla de información confirmará que su evento ha sido eliminado.
8. Salga del modo de programación.

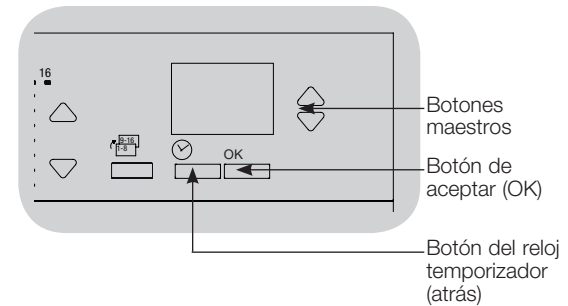

## Visualización de un evento

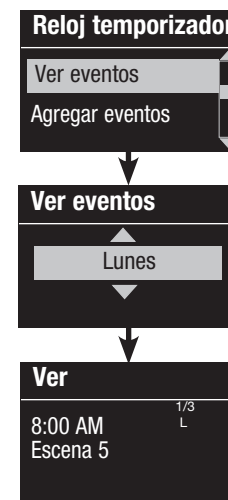

1. Ingrese al modo de programación y seleccione “Reloj temporizador” y después seleccione “Ver eventos”.
2. Utilice los botones maestros para seleccionar el día de la semana (o feriado) del evento; presione el botón “OK” para aceptar.
3. Utilice los botones maestros para seleccionar el evento a ver; presione el botón “OK” para aceptar.
4. Presione el botón “OK” para volver al menú del Reloj temporizador.
5. Salga del modo de programación.

# Funcionamiento del reloj temporizador

## Configuración de un feriado

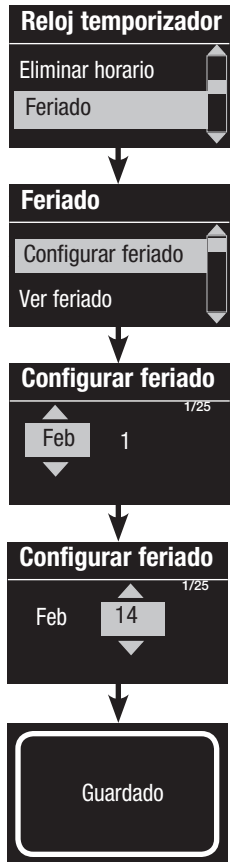

1. Ingrese al modo de programación.
2. Utilice los botones maestros para seleccionar “Reloj temporizador” y presione el botón “OK” para aceptar.
3. Utilice los botones maestros para seleccionar “Feriado” y presione el botón “OK” para aceptar.
4. Utilice los botones maestros para seleccionar “Configurar feriado” y presione el botón “OK” para aceptar.
5. Utilice los botones maestros para seleccionar el mes del feriado y presione el botón “OK” para aceptar. Repita el proceso para configurar la fecha.
6. La pantalla de información confirmará que su feriado ha sido configurado.
7. Salga del modo de programación.

**Nota:** GRAFIK Eye® QS unidad de control con DALI admite hasta 25 feriados exclusivos. Siga los pasos que figuran en “Agregado de un evento” para agregar eventos de feriado de reloj temporizador.

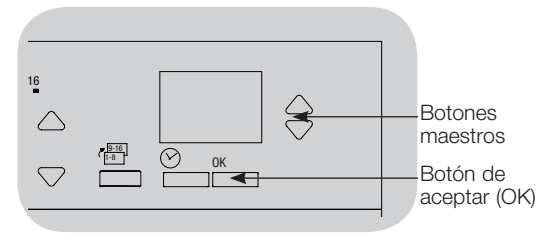

## Visualización de un feriado

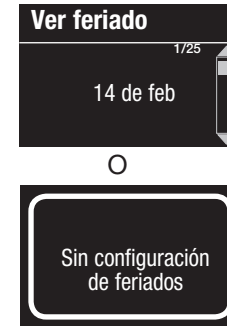

1. Ingrese al modo de programación y seleccione “Reloj temporizador” y después seleccione “Feriado” y “Ver feriado”.
2. Use los botones maestros para moverse a través de las fechas de los feriados programados.
3. Si no hay feriados programados, la pantalla de información mostrará una pantalla informándole al respecto.
4. Salga del modo de programación.

## Eliminación de un feriado

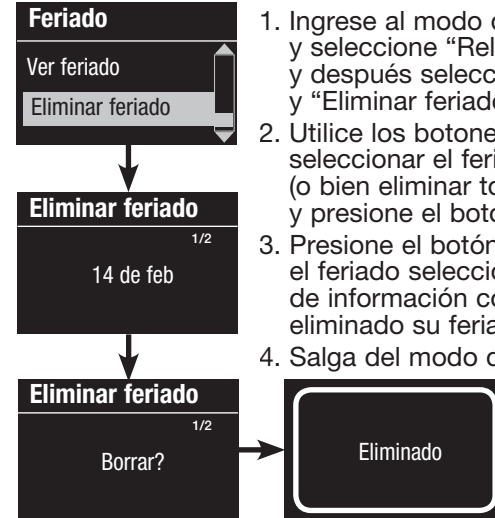

1. Ingrese al modo de programación y seleccione “Reloj temporizador” y después seleccione “Feriado” y “Eliminar feriado”.
2. Utilice los botones maestros para seleccionar el feriado que desea eliminar (o bien eliminar todos los feriados) y presione el botón “OK” para aceptar.
3. Presione el botón “OK” para eliminar el feriado seleccionado. La pantalla de información confirmará que se ha eliminado su feriado.
4. Salga del modo de programación.

# Funcionamiento del reloj temporizador

## Copiado de un horario

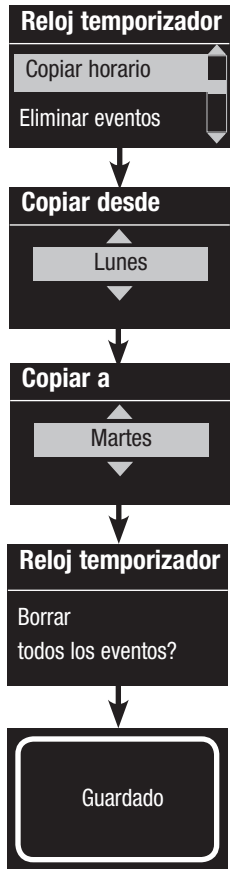

1. Ingrese al modo de programación.
2. Utilice los botones maestros para seleccionar “Reloj temporizador” y presione el botón “OK” para aceptar.
3. Utilice los botones maestros para seleccionar “Copiar horario” y presione el botón “OK” para aceptar.
4. Utilice los botones maestros para seleccionar el día del cual quiere copiar el horario y presione el botón “OK” para aceptar.
5. Utilice los botones maestros para seleccionar el día al cual quiere copiar el horario y presione el botón “OK” para aceptar.
6. La pantalla de información le pedirá que confirme la sobrescritura de todos los eventos que ocurren en el día en el cual va a copiar; presione el botón “OK” para aceptar.
7. Salga del modo de programación.

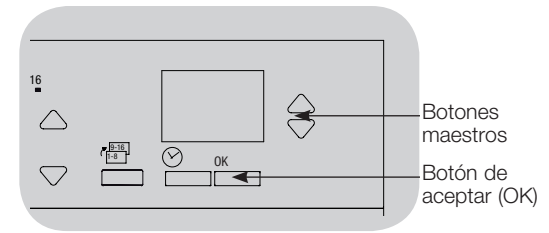

## Eliminación de un horario

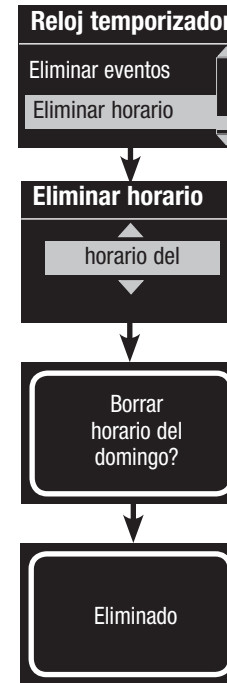

1. Ingrese al modo de programación y seleccione “Reloj temporizador” y después seleccione “Eliminar horario”.
2. Utilice los botones maestros para seleccionar el día del horario que quiere eliminar y presione el botón “OK” para aceptar.
3. La pantalla de información confirmará que su evento ha sido eliminado.
4. La pantalla de información le pedirá que confirme la eliminación del horario en el día seleccionado; presione el botón “OK” para aceptar.
5. Salga del modo de programación.

## Después de horas de trabajo

La característica de después de horas de trabajo de la unidad de control GRAFIK Eye® QS puede utilizarse para configurar las luces automáticamente en un nivel de ahorro de energía (por lo general, “Scene Off” [escena apagado]). Esta característica permite que los ocupantes enciendan la luz manualmente, pero las apagará en forma automática después de un período de tiempo determinado. Cuando inicie la característica de Después de horas de trabajo, las luces parpadearán para alertar a los ocupantes acerca de que pronto las luces se desvanecerán en la escena de después de horas de trabajo. Los ocupantes pueden presionar un botón de la botonera para prolongar el tiempo hasta que la característica de después de horas de trabajo haga que las luces comiencen a parpadear nuevamente.

La característica de después de horas de trabajo de la unidad de control GRAFIK Eye® QS tiene tres (3) modos de funcionamiento:

- **Habilitado:** La unidad de control GRAFIK Eye® QS permitirá la activación de la característica de después de horas de trabajo.
- **Seguir:** La unidad de control GRAFIK Eye® QS ejecutará la configuración de después de horas de trabajo de otro dispositivo asociado con el enlace QS.
- **Deshabilitado (por defecto):** La unidad de control GRAFIK Eye® QS no iniciará la característica de después de horas de trabajo (aunque reciba comandos de un evento de reloj temporizador, de una entrada de contacto seco u de otro dispositivo del enlace QS).

**Nota:** La característica de después de horas de trabajo debe programarse para que inicie o finalice a través de los eventos de reloj temporizador, de la entrada de contacto seco integral o de otro dispositivo asociado con el enlace QS. La unidad de control GRAFIK Eye® QS activará esta característica sólo si el modo de Después de horas de trabajo se ha configurado como “Habilitado” o “Seguir”.

### Configuración de después de horas de trabajo

Cuenta de parpadeo: La cantidad de veces que las luces parpadearán para indicar que pronto se activará la escena de después de horas de trabajo en la habitación.

Rango: de 0 a 15 parpadeos (por defecto, 3 parpadeos)

Tiempo de retardo: La cantidad de tiempo después de que finaliza la “Cuenta de parpadeo” antes de que se active la escena de después de horas de trabajo.

Rango: de 1 a 180 minutos (por defecto, 15 minutos)

Tiempo de advertencia: La cantidad de tiempo que el sistema esperará después de que la escena de después de horas de trabajo se interrumpe antes de que las luces comiencen a parpadear nuevamente y vuelva a iniciar la cuenta regresiva del Tiempo de retardo.

Rango: de 1 a 180 minutos (por defecto, 5 minutos)

Escena de después de horas de trabajo: La escena que activará la unidad de control GRAFIK Eye® QS cuando finalice el Tiempo de retardo.

Rango: Escenas de 1 a 16, apagar (por defecto, escena 5)

*(Consulte el ejemplo de la página siguiente.)*

# Después de horas de trabajo

## Ejemplos de después de horas de trabajo

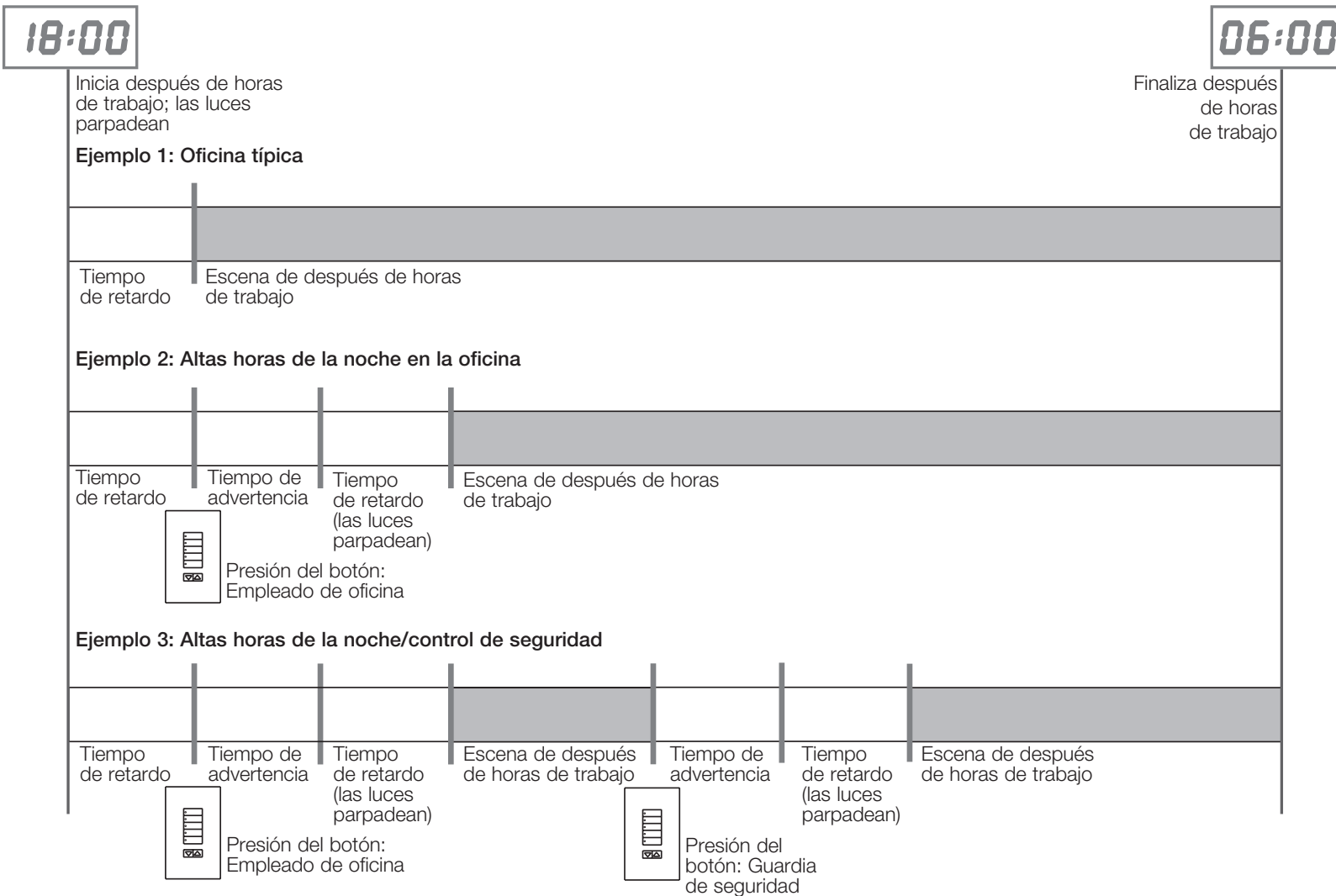

# Después de horas de trabajo

## Configuración de después de horas de trabajo

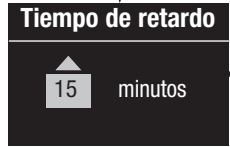
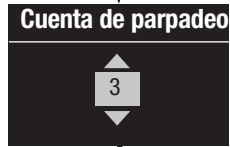
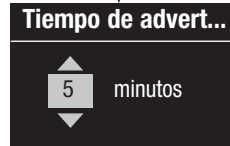
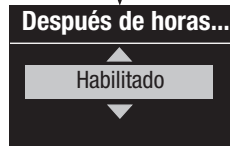
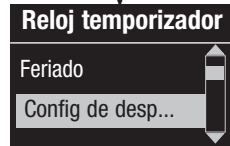
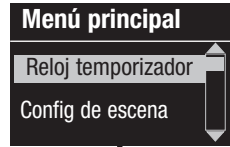

1. Ingrese al modo de programación.
2. Utilice los botones maestros para seleccionar “Reloj temporizador” y presione el botón “OK” para aceptar.
3. Utilice los botones maestros para seleccionar “Configuración de después de horas de trabajo” y presione el botón “OK” para aceptar.
4. Utilice los botones maestros para seleccionar el modo de Después de horas de trabajo deseado y presione el botón “OK” para aceptar.
5. (Si el modo de Después de horas de trabajo ha sido configurado como “Habilitado”) Utilice los botones maestros para seleccionar los valores deseados para Cuenta de parpadeo, Tiempo de retardo, Tiempo de advertencia y Escena de después de horas de trabajo. Presione el botón “OK” para aceptar cada configuración. La pantalla de información confirmará que se ha guardado su configuración de después de horas de trabajo.
6. Salga del modo de programación.

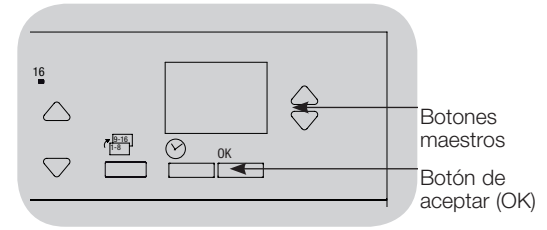
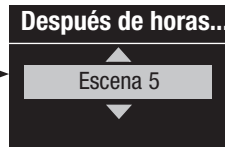

**Finalización de después de horas de trabajo**  
Una vez que se haya activado la característica de después de horas de trabajo, podrá pasarla por alto en cualquier momento y también podrá hacer que finalice mediante el menú de programación.



1. Ingrese al modo de programación.
2. Utilice los botones maestros para seleccionar “Reloj temporizador” y presione el botón “OK” para aceptar.
3. Utilice los botones maestros para seleccionar “Fin de después de horas de trabajo” y presione el botón “OK” para aceptar. La pantalla de información confirmará que el modo de después de horas de trabajo ha finalizado.
4. Salga del modo de programación.

## Diagnóstico y configuraciones especiales

### Habilitación/deshabilitación del reloj temporizador

El reloj temporizador se puede habilitar o deshabilitar, según lo prefiera.



1. Ingrese al modo de programación. Utilice los botones maestros para seleccionar “Reloj temporizador”. Para aceptar, presione el botón “OK”.
2. Utilice los botones maestros para seleccionar “Habilitado” o “Deshabilitado”. Para aceptar, presione el botón “OK”. La pantalla de información confirmará que se han guardado sus configuración.
3. Salga del modo de programación.

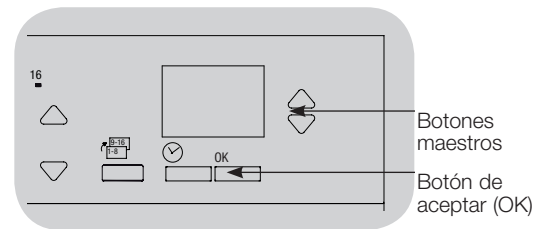

### Habilitación/deshabilitación de la luz posterior

La luz posterior de la pantalla de información se puede habilitar o deshabilitar, según lo prefiera.



1. Ingrese al modo de programación y seleccione “Luz posterior”. Para aceptar, presione el botón “OK”.
2. Utilice los botones maestros para seleccionar “Habilitado” o “Deshabilitado”. Para aceptar, presione el botón “OK”. La pantalla de información confirmará que se han guardado sus configuración.
3. Salga del modo de programación.

### Diagnóstico

Si tiene dificultades con su unidad de control y llama al Soporte Técnico de Lutron, tal vez le pregunten acerca de la información de tico de su unidad.

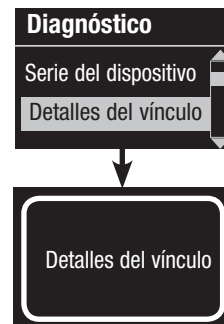

1. Ingrese al modo de programación y seleccione “Diagnóstico”. Para aceptar, presione el botón “OK”.
2. Use los botones maestros para seleccionar la opción que mostrará la información requerida. La pantalla de información puede mostrar el número de serie del dispositivo, los detalles del vínculo, la versión del código o el estado del USB. Hay también una opción para restaurar la conexión USB (haga esto solamente si el Soporte Técnico de Lutron se lo pide).
4. Salga del modo de programación.



# Diagnóstico y configuraciones especiales (continuación)

## Configuración de la contraseña de seguridad

Se puede establecer una contraseña de cuatro dígitos como característica de seguridad para proteger la configuración de programación de la unidad de control GRAFIK Eye® QS.

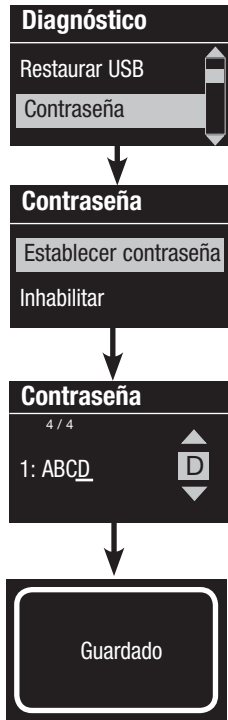

1. Ingrese al modo de programación
2. Seleccione “Diagnóstico” y presione el botón “OK” para aceptar.
3. Seleccione “Contraseña” y presione el botón “OK” para aceptar.
4. Seleccione “Establecer contraseña” y presione el botón “OK” para aceptar.
5. Se le solicitará ingresar una contraseña de cuatro dígitos. Utilice los botones maestros para desplazarse por los caracteres (solamente letras en mayúscula y números del 0 al 9). El carácter que esté cambiando en la contraseña en este momento aparecerá subrayado en la pantalla de información. Presione OK para seleccionar el carácter que usted desee; repita la operación para los caracteres disponibles. La pantalla de información confirmará que se han guardado sus configuración.
6. Salga del modo de programación.

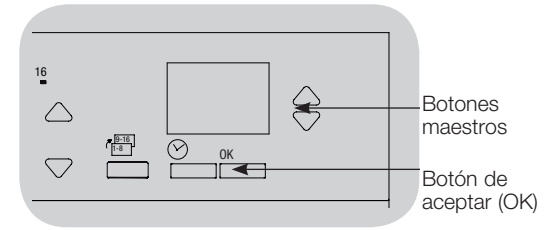

Cuando ingrese nuevamente en el modo de programación después de configurar su contraseña, se le solicitará que ingrese su contraseña. Utilice el método del precedente paso 5 para seleccionar e ingresar cada carácter.

**Nota:** Los caracteres aparecerán en la pantalla de información como asteriscos.

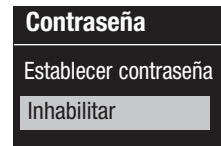

Para deshabilitar su contraseña, siga los pasos del 1 al 4 de “Configuración de la contraseña de seguridad” y seleccione “Inhabilitar” en el menú de contraseñas.

## Selección de idioma

La unidad de control GRAFIK Eye® QS puede funcionar en los siguientes idiomas:

- Inglés
- Francés
- Español
- Alemán
- Italiano
- Portugués

Para cambiar el idioma, presione el botón del Reloj temporizador cuatro veces, hasta que aparezca la pantalla “Idioma”. (Nota: No ponga la unidad en el modo de programación.) Utilice los botones maestros para elegir el idioma que desee y presione el botón “OK” para seleccionar y guardar.

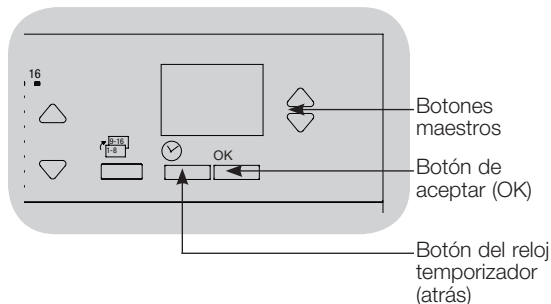

## Extracción de la carátula

Es posible que sea necesario retirar las carátulas para cambiar el color o para escribir las etiquetas de zonas. Para quitar una carátula, ábrala totalmente (a nivel con la pared), y tire hacia arriba (para la carátula superior) o hacia abajo (para la carátula inferior) a fin de tirar de las bisagras y que salgan de sus ranuras.

Para volver a colocar la carátula, deslice las bisagras nuevamente en sus ranuras.

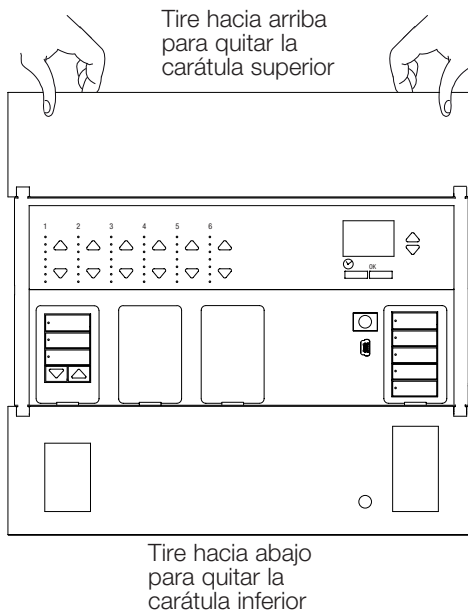

# Resolución de problemas

Síntomas	Posibles causas	Solución
La unidad no recibe alimentación	El cortacircuitos está apagado	Encienda el cortacircuitos
La unidad no controla las cargas	Cableado incorrecto	Verifique el cableado a la unidad y las cargas
El cortacircuitos se dispara	Cortocircuito en el sistema	Encuentre y corrija los corto circuitos
	Sobrecarga del sistema	Verifique que carga de la zona/unidad esté dentro de las especificaciones (consulte la sección Configuración de zona)
El control de zona no funciona	Cableado incorrecto	Asegúrese de que las cargas estén conectadas a las zonas correctas
El control de zona proporciona resultados incorrectos	Cable suelto o desconectado	Conecte los cables de la zona a las cargas
	Las lámparas están quemadas	Reemplace las lámparas quemadas
	Se ha seleccionado un tipo de carga incorrecto	Asigne la zona al tipo de carga adecuado (consulte la sección Configuración de zona)
	Los límites de atenuación han sido configurados incorrectamente	Ajuste los valores de los extremos superior/bajo (consulte la sección Configuración de zona)
Una o más zonas están siempre en la posición de “encendido completo” y la intensidad de la zona no puede ajustarse El control de zona afecta a más de una zona	Cableado incorrecto	Asegúrese de que las cargas estén conectadas a las zonas correctas
	Salida de línea en corto circuito	Verifique el cableado; si el cableado es correcto, llame al Soporte Técnico de Lutron
La carátula está caliente	Funcionamiento normal	Los controles de estado sólido disipan alrededor del 2% de la carga conectada como calor. No se requiere que realice ninguna acción
La unidad no permite realizar cambios de escenas o ajustes en las zonas	La unidad se encuentra en un modo de guardar incorrecto	Cambie al modo de guardar correcto
	El dispositivo QS en el sistema ha bloqueado la unidad	Verifique la programación y el estado del dispositivo QSs
No puede programar el tiempo de desvanecimiento desde “Scene Off” (escena apagado) desde “Scene Off” (escena apagado)	El tiempo de desvanecimiento desde “Scene Off” (escena apagado) no es programable: este tiempo sólo se puede programar para “Scene Off” (escena apagado)	El tiempo de desvanecimiento desde “Scene Off” (escena apagado) es siempre de 3 segundos
La entrada de cierre de contacto integral (cableada directamente) no funciona	Cableado incorrecto	Verifique el cableado en la entrada de cierre de contacto
	No se recibe la señal de entrada CCI	Verifique que el dispositivo de entrada funcione correctamente
	La unidad se encuentra en el tipo o modo de CCI incorrecto	Cambie al tipo o modo de CCI correcto para su aplicación
Los dispositivos QS del enlace no funcionan	Cableado incorrecto o conexión suelta en el enlace QS	Verifique el cableado del enlace QS a todos los dispositivos
	El dispositivo QS no está asociado	Coloque el dispositivo QS en el modo de programación y presione el botón “Escena 1” de la unidad de control GRAFIK Eye® QS para asociar ambos dispositivos
	La programación del dispositivo QS es incorrecta	Verifique la funcionalidad y la programación de los dispositivos QS
No ocurren los eventos de reloj temporizador  Los eventos de amanecer o atardecer no ocurren a la hora correcta	El reloj temporizador está deshabilitado	Habilite el reloj temporizador
	La hora/fecha no está configurada correctamente	Configure la hora/fecha
	La ubicación no está configurada correctamente	Configure la latitud y longitud de la ubicación de la unidad
	El programa de feriado está en vigencia	El horario normal se reanudará cuando finalice el feriado

## Resolución de problemas (continuación)

Síntomas	Posibles causas	Solución
El dispositivo no responde a los controles infrarrojos	El receptor IR está deshabilitado	Habilite el receptor IR
	Cableado incorrecto o conexión floja en el terminal IR posterior	Verifique el cableado del terminal IR posterior
Cierre patronal de seguridad del modo de programación	Contraseña de seguridad configurada incorrectamente	Llame al Soporte Técnico de Lutron para restaurar la contraseña

## Resolución de problemas: Funciones inalámbricas (sólo para las unidades con habilitación inalámbrica)

Síntomas	Posibles causas	Solución
No se puede asociar un dispositivo inalámbrico a una unidad	La unidad no admite la función inalámbrica	Verifique que la unidad diga "GRAFIK Eye® QS inalámbrico" en la etiqueta frontal.
	La unidad está en el modo inalámbrico incorrecto	Cambie el modo inalámbrico a "Habilitado"
	Se asoció el máximo de dispositivos a la unidad	Retire los dispositivos o asícelos a una unidad diferente
	El dispositivo inalámbrico está fuera de alcance	Verifique que el dispositivo inalámbrico se encuentre dentro del alcance: de 9 m a través de construcciones estándar o de 18 m si no hay obstáculos
Los dispositivos inalámbricos asociados no controlan la unidad	El dispositivo inalámbrico no se asignó a la unidad	Reasigne el dispositivo inalámbrico a la unidad
	Los dispositivos no reciben alimentación	Verifique el cableado de alimentación o la batería del dispositivo inalámbrico
	La unidad está en el modo inalámbrico incorrecto	Cambie al modo inalámbrico correcto ("Ignorar programación" o "Habilitado")
	Los dispositivos múltiples están asociados con la unidad por medio de una configuración contrastante	Verifique que la configuración de los dispositivos inalámbricos sean homogéneas
	El dispositivo inalámbrico está fuera de alcance	Verifique que el dispositivo inalámbrico se encuentre dentro del alcance: de 9 m a través de construcciones estándar o de 18 m sin obstáculos
	Los sensores fotoeléctricos Radio Powr Savr™ no están en el modo de calibración	Siga las instrucciones para calibrar los sensores fotoeléctricos
Los dispositivos inalámbricos funcionan incorrectamente  Los dispositivos inalámbricos funcionan selectivamente	El sistema no está bien configurado	Asegúrese de que la configuración del dispositivo inalámbrico esté programada como corresponde
	La configuración no se guardó	Reprograme la configuración del dispositivo inalámbrico
	Los dispositivos inalámbricos no están ubicados correctamente	Siga las instrucciones de cada dispositivo para detectar que esté correctamente ubicado de manera de brindar el mejor rendimiento
La pantalla de información a menudo solicita la asociación del dispositivo inalámbrico	El modo inalámbrico de la unidad está configurado en "Habilitado" y los sistemas inalámbricos cercanos se están programando	Cambie el modo inalámbrico a "Ignorar programación"

## Resolución de problemas: Funciones de las cortinas

Síntomas	Posibles causas	Solución
La EDU (unidad de drive electrónico) de la cortina no se mueve	La EDU no está conectada a la alimentación	Conecte la alimentación a la EDU
	La tela de la cortina está atrapada en algo	Verifique y destrabe la tela de la cortina
	La EDU no está asignada al grupo de botones de cortinas	Asigne la EDU a un grupo de botones de cortinas
El grupo de botones de cortinas no controla ninguna cortina	Todos los límites están configurados a la misma altura	Verifique la configuración de los límites
	El enlace de comunicaciones no está cableado a la EDU	Verifique y cablee el enlace de la EDU
	Las EDU no han sido asignadas al grupo de botones de cortinas	Reasigne la EDU al grupo de botones de cortinas
La EDU de la cortina no se abre o no se cierra completamente	Los límites están configurados en forma incorrecta	Configure correctamente los límites
	La tela de la cortina está atrapada en algo	Verifique y destrabe la tela de la cortina
La cortina se mueve en la dirección opuesta cuando se oprimen los botones para subir/bajar	Los límites de abrir y cerrar están invertidos	Configure correctamente los límites
El grupo de botones de cortinas no controla todas las cortinas a las que está asignado	La EDU no ha sido asignada al grupo de botones de cortinas	Reasigne la EDU al grupo de botones de cortinas
	Todos los límites están configurados a la misma altura	Verifique la configuración de los límites
	La EDU no está cableada correctamente	Verifique y recablee la EDU
	El grupo de botones de cortinas no está cableado correctamente	Verifique y recablee el grupo de botones de cortinas
Las cortinas de una habitación se mueven solas	Las EDU están asignadas a un grupo de botones de cortinas de otra habitación	Reasigne la EDU al grupo de botones de cortinas correctogrupo de botones de cortinas
No es posible configurar los límites de las cortinas inalámbricas Sivoia® QS mediante la unidad de control GRAFIK Eye® QS.	Funcionamiento normal	En las EDU inalámbricas Sivoia® QS, los límites deben configurarse manualmente (consulte la guía de instalación de las cortinas inalámbricas Sivoia® QS)

## Resolución de problemas: Funciones de DALI

Síntomas	Posibles causas	Solución
El comando "Configurar sistema" no encuentra las cargas DALI	Los cables D1 y/o D2 están mal cableados o no están conectados	Verifique el cableado. Si el cableado es correcto, llame al Soporte Técnico de Lutron
No puede agregar un dispositivo DALI a una zona después de ejecutar el comando "Configurar sistema" o "Direccionar todos"	La zona no ha sido configurada en Digital	Configure la zona en Digital
El dispositivo DALI no puede ser controlado en la intensidad máxima	Los cables D1 y D2 no están conectados	Verifique las conexiones D1 y D2 en la parte posterior del GRAFIK Eye® QS con la unidad de control DALI
	El enlace DALI está sobrecargado	Reduzca la cantidad de dispositivos DALI en el enlace a 64 o menos. Verifique el voltaje: Voltaje mínimo de 12 V <sub>DC</sub>
Los dispositivos DALI no parpadean cuando se ejecuta el comando "Configurar sistema"	Los dispositivos DALI no están direccionados Los dispositivos DALI están cableados incorrectamente	Direccionar dispositivos DALI Verifique el cableado de D1 y D2 y el cableado a los dispositivos DALI
El dispositivo DALI no es afectado por un cambio de nivel de zona	El dispositivo DALI no está direccionado	Ejecute el comando "Direccionar todos" y asigne el dispositivo DALI a una zona
	El dispositivo DALI no está asignado a una zona	Asignar dispositivo DALI a una zona
Los niveles de luz del dispositivo DALI pueden bajarse, pero no pueden elevarse hasta la posición de encendido completo	El dispositivo DALI es afectado por los sensores fotoeléctricos	Recalibre los sensores fotoeléctricos asociados

# Garantía

## Lutron Electronics Co., Inc. Garantía limitada por un año

Por un período de un año a partir de la fecha de compra, y sujeto a las exclusiones y restricciones que se describen más abajo, Lutron garantiza que todas las unidades nuevas estarán libres de defectos de fabricación. Lutron decidirá a su discreción si repara la unidad defectuosa, u otorga al Cliente un crédito igual al precio de compra de la unidad defectuosa, que se deducirá del precio de compra de una pieza de repuesto comparable comprada a Lutron. Los repuestos para la unidad provistos por Lutron o, a su única discreción, por un vendedor aprobado, pueden ser nuevos, usados, reparados, reacondicionados y/o hechos por otro fabricante.

Si la unidad es encargada por Lutron o por un tercero aprobado por Lutron como parte de un sistema de control de iluminación contratado por Lutron, el término de esta garantía será extendido, y todos los créditos contra el costo de las partes de reemplazo serán prorrateados, de acuerdo a la garantía del sistema contratado, excepto que el término de la garantía de la unidad se mida desde la fecha de su contrato.

### EXCLUSIONES Y RESTRICCIONES

Ni Lutron, ni sus proveedores, ni esta garantía cubren ni son responsables de lo siguiente:

- Daños, mal funcionamiento o inoperabilidad diagnosticada por Lutron o por un tercero aprobado por Lutron como provocada por el uso normal, abuso, mal uso, instalación incorrecta, negligencia, accidente, interferencia o factores ambientales, como (a) el uso incorrecto de la tensión de línea, fusibles o cortacircuitos; (b) la falla en la instalación, mantenimiento y funcionamiento de la unidad siguiendo las instrucciones provistas por Lutron y las provisiones aplicables del National Electrical Code y de los Estándares de Seguridad de Underwriter's Laboratories; (c) el uso de dispositivos o accesorios incompatibles; (d) ventilación inadecuada o insuficiente; (e) reparaciones y ajustes no autorizados; (f) vandalismo; o (g) un acto fortuito, como incendio, descarga eléctrica, inundación, tornado, terremoto, huracán u otros problemas que trasciendan el control de Lutron.
- Costos de mano de obra en la instalación para diagnosticar y para retirar, reparar, ajustar, reinstalar y/o reprogramar la unidad o uno de sus componentes.
- Equipos y piezas externas a la unidad, incluyendo las vendidas o suministradas por Lutron (que pueden estar cubiertas por una garantía por separado).
- El costo de reparar y reemplazar otros bienes que se hayan dañado por el mal funcionamiento de la unidad, aunque el daño haya sido provocado por la unidad.

A EXCEPCIÓN DE LO QUE SE DISPONE EXPRESAMENTE EN ESTA GARANTÍA, NO EXISTEN GARANTÍAS EXPRESAS O IMPLÍCITAS DE NINGUN TIPO, INCLUYENDO CUALQUIER GARANTÍA IMPLÍCITA DE ADECUACIÓN A UN FIN DETERMINADO, O COMERCIALIDAD. LUTRON NO GARANTIZA QUE LA UNIDAD OPERARÁ SIN INTERRUPCIONES NI QUE ESTARÁ LIBRE DE ERRORES.

NINGUN AGENTE, EMPLEADO O REPRESENTANTE DE LUTRON TIENE AUTORIDAD PARA COMPROMETER A LUTRON CON NINGUNA AFIRMACIÓN, MANIFESTACIÓN O GARANTÍA RESPECTO DE LA UNIDAD. A MENOS QUE UNA AFIRMACIÓN, MANIFESTACIÓN O GARANTÍA REALIZADA POR UN AGENTE, EMPLEADO O REPRESENTANTE SE INCLUYA ESPECÍFICAMENTE EN LA PRESENTE, O EN EL MATERIAL IMPRESO ESTÁNDAR PROVISTO POR LUTRON, LA MISMA NO PODRÁ UTILIZARSE COMO ARGUMENTO EN NINGUNA NEGOCIACIÓN ENTRE LUTRON Y EL CLIENTE Y NO PODRÁ SER EXIGIDA DE NINGUNA MANERA POR EL CLIENTE.

EN NINGÚN CASO LUTRON, O UN TERCERO, SERÁN RESPONSABLES POR DAÑOS EJEMPLARES, INDIRECTOS, INCIDENTALS O ESPECIALES (INCLUYENDO, PERO SIN LIMITARSE A: DAÑOS POR PERDIDAS DE BENEFICIOS, PÉRDIDA DE INFORMACIÓN CONFIDENCIAL O NO, PÉRDIDA DE PRIVACIDAD; INTERRUPCIÓN DE LOS NEGOCIOS; DAÑOS PERSONALES; INCUMPLIMIENTO DE OBLIGACIONES, INCLUYENDO LAS DE BUENA FE O DE CUIDADO RAZONABLE; NEGLIGENCIA, O CUALQUIER OTRA PÉRDIDA DE TIPO PECUNIARIO O NO), NI POR TRABAJOS DE REPARACIÓN REALIZADOS SIN EL CONSENTIMIENTO ESCRITO DE LUTRON QUE SURJAN O ESTEN DE ALGÚN MODO RELACIONADOS CON LA INSTALACIÓN, DESINSTALACIÓN, USO O IMPOSIBILIDAD DE USAR LA UNIDAD, O DE OTRA MANERA RELACIONADA CON LAS DISPOSICIONES DE ESTA GARANTÍA, O DE UN CONTRATO QUE LA INCORPORA, INCLUSO EN EL CASO DE FALLA, ERROR (INCLUYENDO NEGLIGENCIA), RESPONSABILIDAD OBJETIVA, VIOLACIÓN DE CONTRATO O VIOLACIÓN DE GARANTÍA POR PARTE DE LUTRON O DE OTRO PROVEEDOR, Y AUNQUE LUTRON O UN TERCERO HAYAN SIDO ADVERTIDOS DE LA POSIBILIDAD DE TALES DAÑOS.

SIN PERJUICIO DE CUALQUIER DAÑO QUE PUEDA SUFRIR EL CLIENTE POR CUALQUIER RAZÓN (INCLUYENDO, PERO SIN LIMITARSE A TODOS LOS DAÑOS DIRECTOS Y TODOS LOS ENUMERADOS MÁS ARRIBA), LA RESPONSABILIDAD DE LUTRON Y DE TODOS LOS TERCEROS BAJO ESTA GARANTÍA, EN CUALQUIER RECLAMO DE DAÑOS QUE SURJA EN RELACIÓN CON LA FABRICACIÓN, INSTALACIÓN, ENMO, USO, REPARACIÓN O REEMPLAZO DE LA UNIDAD, O CUALQUIER ACUERDO QUE SE INCORPORA A ESTA GARANTÍA, Y LA ÚNICA COMPENSACIÓN POR LO ANTERIOR, SE LIMITARÁ AL TOTAL PAGADO A LUTRON POR EL CLIENTE POR LA UNIDAD. LAS LIMITACIONES, EXCLUSIONES Y CLÁUSULAS EXONERATIVAS ANTERIORES SE APLICARÁN CON EL MÁXIMO ALCANCE PERMITIDO POR LA LEY APLICABLE. INCLUSO SI LA COMPENSACIÓN NO CUMPLE CON SU PROPÓSITO ESENCIAL.

### PARA HACER UN RECLAMO DE GARANTÍA

Para hacer un reclamo de garantía, notifique rápidamente a Lutron dentro del período de garantía descrito anteriormente, llamando al Centro de Soporte Técnico de Lutron al (800) 523-9466. Lutron, a su única discreción, determinará cuál es la acción, si corresponde, que se requiere bajo esta garantía. Para que Lutron resuelva de la mejor manera posible un reclamo de garantía, tenga los números de serie y de referencia de la unidad a mano cuando realice la llamada. Si Lutron, a su única discreción, determina que se requiere una visita en la instalación u otra acción correctiva, podrá enviar un representante de Lutron Services Co. o coordinar la visita del representante de un vendedor aprobado por Lutron al sitio del Cliente y/o coordinar una llamada de servicio de garantía entre el Cliente y un vendedor aprobado por Lutron.

La presente garantía le otorga derechos legales específicos y usted puede tener otros derechos que varían según el estado. Algunos estados no admiten limitaciones a la duración de las garantías implícitas, de modo que la limitación anterior puede no ser aplicable en su caso. Algunos estados no permiten la exclusión o limitación de los daños incidentales o indirectos, de modo que la limitación o exclusión anterior puede no ser aplicable en su caso.

NEC es una marca registrada de National Fire Protection Association, Inc., Quincy, Massachusetts.

Lutron, , Sivoia, Pico, seeTouch, Quantum, y GRAFIK Eye son marcas comerciales registradas y Radio Powr Savr y Energi Savr Node son marcas comerciales de Lutron Electronics Co., Inc.

© 2012 Lutron Electronics Co., Inc.

# Información de contacto

Internet: [www.lutron.com](http://www.lutron.com)

Correo electrónico: [product@lutron.com](mailto:product@lutron.com)

## SEDE CENTRAL MUNDIAL E.U.A.

Lutron Electronics Co., Inc.  
7200 Suter Road, Coopersburg, PA 18036-1299  
TEL +1.610.282.3800  
FAX +1.610.282.1243  
Llamada gratuita 1.888. LUTRON1  
Soporte Técnico 1.800.523.9466

## Líneas de Asistencia Técnica Para América del Norte y América del Sur

E.U.A., Canadá, Caribe: 1.800.523.9466

México: +1.888.235.2910

América Central/América del Sur: +1.610.282.6701

## SEDE CENTRAL EUROPEA Reino Unido

Lutron EA Ltd.  
6 Sovereign Close, London, D1W 3JF United Kingdom  
TEL +44.(0)20.7702.0657  
FAX +44.(0)20.7480.6899  
LLAMADA GRATUITA (Reino Unido): 0800.282.107  
Soporte Técnico: +44.(0)20.7680.4481

## SEDE CENTRAL ASIÁTICA Singapur

Lutron GL Ltd.  
15 Hoe Chiang Road, Tower 15, Euro Asia Centre,  
Singapore 089316  
TEL +65.6220.4666  
FAX +65.6220.4333

## Líneas de Asistencia Técnica en Asia

Norte de China: 10.800.712.1536

Sur de China: 10.800.120.1536

Hong Kong: 800.901.849

Indonesia: 001.803.011.3994

Japón: +81.3.5575.8411

Macao: 0800.401

Singapur: 800.120.4491

Taiwán: 00.801.137.737

Tailandia: 001.800.120.665853

Otros países: +65.6220.4666

