

Installation Instructions
Please Read Before Installing

HomeWorks® QS	myRoom™	Quantum®
HQWT-S-P2W	MWP-S-2W	QWP-S-2W
HQWT-S-P3W	MWP-S-3W	QWP-S-3W
HQWT-S-P4W	MWP-S-4W	QWP-S-4W
HQWT-S-PRW	MWP-S-RW	QWP-S-RW
HQWT-S-P22W	MWP-S-22W	QWP-S-22W
HQWT-S-P24W	MWP-S-24W	QWP-S-24W
HQWT-S-P2RW	MWP-S-2RW	QWP-S-2RW
HQWT-S-PRRW	MWP-S-RRW	QWP-S-RRW
HQWT-S-P42W	MWP-S-42W	QWP-S-42W
HQWT-S-P44W	MWP-S-44W	QWP-S-44W
HQWT-S-P4RW	MWP-S-4RW	QWP-S-4RW

Faceplates

LWT-S-P; LWT-S-PP; LWT-S-PPP; LWT-S-PPPP

Use these instructions to install the model numbers listed above.

Important Notes

Install in accordance with all national and local electrical codes.

Lutron recommends that wallstations be installed by a qualified electrician.

Do not connect high-voltage power to low-voltage terminals. Improper wiring can result in personal injury or damage to the control or to other equipment.

Environment: Ambient operating temperature: 32 °F to 104 °C (0 °C to 40 °C), 0% to 90% humidity, non-condensing. Indoor use only.

Cleaning: To clean, wipe with a clean damp cloth. DO NOT use any chemical cleaning solutions.

Wallboxes:

Square-style wallbox dimensions: 2.95 in H x 2.95 in W x ≥ 1.0 in D (75 mm H x 75 mm W x ≥ 25 mm D)

Round-style wallbox dimensions: φ 2.68 in x ≥ 1.0 in D (φ 68 mm x ≥ 25 mm D)

Keypad Wiring

- The total length of wire on a wired QS link is not to exceed 2000 ft (610 m).
- Wiring may be in a daisy-chain, star, or T-tap configuration.

System Programming: Programming and activation (addressing) must be accomplished through the system software.

Engraving: Refer to the system software for button engraving instructions.

Dynamic Backlighting Management (DBM): Unit is equipped with a light sensor and light pipe at the bottom of the keypad to aid in automatic adjustment of LED backlighting. **DO NOT** paint or obstruct sensor in any way.

Button kit and faceplate materials cannot be mixed. For example, metal buttons must be installed with metal faceplates. Glass buttons must be installed with glass faceplates, etc.

Button kit replacement. When replacing button kits, only 3BRL and 4B configurations are interchangeable. All others must be kept the same. For example, 2B replaced with a 2B kit or a 3B replaced with a 3B kit.

Technical Assistance:

U.S.A./Canada: 1.800.523.9466 | Europe: +44.(0)20.7680.4481
Mexico: +1.888.235.2910 | Brazil: +55 (11) 3257-6745
Other Countries: +1.610.282.3800

www.lutron.com | forums.lutron.com

Keypad Assembly

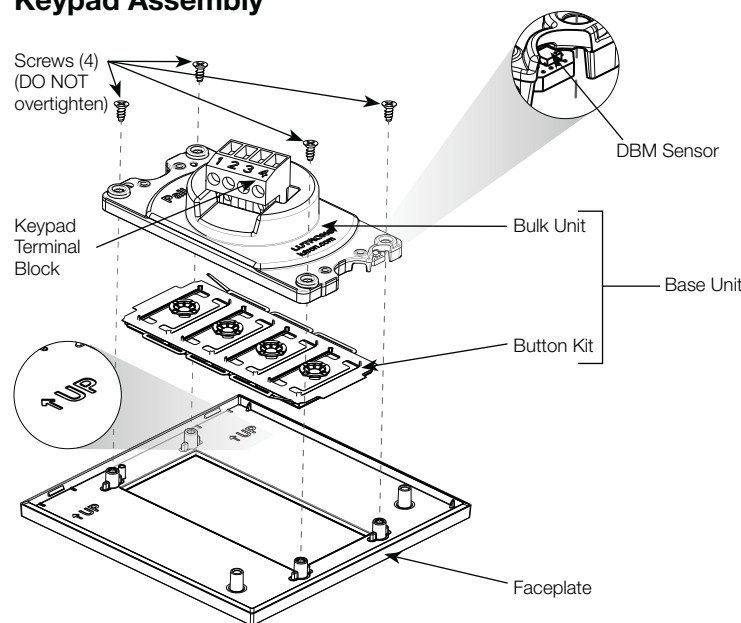

Installation

- WARNING – Shock Hazard. May result in serious injury or death.** Turn off power at the circuit breaker before installing the unit.

Single Column

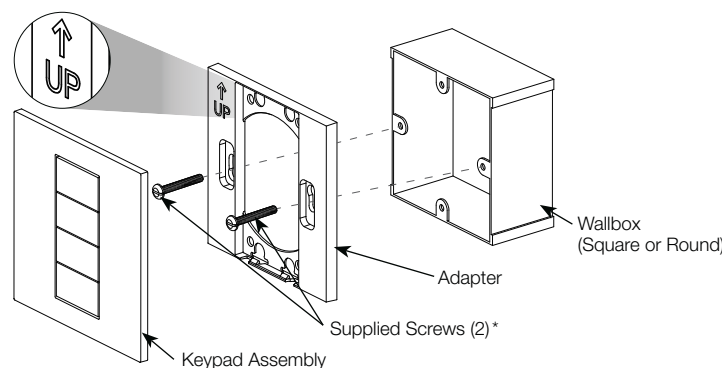

Two Column

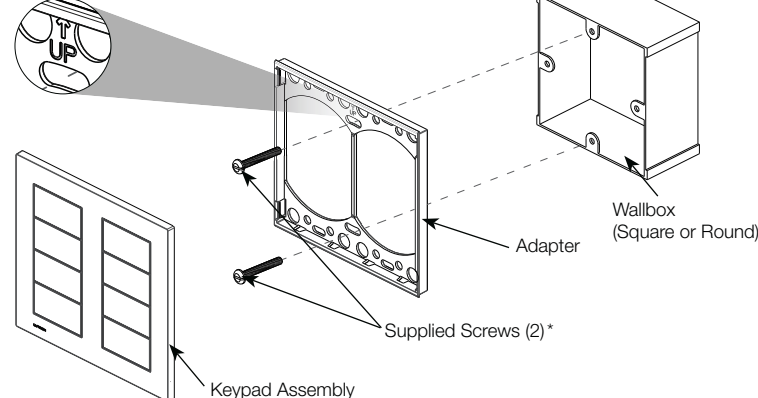

* Note the orientation of the screws.

Four Column

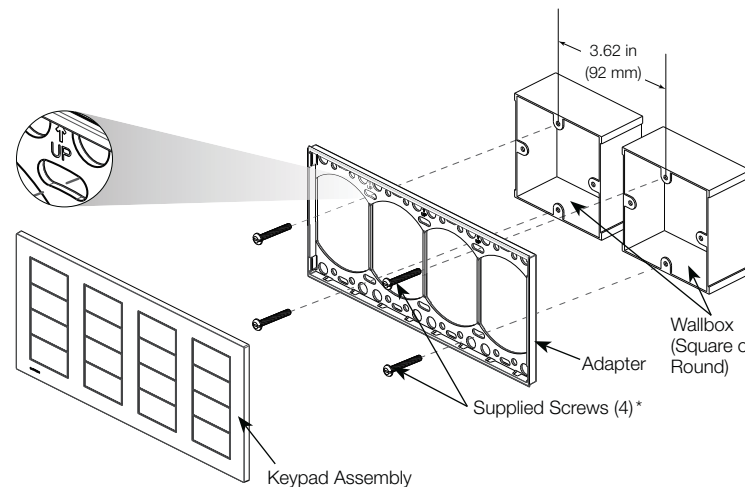

- Connect to wired QS link.
 - Strip insulation 3/8 in (10 mm).
 - Unplug keypad terminal block from the back of the keypad.
 - Connect wiring to the terminal block as shown.

Link Wiring

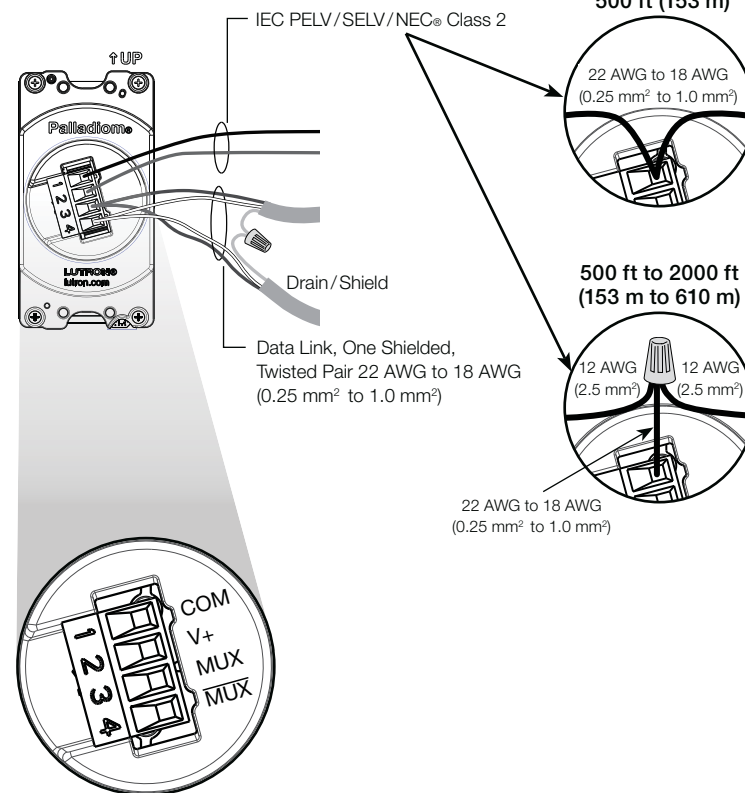

- Plug the keypad terminal block back into the keypad.
- Push all wires back into the wallbox. Do not pinch the wires.
 - Snap the keypad assembly onto the faceplate adapter.
 - Turn on the power.

Troubleshooting Guide

Symptom	Possible Causes
No communication with QS processor.	<ul style="list-style-type: none"> • Miswire or loose connection at the wired QS link. • Keypad has not been programmed or has been programmed incorrectly.
Backlit keypad text scrolls quickly from bottom to top.	<ul style="list-style-type: none"> • No communication with QS processor. • Miswire or loose connection at the wired QS link.
Keypad buttons do not work; backlit text does not become brighter when pressed.	<ul style="list-style-type: none"> • Keypad is miswired. • Keypad is not powered. • Keypad has not been programmed or has been programmed incorrectly.
Backlit text does not turn on.	<ul style="list-style-type: none"> • Make sure DBM sensor on bottom of unit is not covered or painted over. • Miswire or loose connection at the keypad(s) or processor on the wired QS link. • Keypad has been programmed incorrectly.
Keypad buttons do not function as intended.	<ul style="list-style-type: none"> • Keypad has not been programmed or has been programmed incorrectly.
Button text appears upside down.	<ul style="list-style-type: none"> • The button kit is installed upside down. Remove the bulk unit and rotate the button kit.

Returning Keypads to Factory Settings

Returning a keypad to its Factory Settings will remove the keypad from the system and erase all programming.

- Triple tap any button on the keypad (except raise/lower). DO NOT release after third tap.
 - Keep the button pressed on the third tap until all the LEDs start to flash slowly (approximately 3 seconds).
 - Immediately release the button and triple tap the button again. The LEDs on the keypad will flash quickly.
- The keypad has now been returned to Factory Settings.

Warranty:

For HomeWorks® QS:

http://www.lutron.com/TechnicalDocumentLibrary/HomeWorks_Warranty.pdf

For myRoom™ and Quantum®:

http://www.lutron.com/en-US/ResourceLibrary/warranty/Lim_Warranty_starting_Oct2011.pdf

Claviers Palladiom™ QS

24-36 V- 30 mA
Consommation électrique typique : 0,72 W
IEC PELV/SELV/NEC® de classe 2

Instructions d'installation

Veillez lire avant l'installation

HomeWorks® QS	myRoom™	Quantum®
HQWT-S-P2W	MWP-S-2W	QWP-S-2W
HQWT-S-P3W	MWP-S-3W	QWP-S-3W
HQWT-S-P4W	MWP-S-4W	QWP-S-4W
HQWT-S-PRW	MWP-S-RW	QWP-S-RW
HQWT-S-P22W	MWP-S-22W	QWP-S-22W
HQWT-S-P24W	MWP-S-24W	QWP-S-24W
HQWT-S-P2RW	MWP-S-2RW	QWP-S-2RW
HQWT-S-PRRW	MWP-S-RRW	QWP-S-RRW
HQWT-S-P42W	MWP-S-42W	QWP-S-42W
HQWT-S-P44W	MWP-S-44W	QWP-S-44W
HQWT-S-P4RW	MWP-S-4RW	QWP-S-4RW

Faceplates

LWT-S-P; LWT-S-PP; LWT-S-PPP; LWT-S-PPPP

Utilisez ces instructions pour installer les numéros de modèles énumérés ci-dessus.

Remarques importantes

Effectuez l'installation en conformité avec les codes électriques en vigueur.

Lutron recommande de faire installer les interfaces murales par un électricien qualifié.

Ne connectez pas l'alimentation haute-tension aux bornes basse-tension. Un mauvais câblage peut causer des blessures ou endommager le clavier ou un autre équipement.

Environnement : Température ambiante de fonctionnement : 0 °C à 40 °C (32 °F à 104 °F), 0 à 90 % d'humidité, sans condensation. Utilisation à l'intérieur seulement.

Nettoyage : Pour nettoyer, essuyez avec un torchon propre et humide. N'UTILISEZ aucun produit chimique de nettoyage.

Boîtiers d'encastrement :

Dimensions du boîtier d'encastrement de type carré : 75 mm H x 75 mm l x ≥ 25 mm P (2,95 po H x 2,95 po l x ≥ 1,0 po P)

Dimensions du boîtier d'encastrement de type round : φ 68 mm x ≥ 25 mm P (φ 2,68 po x ≥ 1,0 po P)

Câblage du clavier

- La longueur totale de câble sur une liaison câblée QS ne doit pas dépasser 610 m (2 000 pi).

- Le câblage peut être en série, en parallèle ou en étoile.

Programmation du système : La programmation et l'activation (adressage) doivent être effectuées à l'aide du logiciel du système.

Gravure : Consultez le logiciel du système pour les instructions de gravure de boutons.

Gestion du rétroéclairage dynamique (Dynamic Backlighting Management/DBM) : L'unité est équipée d'un détecteur de lumière et d'un conduit de lumière en bas du clavier pour permettre le réglage automatique du rétroéclairage des LED. **NE PAS** peindre ou bloquer le détecteur de quelque façon.

Le kit de boutons et les matériaux de la plaque frontale ne peuvent pas être mélangés. Par exemple, des boutons métalliques doivent être installés sur des plaques frontales métalliques. Des boutons en verre doivent être installés sur des plaques frontales en verre, etc.

Remplacement du kit de boutons. Lors du remplacement des kits de boutons, seules les configurations 3BRL et 4B sont interchangeables. Toutes les autres doivent rester identiques. Par exemple, un kit 2B est remplacé par un kit 2B ou un kit 3B est remplacé par un kit 3B.

Assistance technique :

États-Unis/Canada : 1.800.523.9466 | Europe : +44.(0)20.7680.4481

Mexique : +1.888.235.2910 | Brésil : +55 (11) 3257-6745

Autres pays : +1.610.282.3800

www.lutron.com | forums.lutron.com

Ensemble de clavier

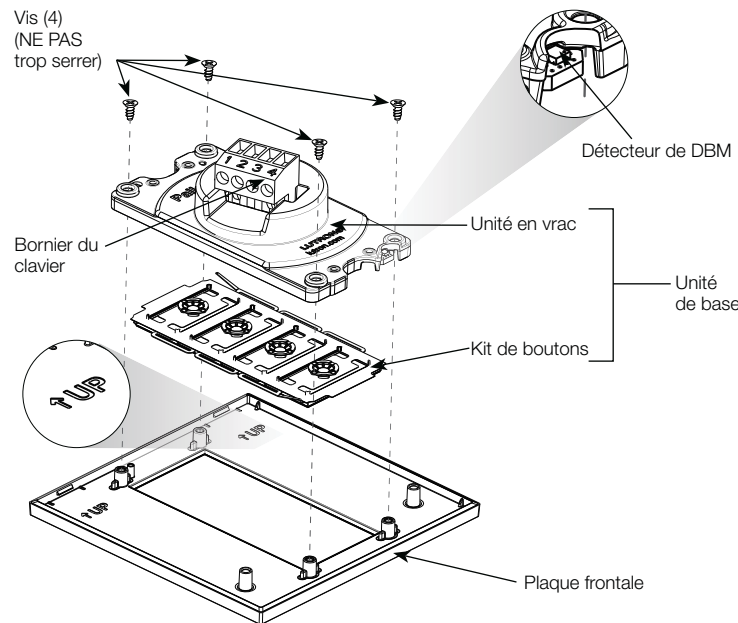

Installation

- AVERTISSEMENT – Risque d'électrocution. Peut causer des blessures graves ou la mort.** Coupez l'alimentation au niveau du disjoncteur avant d'installer l'unité.

Colonne unique

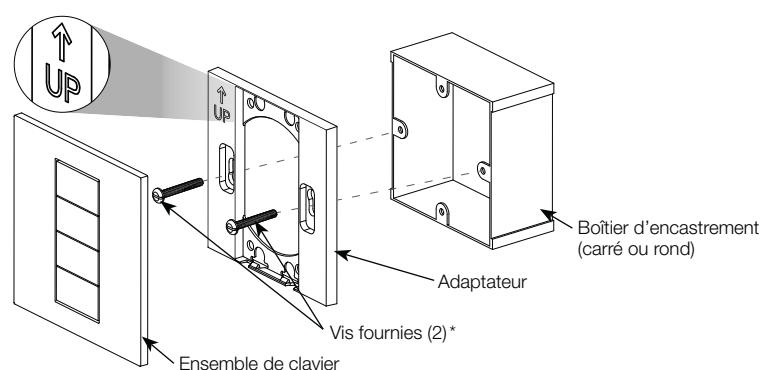

Deux colonnes

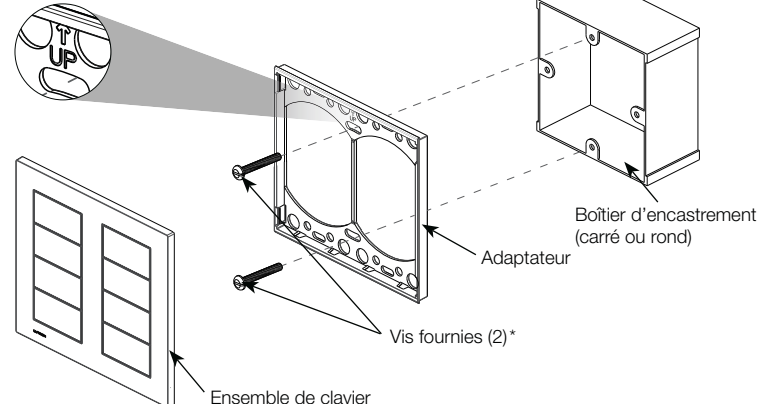

* Notez l'orientation des vis.

Quatre colonnes

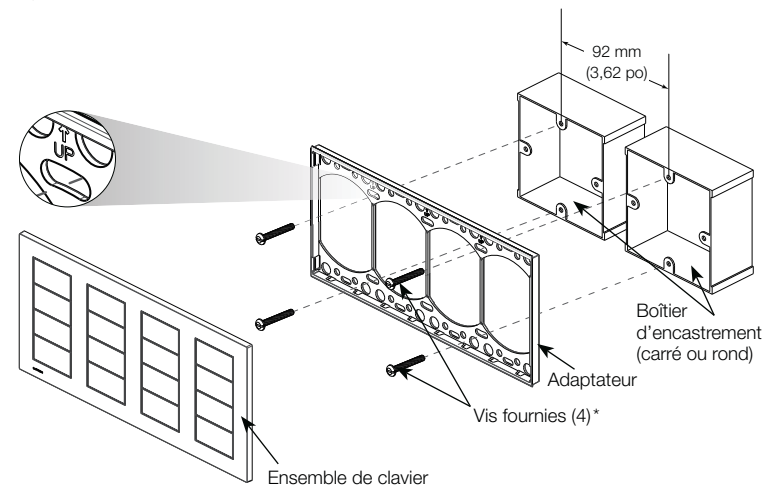

- Connectez à la liaison câblée QS.

- Dénudez l'isolant de 10 mm (3/8 po).
- Débranchez le bornier du clavier à l'arrière du clavier.
- Raccordez le câblage au bornier comme représenté.

Câblage de la liaison

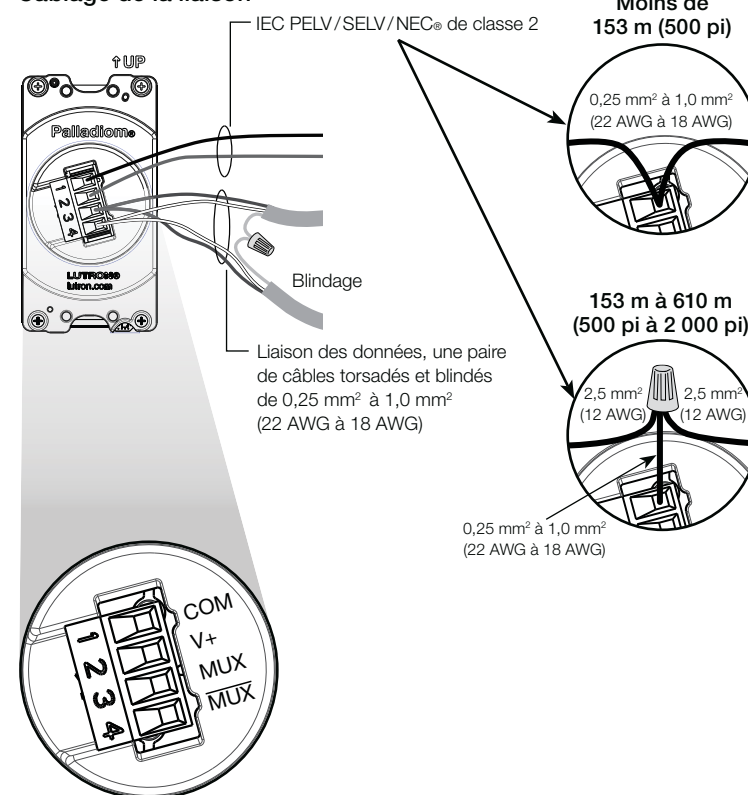

- Rebranchez le bornier de liaison du clavier sur le clavier.

- Remplacez tous les câbles dans le boîtier d'encastrement. Ne pincez pas les câbles.
- Attachez l'ensemble de clavier sur l'adaptateur de la plaque frontale.
- Mettez sous tension.

Guide de dépannage

Symptôme	Causes possibles
Aucune communication avec le processeur QS.	<ul style="list-style-type: none"> Mauvais raccord ou faux contact sur la liaison câblée QS. Le clavier n'a pas été programmé ou a été mal programmé.
Le texte rétroéclairé du clavier défile rapidement de bas en haut.	<ul style="list-style-type: none"> Aucune communication avec le processeur QS. Mauvais raccord ou faux contact sur la liaison câblée QS.
Les boutons du clavier ne fonctionnent pas ; le texte rétroéclairé ne s'allume pas lorsqu'on appuie dessus.	<ul style="list-style-type: none"> Le clavier est mal câblé. Le clavier n'est pas alimenté. Le clavier n'a pas été programmé ou a été mal programmé.
Le texte rétroéclairé ne s'allume pas.	<ul style="list-style-type: none"> Vérifiez que le détecteur de DBM en bas de l'unité n'est pas recouvert ou peint. Mauvais raccord ou faux contact au niveau du (des) clavier(s) ou du processeur sur la liaison câblée QS. Le clavier a été mal programmé.
Les boutons du clavier ne fonctionnent pas comme prévu.	<ul style="list-style-type: none"> Le clavier n'a pas été programmé ou a été mal programmé.
Le texte du bouton apparaît à l'envers.	<ul style="list-style-type: none"> Le kit de boutons est installé à l'envers. Retirez l'unité en vrac et retournez le kit de boutons.

Restauration des paramètres d'usine des claviers

Restaurer les paramètres d'usine d'un clavier supprimera le clavier du système et effacera toute programmation.

- Appuyez trois fois sur n'importe quel bouton du clavier (sauf Monter/Baisser). NE RELÂCHEZ PAS le bouton la troisième fois.
- Gardez le bouton appuyé la troisième fois jusqu'à ce que les LED commencent à clignoter lentement (pendant environ 3 secondes).
- Relâchez immédiatement le bouton et appuyez trois fois sur le bouton à nouveau. Les LED du clavier clignoteront rapidement.

Le clavier est de nouveau réglé avec les paramètres d'usine.

Garantie :

Pour HomeWorks® QS :

http://www.lutron.com/TechnicalDocumentLibrary/HomeWorks_Warranty.pdf

Pour myRoom™ et Quantum® :

http://www.lutron.com/en-US/ResourceLibrary/warranty/Lim_Warranty_starting_Oct2011.pdf

Instrucciones de instalación

Favor de leer antes de hacer la instalación

HomeWorks® QS	myRoom™	Quantum®
HQWT-S-P2W	MWP-S-2W	QWP-S-2W
HQWT-S-P3W	MWP-S-3W	QWP-S-3W
HQWT-S-P4W	MWP-S-4W	QWP-S-4W
HQWT-S-PRW	MWP-S-RW	QWP-S-RW
HQWT-S-P22W	MWP-S-22W	QWP-S-22W
HQWT-S-P24W	MWP-S-24W	QWP-S-24W
HQWT-S-P2RW	MWP-S-2RW	QWP-S-2RW
HQWT-S-PRRW	MWP-S-RRW	QWP-S-RRW
HQWT-S-P42W	MWP-S-42W	QWP-S-42W
HQWT-S-P44W	MWP-S-44W	QWP-S-44W
HQWT-S-P4RW	MWP-S-4RW	QWP-S-4RW

Placas frontales

LWT-S-P; LWT-S-PP; LWT-S-PPP; LWT-S-PPPP

Siga estas instrucciones para instalar los números de modelo listados anteriormente.

Notas importantes

Instale de acuerdo a todos los códigos eléctricos nacionales y locales. Lutron recomienda que un electricista calificado instale las estaciones de control.

No conecte corriente de alto voltaje a terminales de bajo voltaje. El cableado incorrecto puede ocasionar lesiones personales o daños al control o a otros equipos.

Medio ambiente: Temperatura ambiente de funcionamiento: 0 °C a 40 °C (32 °F a 104 °F), 0 a 90% de humedad, sin condensación. Solamente para uso en interiores.

Limpieza: Para limpiar pase un paño limpio y húmedo. NO use ninguna solución química de limpieza.

Cajas de empotrar:

Dimensiones de caja de empotrar cuadrada: 75 mm de alto x 75 mm de ancho x ≥ 25 mm de profundidad (2,95 pulg de alto x 2,95 pulg de ancho x ≥ 1,0 pulg de profundidad)

Dimensiones de caja de empotrar redonda: φ 68 mm x ≥ 25 mm de profundidad (φ 2,68 pulg x ≥ 1,0 pulg de profundidad)

Cableado del teclado

- La longitud total de cable en un enlace QS cableado no debe exceder 610 m (2 000 pies).
- El cableado puede tener una configuración concatenada, en estrella, o con derivación en T.

Programación del sistema: La programación y la activación (direccionamiento) se debe hacer con el software del sistema.

Grabado: Consulte las instrucciones de grabado de botones en el software del sistema.

Gestión de retroiluminación dinámica (Dynamic Backlighting Management/DBM): La unidad está equipada con un sensor de luz y un conducto de luz en la parte inferior del teclado para facilitar el ajuste automático de la retroiluminación de diodos LED. **NO** pinte ni obstruya el sensor de ninguna forma.

No se deben mezclar juegos de botones con placas frontales de distintos materiales. Por ejemplo, los botones de metal se deben instalar en placas frontales de metal. Los botones de vidrio se deben instalar en placas frontales de vidrio, etc.

Reemplazo de juegos de botones. Al reemplazar juegos de botones, solo las configuraciones 3BRL y 4B son intercambiables. El resto se debe mantener igual al original. Por ejemplo, 2B se debe reemplazar con un juego 2B, y un juego 3B se debe reemplazar con un juego 3B.

Asistencia técnica:

E.U.A./ Canadá: 1.800.523.9466 | Europa: +44.(0)20.7680.4481
México: +1.888.235.2910 | Brasil: +55 (11) 3257-6745
Otros países: +1.610.282.3800

www.lutron.com | forums.lutron.com

Ensamblaje del teclado

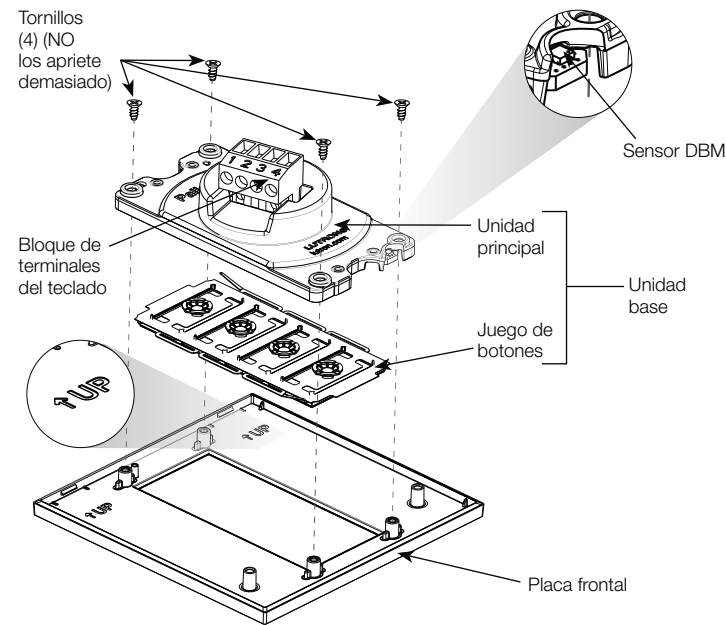

Instalación

- ADVERTENCIA – Peligro de descarga eléctrica. Puede ocasionar lesiones graves o la muerte.** Corte la alimentación eléctrica en el interruptor de circuitos antes de instalar la unidad.

Una columna

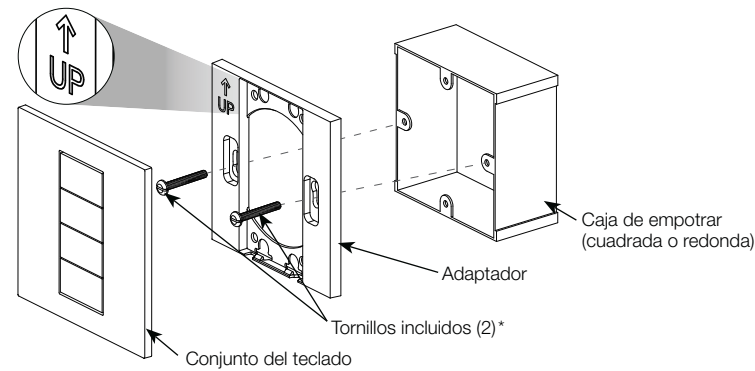

Dos columnas

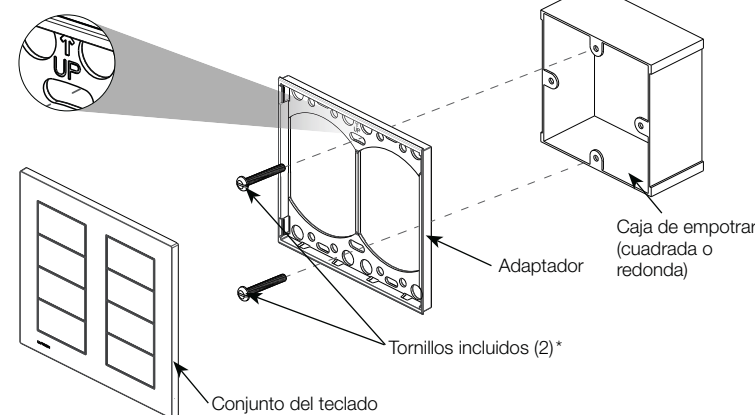

* Ponga atención a la orientación de los tornillos.

Cuatro columnas

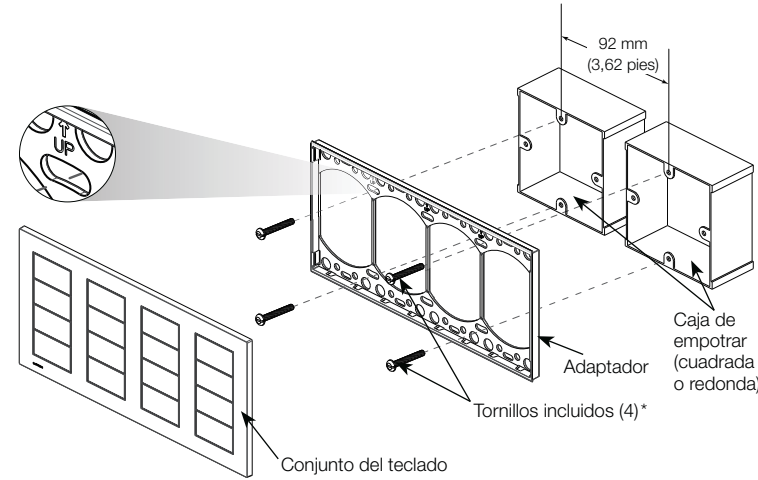

- Conecte a un enlace QS cableado.

- Quite 10 mm (3/8 pulg) de aislante.
- Desenchufe el bloque de terminales del teclado de la parte posterior del teclado.
- Conecte el cableado al bloque de terminales, como se indica.

Cableado de enlace

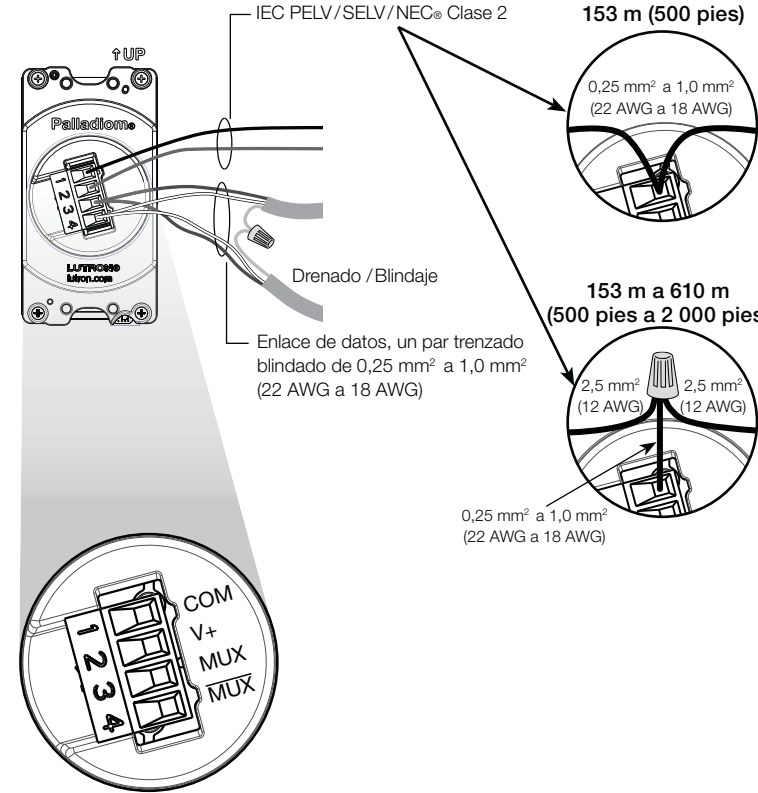

- Enchufe de nuevo el bloque de terminales de enlace del teclado en el teclado.
- Empuje todos los cables de nuevo dentro de la caja de empotrar. Los cables no deben quedar pellizcados.
 - Oprima a presión el conjunto del teclado en el adaptador de la placa frontal.
 - Vuelva a conectar la alimentación eléctrica.

Guía de resolución de problemas

Síntoma	Posibles causas
No hay comunicación con el procesador QS.	<ul style="list-style-type: none"> Cableado incorrecto o conexión suelta en el enlace QS cableado. El teclado no ha sido programado o ha sido programado de manera incorrecta.
El texto retroiluminado del teclado circula rápidamente de la parte inferior a la superior.	<ul style="list-style-type: none"> No hay comunicación con el procesador QS. Cableado incorrecto o conexión suelta en el enlace QS cableado.
Los botones del teclado no funcionan; no aumenta la luminosidad del texto retroiluminado al oprimir.	<ul style="list-style-type: none"> El teclado está cableado de forma incorrecta. El teclado no está conectado a la corriente eléctrica. El teclado no ha sido programado o ha sido programado de manera incorrecta.
El texto retroiluminado no se enciende.	<ul style="list-style-type: none"> Asegúrese de que el sensor DBM en la parte inferior de la unidad no esté cubierto y de que no se haya pintado sobre el mismo. Cableado incorrecto o conexión suelta en los teclados o en el procesador en el enlace QS cableado. El teclado ha sido programado de manera incorrecta.
Los botones del teclado no funcionan como debieran.	<ul style="list-style-type: none"> El teclado no ha sido programado o ha sido programado de manera incorrecta.
El texto en el botón aparece al revés.	<ul style="list-style-type: none"> El juego de botones fue instalado al revés. Retire la unidad principal y gire el juego de botones.

Restablecimiento de teclados a la configuración de fábrica

Al restablecer un teclado a la configuración de fábrica se elimina el teclado del sistema y se borra toda la programación.

- Dé tres golpecitos en cualquier botón del teclado (excepto subir /bajar). NO deje de oprimir después del tercer golpecito.
- Mantenga oprimido el botón en el tercer golpecito hasta que todos los diodos LED comiencen a centellejar lentamente (aproximadamente 3 segundos).
- Suelte de inmediato el botón y una vez más dé tres golpecitos al botón. Los diodos LED en el teclado deben comenzar a centellejar rápidamente.

El teclado queda así en la configuración de fábrica.

Garantía:

Para HomeWorks® QS:

http://www.lutron.com/TechnicalDocumentLibrary/HomeWorks_Warranty.pdf

Para myRoom™ y Quantum®:

http://www.lutron.com/en-US/ResourceLibrary/warranty/Lim_Warranty_starting_Oct2011.pdf



Installationsanleitung

Bitte vor der Installation lesen

HomeWorks® QS	myRoom™	Quantum®
HQWT-S-P2W	MWP-S-2W	QWP-S-2W
HQWT-S-P3W	MWP-S-3W	QWP-S-3W
HQWT-S-P4W	MWP-S-4W	QWP-S-4W
HQWT-S-PRW	MWP-S-RW	QWP-S-RW
HQWT-S-P22W	MWP-S-22W	QWP-S-22W
HQWT-S-P24W	MWP-S-24W	QWP-S-24W
HQWT-S-P2RW	MWP-S-2RW	QWP-S-2RW
HQWT-S-PRRW	MWP-S-RRW	QWP-S-RRW
HQWT-S-P42W	MWP-S-42W	QWP-S-42W
HQWT-S-P44W	MWP-S-44W	QWP-S-44W
HQWT-S-P4RW	MWP-S-4RW	QWP-S-4RW

Frontplatten

LWT-S-P; LWT-S-PP; LWT-S-PPP; LWT-S-PPPP

Für die Installation der o. a. Modellnummern ist die folgende Anleitung zu verwenden.

Wichtige Hinweise

Die Installation muss gemäß allen örtlichen Vorschriften erfolgen.

Lutron empfiehlt die Installation der Bedienstellen durch einen ausgebildeten Elektriker.

Hochspannungsleitungen nicht mit Niederspannungsleitungen verbinden. Die falsche Verkabelung kann zu Verletzungen oder Schäden an der Steuereinheit bzw. an anderen Geräten führen.

Umgebung: Umgebungsbetriebstemperatur: 0 °C bis 40 °C, 0% bis 90% Luftfeuchtigkeit, nicht kondensierend. Nur für den Innenbereich.

Reinigung: Mit einem sauberen feuchten Tuch abwischen. KEINE chemischen Reinigungslösungen verwenden.

Unterputzdosen:

Abmessungen der quadratischen Unterputzdosen: 75 mm H x 75 mm B x ≥ 25 mm T

Abmessungen der runden Unterputzdosen: φ 68 mm x ≥ 25 mm T

Tastenfeldverkabelung

- Das Kabel eines QS-Links darf nicht länger als 610 m sein.
- Die Verkabelung kann in Ring-, Stich- oder Baum-Topologie erfolgen.

Systemprogrammierung: Die Programmierung und Aktivierung (Adressierung) muss über die Systemsoftware erfolgen.

Gravur: Eine Anleitung für die Tastengravur finden Sie in der Systemsoftware.

Dynamisches Hintergrundbeleuchtungsmanagement (Dynamic Backlighting Management/DBM): Das Gerät ist mit einem Lichtsensor und einem Lichtleiter unten am Tastenfeld ausgestattet, die die automatische Anpassung der LED-Hintergrundbeleuchtung unterstützen. Sensoren **NICHT** blockieren oder übermalen.

Tastenkit und Frontplatte müssen aus demselben Material bestehen. Das heißt, Metalltasten müssen mit Metall-Frontplatten kombiniert werden. Glastasten müssen mit Glas-Frontplatten kombiniert werden usw.

Tastenkit-Ersatz. Beim Ersatz der Tastenkits ist zu beachten, dass nur die Konfigurationen 3BRL und 4B untereinander austauschbar sind. Alle anderen müssen identisch sein. Das heißt, 2B darf nur durch 2B ersetzt werden und 3B nur durch 3B.

Technische Unterstützung:

USA/Kanada: 1.800.523.9466 | Europa: +44.(0)20.7680.4481

Mexiko: +1.888.235.2910 | Brasilien: +55 (11) 3257-6745

Sonstige Länder: +1.610.282.3800

www.lutron.com | forums.lutron.com

Zusammengebautes Tastenfelds

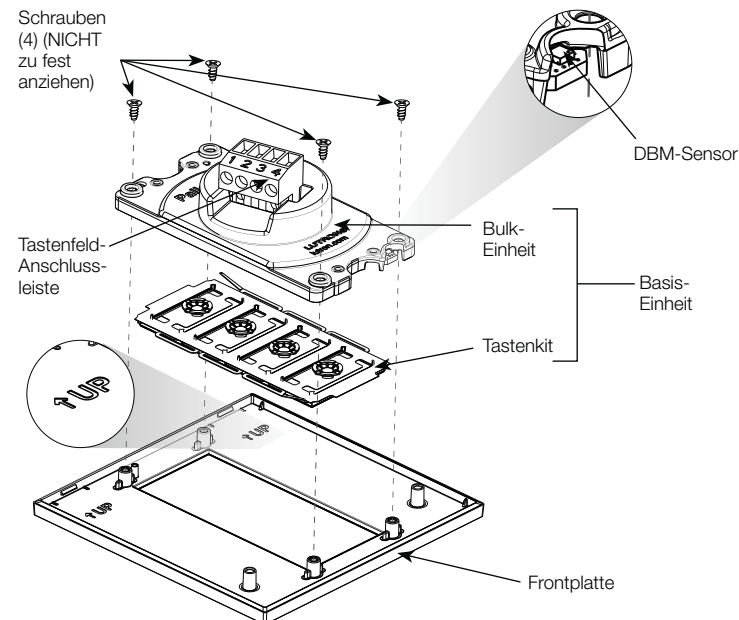

Installation

- ACHTUNG – Stromschlaggefahr. Gefahr schwerer oder tödlicher Verletzungen.** Strom vor Installation des Geräts am Trennschalter ausschalten.

Eine Tastengruppe

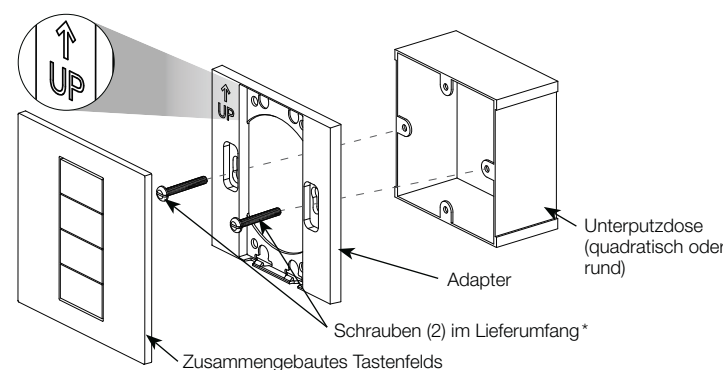

Zwei Tastengruppen

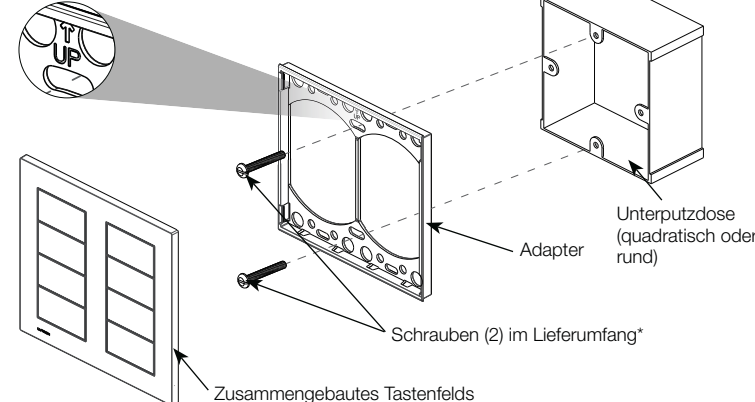

* Ausrichtung der Schrauben beachten.

Vier Tastengruppen

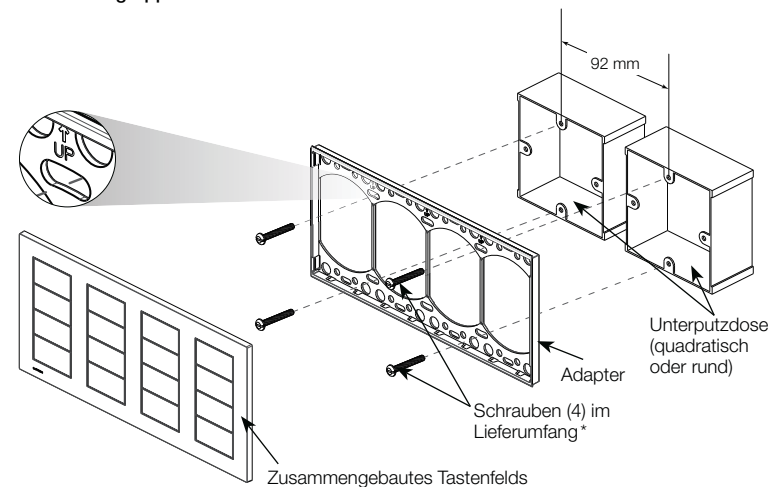

- An QS-Link anschließen.

- Isolierung auf 10 mm abziehen.
- Tastenfeld-Anschlussleiste hinten vom Tastenfeld lösen.
- Kabel wie nachfolgend dargestellt an der Anschlussleiste anschließen.

Linkverkabelung

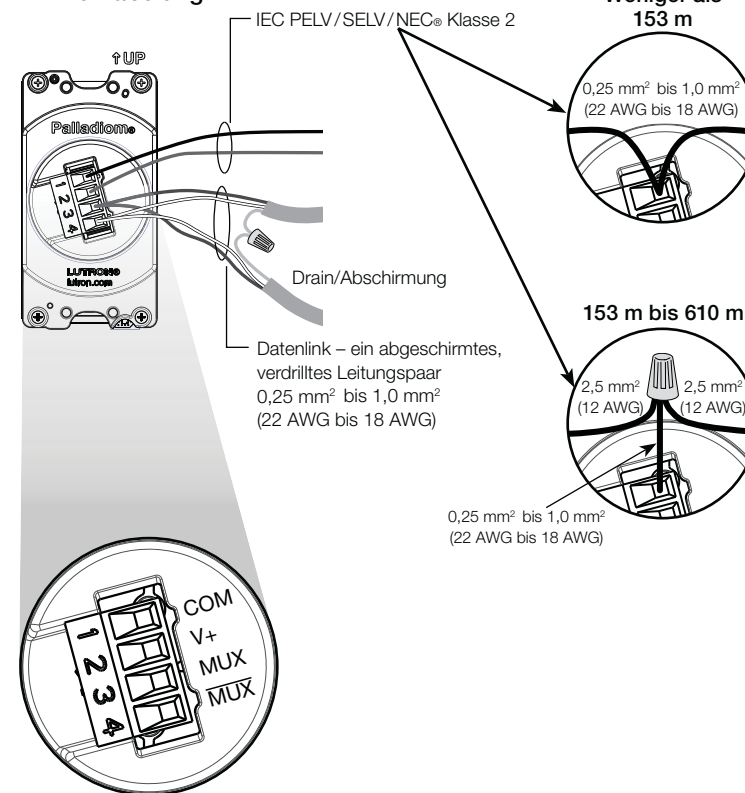

- Tastenfeld-Anschlussleiste wieder am Tastenfeld anschließen.

- Alle Drähte/Kabel wieder in die Unterputzdose schieben. Kabel nicht (ein-)quetschen.
- Tastenfeldaufbau auf dem Frontplattenadapter einrasten lassen.
- Strom einschalten.

Anleitung zur Fehlersuche und -behebung

Problem	Mögliche Ursachen
Keine Kommunikation mit dem QS-Prozessor.	<ul style="list-style-type: none"> • Vertauschte Litzen/Kabel oder lockere Verbindung mit dem QS-Link. • Tastenfeld wurde falsch oder gar nicht programmiert.
Hintergrundbeleuchtung läuft in schneller Reihenfolge nacheinander von unten bis oben.	<ul style="list-style-type: none"> • Keine Kommunikation mit dem QS-Prozessor. • Vertauschte Litzen/Kabel oder lockere Verbindung mit dem QS-Link.
Tasten des Tastenfelds funktionieren nicht. Hintergrundbeleuchtung wird bei Tastenbetätigung nicht heller.	<ul style="list-style-type: none"> • Bedienstelle ist falsch verkabelt. • Bedienstelle wird nicht mit Strom gespeist. • Tastenfeld wurde falsch oder gar nicht programmiert.
Hintergrundbeleuchtung funktioniert nicht.	<ul style="list-style-type: none"> • Sicherstellen, dass der DBM-Sensor unten an der Einheit nicht zugedeckt oder übermalt wurde. • Vertauschte Litzen/Kabel, lockere Verbindung am Tastenfeld oder Prozessor auf dem QS-Link. • Tastenfeld wurde falsch programmiert.
Tasten auf dem Tastenfeld funktionieren nicht wie beabsichtigt.	<ul style="list-style-type: none"> • Tastenfeld wurde falsch oder gar nicht programmiert.
Tastentext steht auf dem Kopf.	<ul style="list-style-type: none"> • Das Tastenkit wurde falsch installiert. Bulk-Einheit entfernen und Tastenkit in die richtige Position drehen.

Zurücksetzen des Tastenfelds auf werkseitige Einstellungen

Durch Zurücksetzen eines Tastenfelds auf seine werkseitigen Einstellungen wird es vom System getrennt und die Programmierung gelöscht.

- Beliebige Taste auf dem Tastenfeld (mit Ausnahme von Heben/Senken) dreimal antippen. Nach dem dritten Mal NICHT loslassen.
- Taste nach dem dritten Antippen gedrückt halten, bis alle LEDs langsam blinken (ca. 3 Sekunden).
- Taste jetzt sofort loslassen und erneut dreimal antippen. Die LEDs auf dem Tastenfeld blinken schnell.

Das Tastenfeld wurde auf die werkseitigen Einstellungen zurückgesetzt.

Garantie:

Für HomeWorks® QS:

http://www.lutron.com/TechnicalDocumentLibrary/HomeWorks_Warranty.pdf

Für myRoom™ und Quantum®:

http://www.lutron.com/en-US/ResourceLibrary/warranty/Lim_Warranty_starting_Oct2011.pdf

Teclados Palladiom™ QS

24-36 V- 30 mA
Consumo médio: 0,72 W
Classe 2 IEC PELV/SELV/NEC®

Instruções de instalação

Leia antes de instalar

HomeWorks® QS	myRoom™	Quantum®
HQWT-S-P2W	MWP-S-2W	QWP-S-2W
HQWT-S-P3W	MWP-S-3W	QWP-S-3W
HQWT-S-P4W	MWP-S-4W	QWP-S-4W
HQWT-S-PRW	MWP-S-RW	QWP-S-RW
HQWT-S-P22W	MWP-S-22W	QWP-S-22W
HQWT-S-P24W	MWP-S-24W	QWP-S-24W
HQWT-S-P2RW	MWP-S-2RW	QWP-S-2RW
HQWT-S-PRRW	MWP-S-RRW	QWP-S-RRW
HQWT-S-P42W	MWP-S-42W	QWP-S-42W
HQWT-S-P44W	MWP-S-44W	QWP-S-44W
HQWT-S-P4RW	MWP-S-4RW	QWP-S-4RW

Espelhos

LWT-S-P; LWT-S-PP; LWT-S-PPP; LWT-S-PPPP

Utilize estas instruções para instalar os números de modelo listados acima.

Notas importantes

A instalação elétrica deve ser feita de acordo com as normas locais e nacionais.

A Lutron recomenda que os acessórios de parede sejam instalados por um electricista qualificado.

Não se deve conectar energia de alta voltagem a terminais de baixa voltagem. O cabeamento inadequado pode resultar em ferimentos pessoais ou danos ao controle ou a outros equipamentos.

Ambiente: Temperatura operacional: 0 °C a 40 °C (32 °F a 104 °F), 0%-90% de umidade, sem condensação. Para uso somente em ambientes fechados.

Limpeza: Para limpar, use um pano limpo e úmido. NÃO use produtos químicos de limpeza.

Caixas de embutir:

Dimensões da caixa de embutir quadrada: 75 mm A x 75 mm L x ≥ 25 mm P (2,95 pol A x 2,95 pol L x ≥ 1,0 pol P)

Dimensões da caixa de embutir redonda: φ 68 mm x ≥ 25 mm P (φ 2,68 pol x ≥ 1,0 pol P)

Cabeamento do teclado

• A extensão total do fio em um Link QS não pode ser superior a 610 m (2 000 pés).

• O cabeamento do teclado pode ter configuração de ligação em série, estrela ou derivação em T.

Programação do sistema: a programação e a ativação (endereçamento) devem ser feitas pelo software do sistema.

Gravação: consulte o software do sistema para obter instruções de gravação.

Gerenciamento dinâmico de iluminação traseira (Dynamic Backlighting Management/DBM): a unidade é equipada com um sensor de luz e uma tubulação de luz na parte inferior do teclado, para auxiliar o ajuste automático da iluminação traseira de LED. NÃO pinte nem obstrua o sensor.

Os materiais do kit de botões e do espelho não podem ser misturados. Por exemplo, os botões de metal devem ser instalados com os espelhos de metal. Os botões de vidro devem ser instalados com os espelhos de vidro, etc.

Substituição do kit de botões. Para substituir kits de botões, somente as configurações 3BRL e 4B são intercambiáveis. As demais deverão ser mantidas da mesma forma. Por exemplo, a configuração 2B pode ser substituída pelo kit 2B, ou a 3B substituída pelo kit 3B.

Assistência técnica:

EUA/Canadá: 1.800.523.9466 | Europa: +44.(0)20.7680.4481

México: +1.888.235.2910 | Brasil: +55 (11) 3257-6745

Outros países: +1.610.282.3800

www.lutron.com | forums.lutron.com

Montagem do teclado

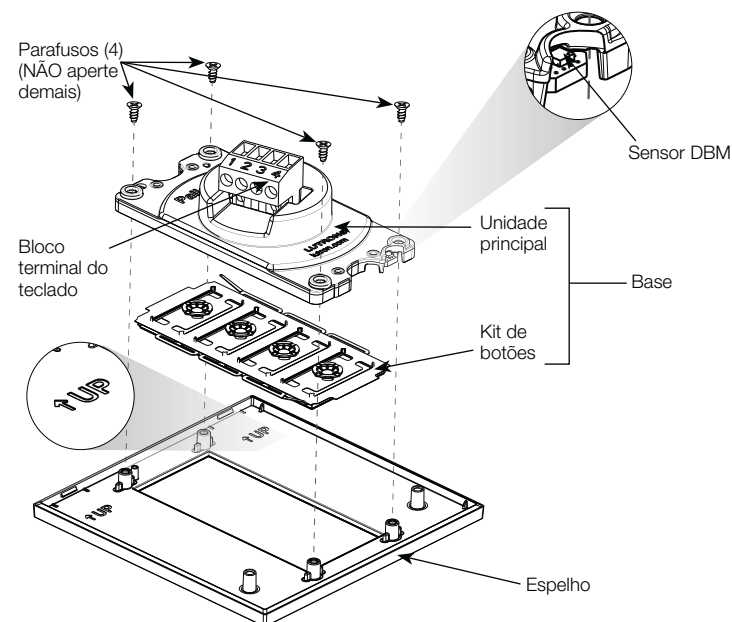

Instalação

- ADVERTÊNCIA: risco de choque. Pode resultar em ferimentos graves ou morte.** Desligue o disjuntor antes de instalar a unidade.

Coluna única

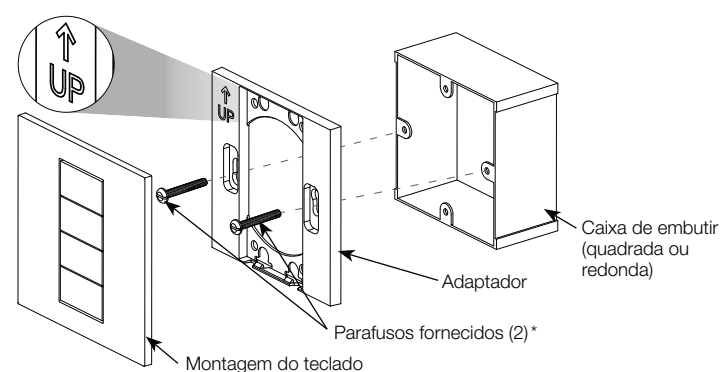

Duas colunas

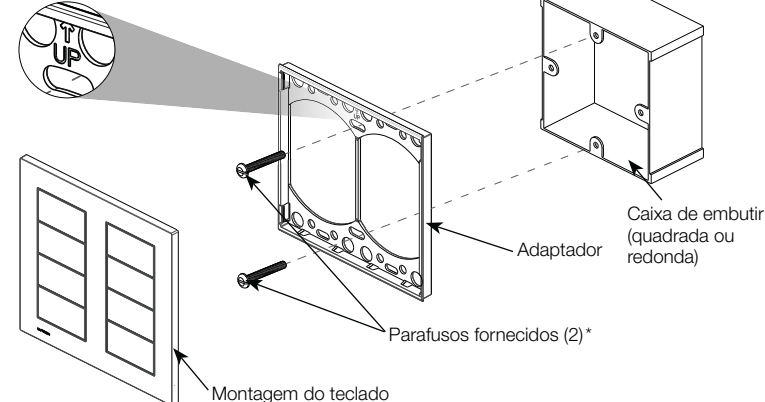

*Observe a sentido de girar os parafusos.

Quatro colunas

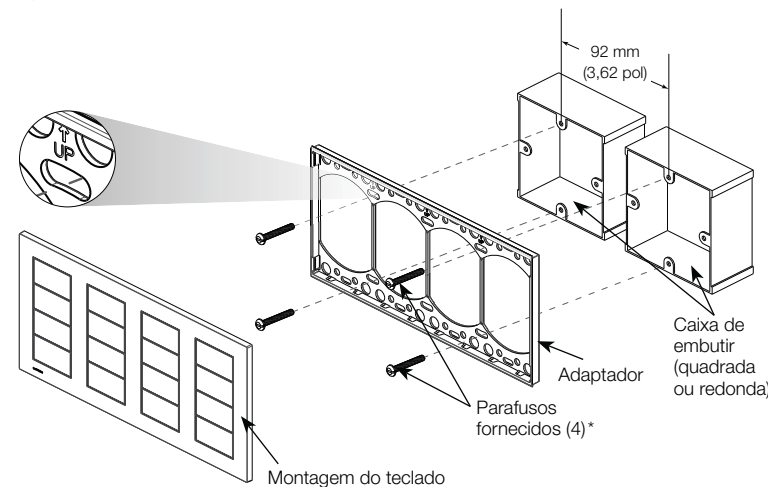

2. Conectar ao Link QS.

- Retire 10 mm (3/8 pol) do isolamento.
- Desconecte o bloco terminal da traseira do teclado.
- Conecte o bloco terminal conforme mostrado na figura.

Cabeamento do link

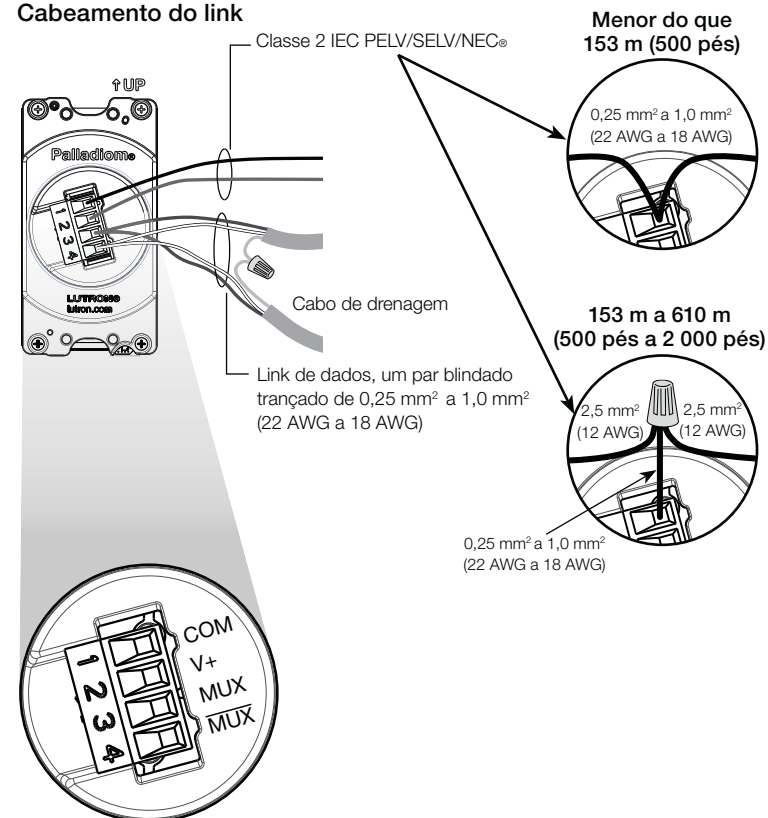

d. Reconecte o bloco terminal do link no teclado.

- Coloque todos os fios dentro da caixa de embutir. Não esprema os cabos.
- Encaixe o teclado no adaptador do espelho.
- Restaure a energia.

Guia de solução de problemas

Problema	Possíveis causas
Não há comunicação com o processador QS.	<ul style="list-style-type: none"> Conexão incorreta ou fio solto no link QS. O teclado não foi programado ou foi programado incorretamente.
O texto do teclado com iluminação traseira rola rapidamente de baixo para cima.	<ul style="list-style-type: none"> Não há comunicação com o processador QS. Conexão incorreta ou fio solto no link QS.
Os botões do teclado não funcionam; o texto com iluminação traseira não fica iluminado quando as teclas são pressionadas.	<ul style="list-style-type: none"> O teclado foi conectado incorretamente. Falta alimentação ao teclado. O teclado não foi programado ou foi programado incorretamente.
A iluminação traseira não funciona.	<ul style="list-style-type: none"> O sensor DBM na parte inferior da unidade não pode ser coberto nem pintado. Conexão incorreta ou solta no(s) teclado(s) ou na fiação da processadora do link QS. O teclado foi programado incorretamente.
Os botões do teclado não funcionam como deveriam.	<ul style="list-style-type: none"> O teclado não foi programado ou foi programado incorretamente.
O texto dos botões aparece de cabeça para baixo.	<ul style="list-style-type: none"> O kit de botões foi instalado de cabeça para baixo. Retire a unidade principal e gire o kit de botões.

Reverter o teclado à configuração de fábrica

Reverter o teclado à configuração de fábrica o retirará do sistema e apagará toda a programação.

- Pressione levemente três vezes qualquer botão do teclado (exceto sobe/desce). NÃO solte após a terceira vez.
- Mantenha o botão pressionado na terceira vez até que todos os LEDs comecem a piscar lentamente (aproximadamente 3 segundos).
- Solte imediatamente o botão e pressione-o três vezes novamente. Os LEDs do teclado piscarão rapidamente.

O teclado agora está com as configurações de fábrica.

Garantia:

Do HomeWorks® QS:

http://www.lutron.com/TechnicalDocumentLibrary/HomeWorks_Warranty.pdf

Do myRoom™ e do Quantum®:

http://www.lutron.com/en-US/ResourceLibrary/warranty/Lim_Warranty_starting_Oct2011.pdf

HomeWorks® QS	myRoom™	Quantum®
HQWT-S-P2W	MWP-S-2W	QWP-S-2W
HQWT-S-P3W	MWP-S-3W	QWP-S-3W
HQWT-S-P4W	MWP-S-4W	QWP-S-4W
HQWT-S-PRW	MWP-S-RW	QWP-S-RW
HQWT-S-P22W	MWP-S-22W	QWP-S-22W
HQWT-S-P24W	MWP-S-24W	QWP-S-24W
HQWT-S-P2RW	MWP-S-2RW	QWP-S-2RW
HQWT-S-PRRW	MWP-S-RRW	QWP-S-RRW
HQWT-S-P42W	MWP-S-42W	QWP-S-42W
HQWT-S-P44W	MWP-S-44W	QWP-S-44W
HQWT-S-P4RW	MWP-S-4RW	QWP-S-4RW

面板

LWT-S-P; LWT-S-PP; LWT-S-PPP; LWT-S-PPPP

请按此手册说明安装上述列出的型号。

注意事项

依照所有国家和地方电气代码安装。

Lutron 建议由合格电工安装墙控站。

请勿将高压电源连接至低压终端。接线不当可能导致人身伤害或对控制器或其他设备造成损坏。

环境：工作操作温度：0 °C 到 40 °C，0 到 90% 湿度，无冷凝。仅室内使用。

清洁：若要清洁，使用干净的湿布擦拭。请勿使用任何化学洗涤液。

墙控箱：

方形墙控箱尺寸：75 mm 高 × 75 mm 宽 × ≥ 25 mm 深

圆形墙控箱尺寸：φ 68 mm × ≥ 25 mm 深

键盘接线

- 已接线 QS 链路上的线总长度不超过 610 m。

- 接线可能为菊花链、星型或 T 字形配置。

系统编程：编程和激活（编址）必须通过系统软件完成。

雕刻：参阅系统软件了解按钮雕刻说明。

动态背景光源管理 (Dynamic Backlighting Management/DBM)：装置在键盘底部配置了一个感光器和光管，用于帮助自动调节 LED 背景光源。请勿以任何形式给感光器涂油漆或阻挡感光器。

按钮套件和面板材料不能混合。例如，金属按钮必须使用金属面板安装。玻璃按钮必须使用玻璃面板安装等。

按钮套件更换。更换按钮套件时，仅 3BRL 和 4B 配置是可互换的。所有其他零件必须保持相同。例如，将 2B 更换为 2B 套件或将 3B 更换为 3B 套件。

技术支持：

美国/加拿大：1.800.523.9466 | 欧洲：+44.(0)20.7680.4481

墨西哥：+1.888.235.2910 | 巴西：+55 (11) 3257-6745

其他国家：+1.610.282.3800

www.lutron.com | forums.lutron.com

键盘组件

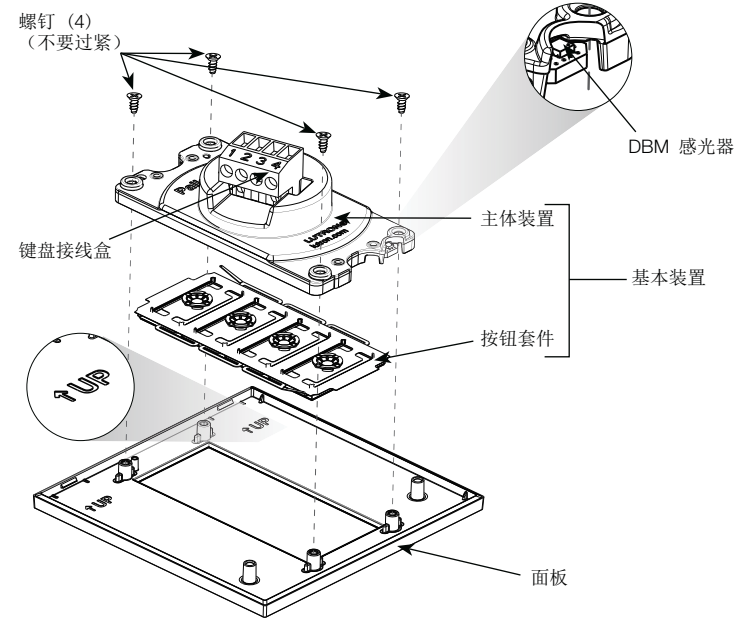

安装

- 警告——电击危险。可能导致严重受伤或死亡。在安装前务必关闭断路器的电源。**

单列

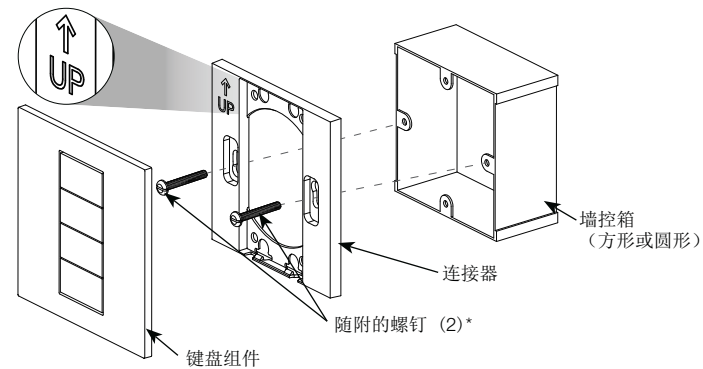

两列

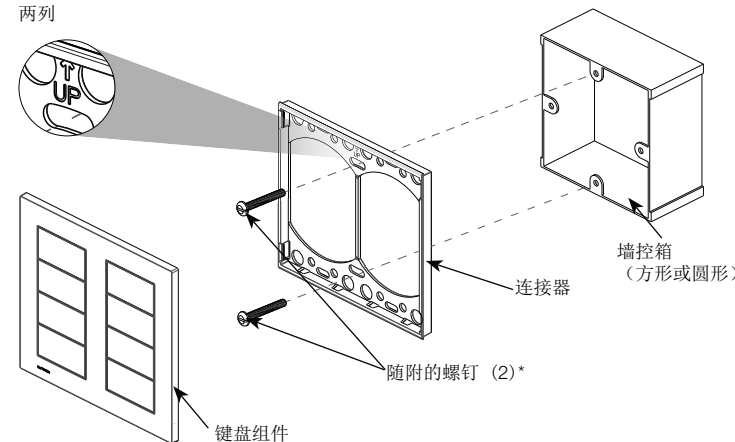

* 注意螺钉方向。

四列

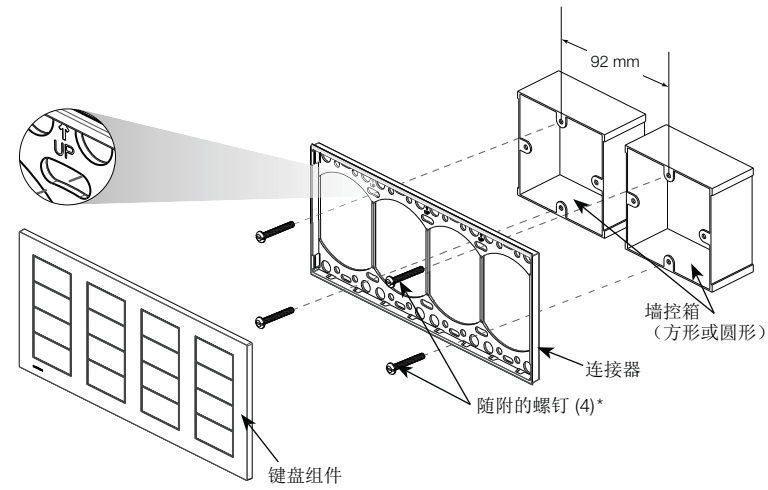

- 连接至已接线 QS 链路。

- 剥下 10 mm 的绝缘层。
- 从键盘背面拔出键盘接线盒。
- 如图所示将接线连接至接线盒。

链路接线

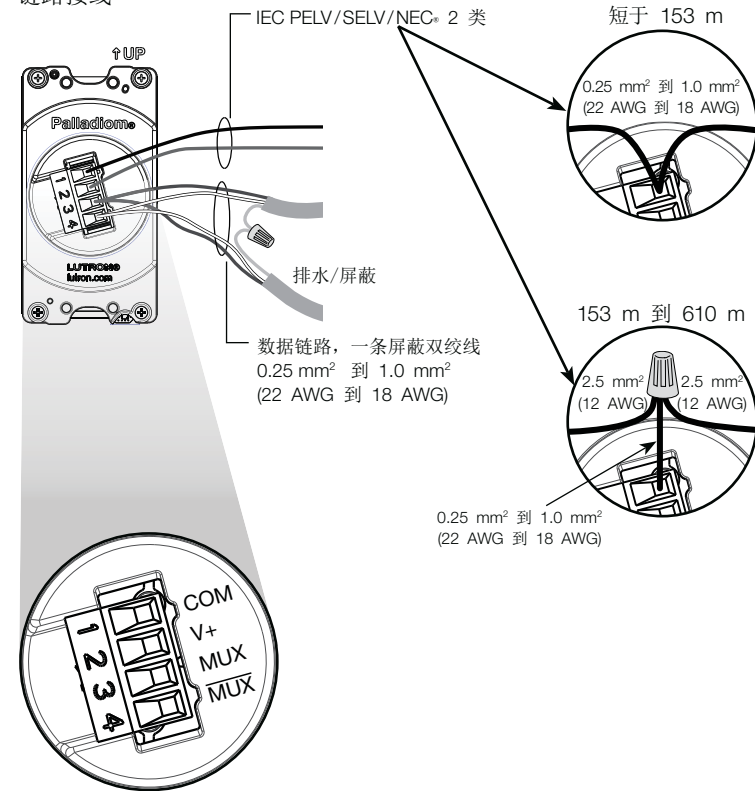

- 将键盘链路接线盒插回键盘。

- 将所有线塞回墙控箱。请勿修剪线。
- 将键盘组件扣到面板连接器上。
- 打开电源。

故障排除指南

症状	可能的原因
与 QS 处理器无通信。	<ul style="list-style-type: none"> 断开已连接 QS 链路上的接线或松开连接。 键盘尚未编程或错误编程。
背景光源键盘文本快速从底部滚动到顶部。	<ul style="list-style-type: none"> 与 QS 处理器无通信。 断开已连接 QS 链路上的接线或松开连接。
键盘按钮不工作；按下时背景光源文本未变得更亮。	<ul style="list-style-type: none"> 键盘接线错误。 键盘没有电。 键盘尚未编程或错误编程。
背景光源文本未打开。	<ul style="list-style-type: none"> 请确保装置底部的 DBM 感光器未被盖住或被油漆盖住。 断开已连接 QS 链路上键盘或处理器的接线或松开连接。 键盘已经错误编程。
键盘按钮未按照预期工作。	<ul style="list-style-type: none"> 键盘尚未编程或错误编程。
按钮文字似乎上下颠倒。	<ul style="list-style-type: none"> 按钮套件安装时上下颠倒。拆除主体装置并旋转按钮套件。

恢复键盘至出厂设置

将键盘恢复至其出厂设置会从系统中清除键盘编址并所有编程。

- 三击键盘上的任何按钮（升/降除外）。第三次击键后请勿松开。
- 在第三次击键按下时按住按钮不放直至所有 LED 开始缓慢闪烁（约 3 秒）。
- 立即放开按钮并再次三击按钮。键盘上的 LED 将快速闪烁。键盘现在已经恢复出厂设置。

保修：

针对 HomeWorks® QS:

http://www.lutron.com/TechnicalDocumentLibrary/HomeWorks_Warranty.pdf

针对 myRoom™ 和 Quantum®:

http://www.lutron.com/en-US/ResourceLibrary/warranty/Lim_Warranty_starting_Oct2011.pdf