

Important Notes

Install in accordance with all national and local electrical codes.

Environment: 0 °C to 40 °C, 0% to 90% humidity, non-condensing. Indoor use only.

Cleaning: To clean, wipe with a clean damp cloth. DO NOT use any chemical cleaning solutions.

Wallbox Dimensions:

Square: 71 mm H x 71 mm W x ≥ 40 mm D

Round: φ 68 mm x ≥ 40 mm D

Notas importantes

Instale de acuerdo con todas las normativas eléctricas nacionales y locales.

Entorno: 0 °C a 40 °C, 0% a 90% de humedad, sin condensación. Sólo para uso bajo techo.

Limpieza: Para limpiar, pase un paño limpio y húmedo. NO utilice ninguna solución química limpiadora.

Dimensiones de la caja de empotrar:

Cuadrada: 71 mm A x 71 mm L x ≥ 40 mm P

Redonda: φ 68 mm x ≥ 40 mm P

Remarques importantes

Effectuez l'installation en conformité avec les codes électriques en vigueur.

Environnement : 0 °C à 40 °C, 0 % à 90 % d'humidité, sans condensation. Utilisation à l'intérieur seulement.

Nettoyage : Pour nettoyer, essuyez avec un torchon propre et humide. NE PAS utiliser de produit chimique de nettoyage.

Dimensions des boîtiers d'encastrement :

Carré : 71 mm H x 71 mm l x ≥ 40 mm P

Rond : φ 68 mm x ≥ 40 mm P

Notas importantes

A instalação elétrica deve ser feita de acordo com as normas locais e nacionais.

Ambiente: 0 °C a 40 °C, 0% a 90% de umidade, sem condensação. Para uso somente em ambientes fechados.

Limpeza: Use um pano limpo e úmido. NÃO use produtos químicos.

Dimensões da caixa de embutir:

Quadrada: 71 mm A x 71 mm L x ≥ 40 mm P

Redonda: φ 68 mm x ≥ 40 mm P

Wichtige Hinweise

Die Installation muss gemäß allen örtlichen Vorschriften erfolgen.

Umgebung: 0 °C bis 40 °C, 0 % bis 90 % Luftfeuchtigkeit, nicht kondensierend. Nur für den Innenbereich.

Reinigung: Mit einem sauberen feuchten Tuch abwischen. KEINE chemischen Reinigungslösungen verwenden.

Unterputzdose – Abmessungen:

Quadratisch: 71 mm H x 71 mm B x ≥ 40 mm T

Rund: φ 68 mm x ≥ 40 mm T

注意事项:

依据所有国家和当地电气规范进行安装。

环境: 0 °C 到 40 °C, 0% 到 90% 湿度, 无冷凝。仅限室内使用。

清洁方式: 如需清洁, 使用干净湿布擦拭。请勿使用任何化学洗涤剂。

壁箱尺寸:

方形: 71 mm高 x 71 mm宽 x ≥ 40 mm深

圆形: φ 68 mm x ≥ 40 mm深

1.  **WARNING: Shock Hazard.** May result in serious injury or death. Turn off power at circuit breaker or remove fuse before servicing or installing.

ADVERTENCIA: Peligro de descarga eléctrica. Puede ocasionar lesiones graves o la muerte. Antes de dar mantenimiento o instalar desconecte la alimentación eléctrica en el disyuntor o retire el fusible.

AVERTISSEMENT : Risque d'électrocution. Peut causer des blessures graves ou la mort. Coupez l'alimentation au niveau du disjoncteur ou retirez le fusible avant l'entretien ou l'installation.

ADVERTÊNCIA: Risco de choque. Pode resultar em ferimentos graves ou morte. Desligue a alimentação do disjuntor ou remova o fusível antes de instalar ou fazer manutenção.

ACHTUNG: Stromschlaggefahr. Gefahr schwerer oder tödlicher Verletzungen. Vor der Wartung bzw. vor dem Einbau Strom am Trennschalter ausschalten oder Sicherung herausziehen.

警告: 电击危险。 可能导致严重受伤或死亡。送电或安装前关闭回路断路器上电源或拆除熔丝。



2. Ensure that the devices are touching. There must be no space between the devices.

Asegúrese de que los dispositivos se estén tocando. No deberá haber espacio entre los dispositivos.

Assurez-vous que les appareils sont en contact. Il ne doit y avoir aucun espace entre les appareils.

Os dispositivos devem estar em contato entre si. Não deve haver espaço entre os dispositivos.

Die Geräte müssen sich berühren. Es darf kein Abstand zwischen ihnen vorliegen.

确保装置相互接触。装置之间无空隙。

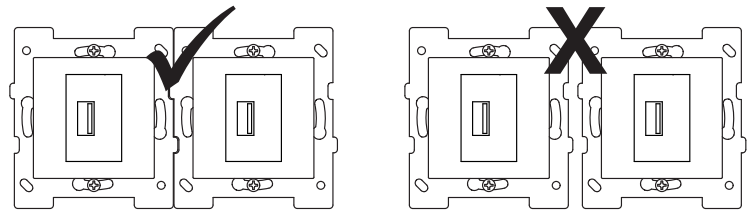

Continued on next page...

Continúa en la página siguiente...

Suite à la page suivante...

Continua na próxima página...

Fortsetzung siehe nächste Seite...

下一页继续……

3. Due to variation in installation practices and product depth, Lutron recommends a gap of 19 mm or greater between the faceplates when installing accessories next to keypads.

Debido a la variación en las prácticas de instalación y la profundidad del producto, Lutron recomienda un espacio libre de 19 mm o más entre las placas frontales cuando se instalen accesorios junto a teclados.

En raison de la diversité des pratiques d'installation et de la profondeur du produit, Lutron recommande un écart de 19 mm ou plus entre les plaques frontales lors de l'installation d'accessoires à proximité des claviers.

Devido à variação das práticas de instalação e da profundidade dos produtos, a Lutron recomenda a distância de 19 mm ou mais entre os espelhos, ao instalar acessórios próximos de teclados.

Wenn Zubehörteile neben Bedienstellen angebracht werden, empfiehlt Lutron aufgrund unterschiedlicher Installationsmethoden und Produkttiefen einen Abstand von mind. 19 mm zwischen den Frontplatten.

鉴于安装惯例和产品深度存在差异, Lutron建议在安装小键盘附近的附件时, 在面板之间留出19 mm或更大间隙。

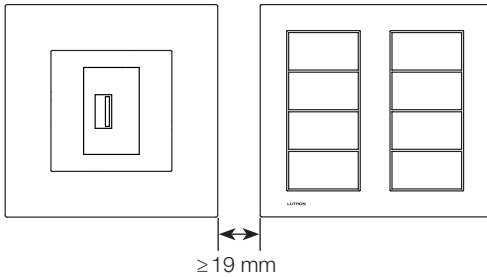

4. The devices must be installed on a flat wall and must not be recessed into the wall. Opening in wall must be adjusted if device is recessed into wall. **Note:** Utilize T&J Electric non-standard bracket designated by “-A” (e.g., JC811USBA-W-A).

Los dispositivos deben instalarse en una pared plana y no deben embutirse en la misma. Si el dispositivo estuviera embutido en la pared, la abertura de la pared deberá ser ajustada. **Nota:** Utilice el soporte no estándar de T&J Electric designado por “-A” (p. ej., JC811USBA-W-A).

Les appareils doivent être installés sur un mur plat et ne doivent pas être encastrés dans le mur. L'ouverture dans le mur doit être ajustée si l'appareil est encastré dans le mur. **Remarque :** Utilisez le support non normalisé de T&J Electric désigné par « -A » (ex. : JC811USBA-W-A).

Os dispositivos devem ser instalados em parede lisa e não devem estar embutidos na parede. A abertura da parede deverá ser ajustada, se o dispositivo for embutido. **Nota:** use suportes não padronizados da T&J Electric designados como “-A” (por ex., JC811USBA-W-A).

Die Geräte müssen an einer flachen Wand angebracht werden. Sie eignen sich nicht für eine Unterputzinstallation. Im Fall einer Unterputzinstallation muss die Wandaussparung entsprechend angepasst werden. Hinweis: Nicht-Standardhalterung von T&J Electric verwenden, die mit einem „-A“ gekennzeichnet ist (d. h. JC811USBA-W-A).

装置应在平滑墙面上安装, 不可凹陷入墙内。如果装置凹陷入墙内, 则必须调整墙壁的开口。 **注意:** 使用由“-A”命名的T&J Electric非标准托架(例如, JC811USBA-W-A)。

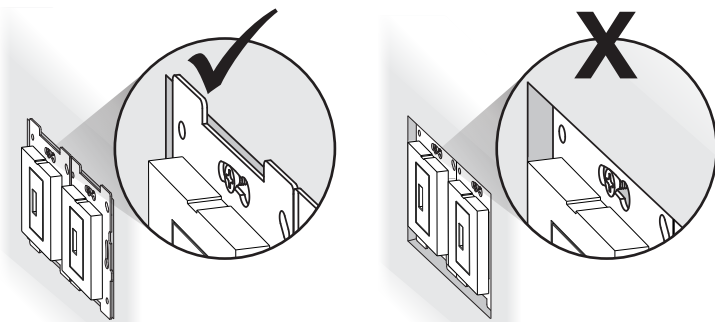

5. Install faceplates.

Instale las placas frontales.

Installez les plaques frontales.

Instale os espelhos.

Frontplatten installieren.

安装面板。

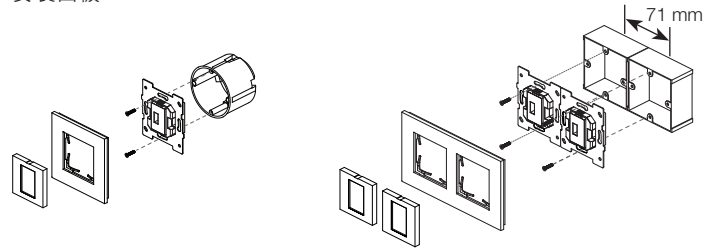

6. Turn on power at circuit breaker or install fuse.

Active la alimentación eléctrica en el disyuntor o instale un fusible.

Connectez l'alimentation au niveau du disjoncteur ou installez le fusible.

Ligue a alimentação do disjuntor ou instale o fusível.

Stromzufuhr am Sicherungskasten einschalten oder Sicherung installieren.

打开回路断路器电源或安装熔丝。



Customer Assistance | Asistencia al cliente Assistance à la clientèle | Atendimento ao cliente Unterstützung für Kunden | 客户协助

www.lutron.com/support | forums.lutron.com | support@lutron.com

Europe | Europa | 欧洲: +44.(0)20.7680.4481

Asia | Asie | Ásia | Asien | 亚洲: +65.6220.4666

U.S.A. / Canada | E.U.A. / Canadá
É.-U. / Canada | USA / Kanada | 美国 / 加拿大: 1.844.LUTRON1

Mexico | México | Mexique | Mexiko | 墨西哥: +1.888.235.2910

Brazil | Brasil | Brésil | Brasilien | 巴西: +55.11.3257.6745

Others | Otros | Autres | Outros | Sonstiges | 其他: +1.610.282.3800

Warranty | Garantía | Garantie Garantia | Garantie | 质量保证

HomeWorks QS:

www.lutron.com/TechnicalDocumentLibrary/HomeWorks_Warranty.pdf

myRoom / Quantum:

www.lutron.com/en-US/ResourceLibrary/warranty/Lim_Warranty_starting_Oct2011.pdf

©Lutron, Lutron, HomeWorks, myRoom, and Quantum are trademarks of Lutron Electronics Co., Inc., registered in the U.S. and other countries.

©Lutron, Lutron, HomeWorks, myRoom, y Quantum son marcas comerciales de Lutron Electronics Co., Inc., registradas en E.U.A. y en otros países.

©Lutron, Lutron, HomeWorks, myRoom, et Quantum sont des marques déposées de Lutron Electronics Co., Inc., enregistrées aux États-Unis et dans d'autres pays.

©Lutron, Lutron, HomeWorks, myRoom, e Quantum são marcas comerciais da Lutron Electronics Co., Inc., registradas nos EUA e em outros países.

©Lutron, Lutron, HomeWorks, myRoom, und Quantum sind Marken der Lutron Electronics Co., Inc. und in den USA und in anderen Ländern eingetragen.

©Lutron, Lutron, HomeWorks, myRoom,和Quantum是Lutron Electronics Co., Inc.的商标, 已在美国和其他国家注册。

©2018 Lutron Electronics Co., Inc.