

Rough-In DIN Panel

Control Panel
 PD4-36F-120
 PD8-59F-120

Satellite Panel
 PD2-16F-120
 PD5-36F-120
 PD9-59F-120

120 V~ 50/60 Hz
 20 A max. input feed
 (multiple feeds may be present)

Installation Instructions
 Please Read Before Installing

P/N 043501 Rev. A
 04/2018

Important Notes

Codes: All wiring must be installed in accordance with all local and national electrical codes.

Cooling: This equipment is air-cooled. Mount in a place where the vented cover will not be blocked. Clearance of 12 in (304 mm) is required below, above, and in front of the unit.

Environment: This equipment is intended for indoor use only; in a 32 °F to 104 °F (0 °C to 40 °C) setting with a relative humidity less than 90%, non-condensing.

Mounting Location: DIN Power Modules (DPMs) will hum slightly and internal relays will click while in use. Mount in a location where such noise is acceptable.

Mount the panel so that the line-voltage wiring will be at least 6 ft (1.8 m) from audio or electronic equipment and its wiring.

Installation

1. Turn power OFF to all feeds to the panel.



WARNING

Shock Hazard. May result in serious injury or death.

More than one disconnect may be required to de-energize this device. Disconnect all power sources before servicing unit.

2. Remove panel front cover.

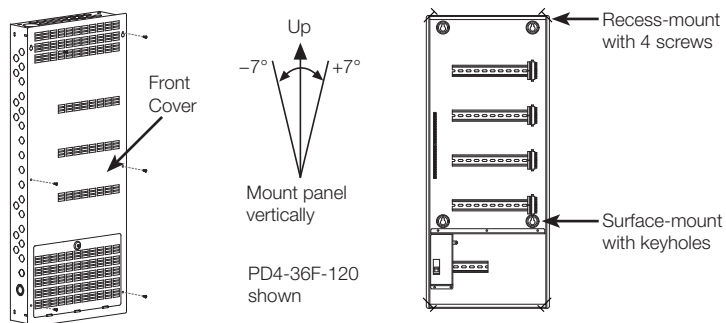

3. Mount rough-in panel using one of the following methods (mounting hardware is not provided):

- a. Surface-mount:** Use keyholes with bolts sufficient for 110 lb (50 kg) load, 1/4 in (M6) bolts recommended.
- b. Recess-mount:** Use screws sufficient for 110 lb (50 kg) through the corners of the panel. Mount panel flush to or not more than 1/8 in (3 mm) below the finished wall surface. When flush mounting in a 2 x 4 stud bay, to accommodate the depth of the panel behind the cover mounting flange [4.34 in (110 mm)], the sheetrock must be built out or a frame must be constructed.

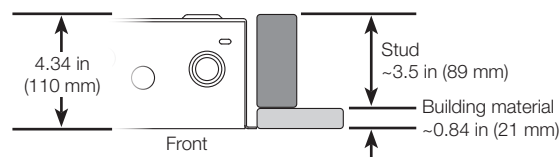

4. Run power wiring into panel.

Locations to run power wiring into the panel and recommended wiring paths are shown below. DPMs will be to the right side of each row as shown below.

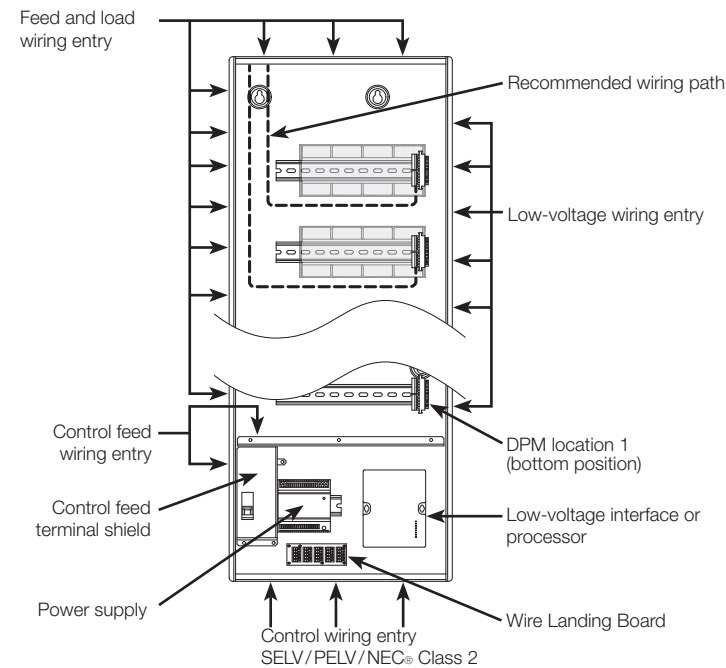

5. Control feed wiring (control panels only).

Remove control feed terminal shield and wire as shown below. Lutron recommends a dedicated feed for this purpose. Power supply will draw a maximum of 0.7 A. Leave this switch off until the power supply and low-voltage interface or processor is installed.

Note: Hot and neutral terminal blocks for field wiring have a dedicated wire entry point and screw. Do not double-up wires under factory installed wiring.

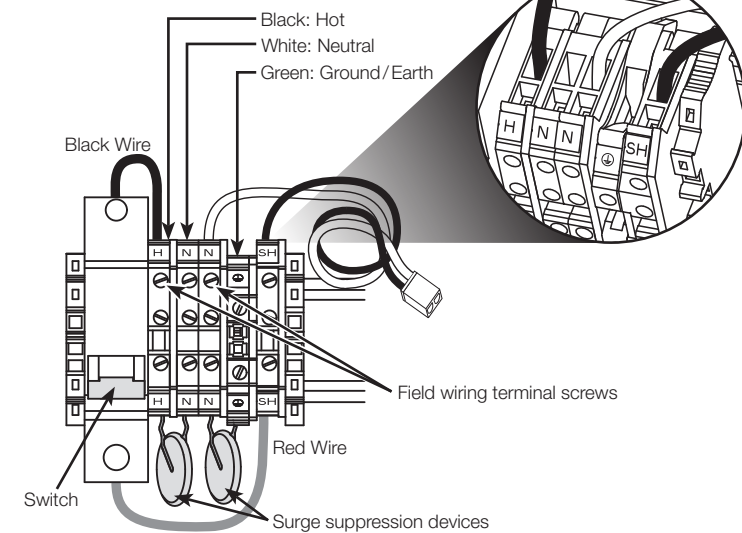

For increased system reliability, HomeWorks QS processors can be powered by an uninterruptible power supply (UPS) that incorporates overvoltage protection, brown-out protection, and battery backup. When selecting a UPS, allow 240 VA of capacity for each processor on the UPS. A single large UPS for all processors is better than an individual UPS for each processor. This prevents inconsistent system operation on battery backup if the individual UPS units power down at different times.

6. Install load wiring - before DPMs are installed.

This panel comes with 5-position wire connectors to allow load wiring prior to power modules being installed. Wiring (shown below) is for LQSE-4A-120-D, LQSE-4A1-D, LQSE-4S8-120-D, and LQSE-4T5-120-D using a single feed. Label each wire as it is connected to the 5-position wire connectors. Place the label far enough from the end of the wire so it is not removed when the DPMs are installed. Route wires to each row as shown below to leave enough wire for DPM installation.

Note: The provided 5-position wire connectors cannot be used for LQSE-4T5-120-D using multiple feeds. If a module location will use a LQSE-4T5-120-D with multiple feeds, cap off load wiring with a wire connector. The module will include terminal blocks to accommodate different wiring configurations. See the installation instructions included with the module.

Note: If using LQSE-2ECO-D or LQSE-2DAL-D, the 5-position wire connectors can be used to cap off the module input. Refer to the installation instructions included with each module.

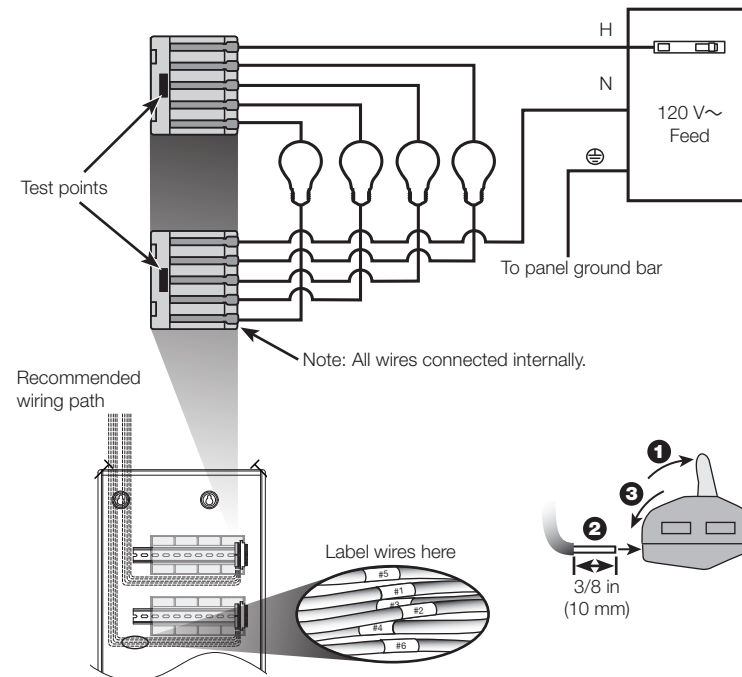

7. Secure the 5-position wire connectors.

Insert the 5-position wire connectors into the DIN rail mount holder as shown below. If the wire connectors are installed incorrectly, the test points will not be accessible. Locking tabs can be pressed into place to keep connectors from sliding out the top and bottom.

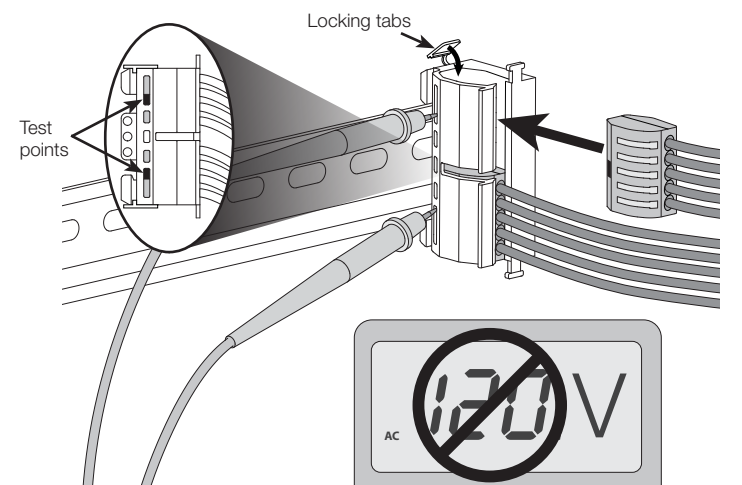

8. Test all load wiring.

The 5-position wire connectors will distribute power to each load and must not be removed until after all loads are fully tested. Turn on input power to the DPM locations. Check all connected lighting to ensure it has power. If a circuit breaker trips, a wiring error exists and must be resolved.

9. Install DPMs and land load wiring.

Shock Hazard. May result in serious injury or death.

WARNING More than one disconnect may be required to de-energize this device. Disconnect all power sources before servicing unit.

Turn off power to the panel before installing DPMs.

Each 5-position wire connector has a test point (shown in step 7) that can be used to check for voltage.

Install modules on the right side of each row. 5-position wire connectors and holder should be removed and relocated to the left of the module end stop (see step 10). Each DPM controls up to 4 loads.

Move only one wire at a time and terminate it to the correct DPM terminal or provided terminal blocks. Cut back and dress wires as necessary to maintain proper spacing between line voltage and low-voltage (Class 2) circuits and keep the wiring organized. Ensure that wire strip lengths are according to the corresponding DPM installation guide.

Dress line voltage wires away from low-voltage (Class 2) wires per local and national codes. This includes low-voltage wires connected to a wire landing board (if installed).

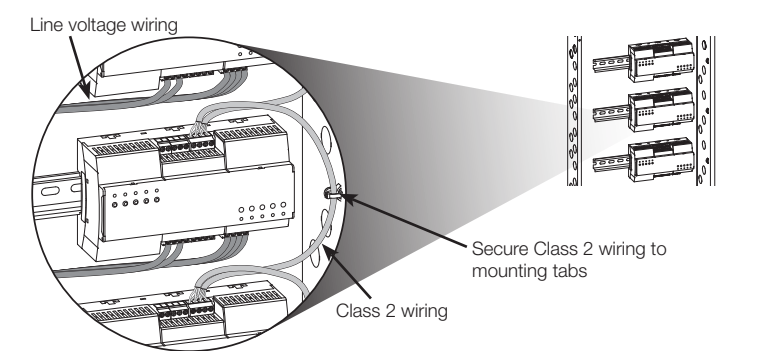

10. Place end stop and bypass solution in panel.

Place an end stop to the left of each module. Install two 5-position wire connectors and DIN rail mount holder back on the DIN rail so they that are available for future use.

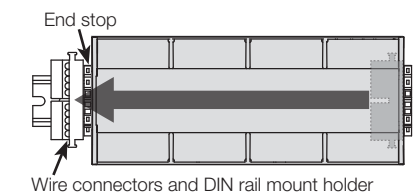

11. Install cover.

Tighten the cover screws to 16.8 in-lb (1.9 N•m).

12. Leave this instruction sheet in a safe, accessible location.

The following information shows how to wire power supplies and low-voltage interfaces and processors.

Use the installation guides provided with the devices being installed. Those guides include all the installation and setup information needed.

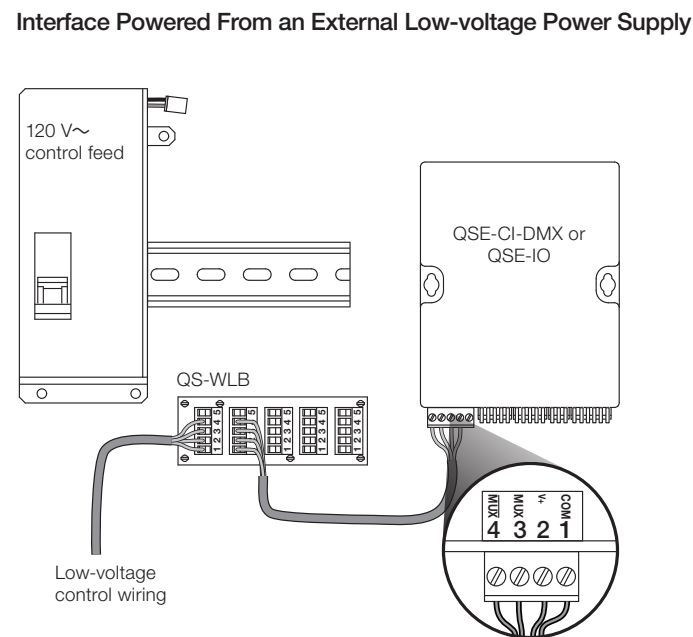
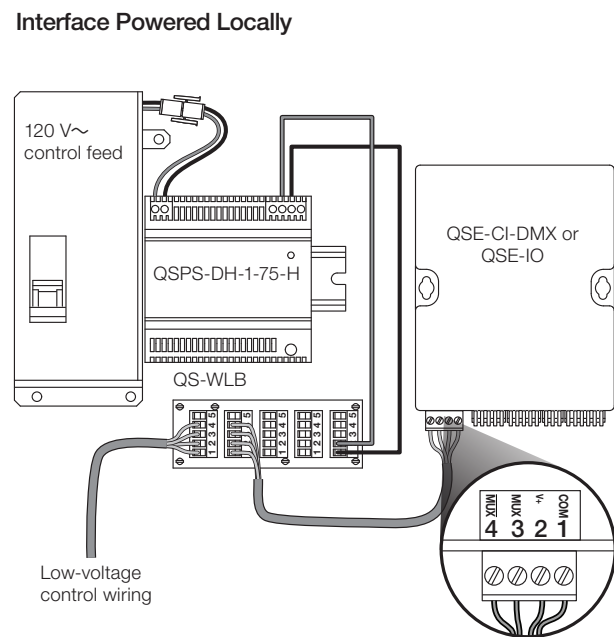
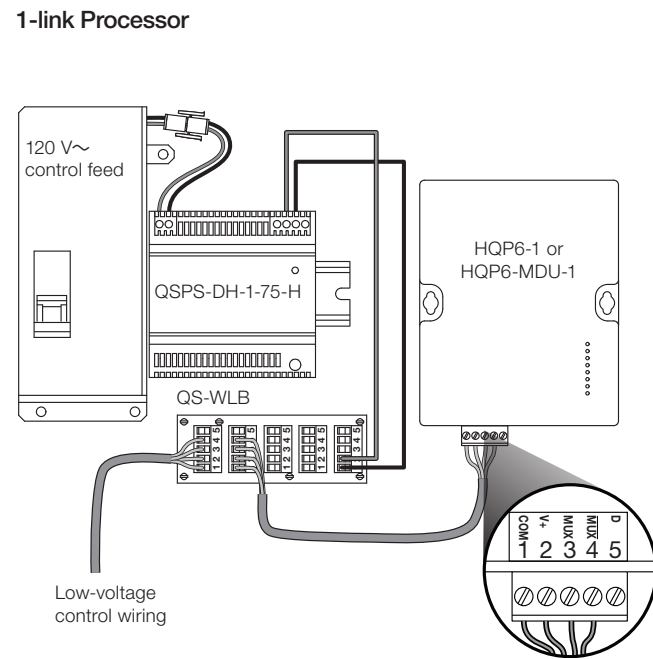
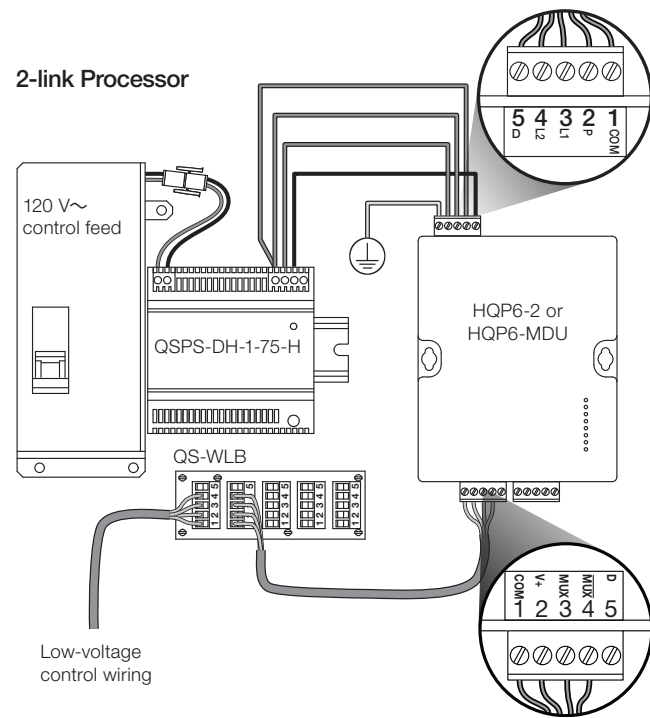

The following information shows what devices and how many can be installed inside a panel.

Model	Maximum devices			
	DPM	Interface or processor	WLB	QSPS-DH-1-75-H
PD2-16F-120	2	0	1	0
PD4-36F-120	4	1	1	1
PD5-36F-120	5	0	1	0
PD8-59F-120	8	1	1	1
PD9-59F-120	9	0	1	0

NOTE: Wireless devices cannot be installed inside the enclosure due to the RF nature of the devices.

DIN Power Modules (DPM)

LQSE-2ECO-D	2 Eco control links	LQSE-4A-120-D	4-circuit phase adaptive dimming	LQSE-4S8-120-D	4-circuit switching
LQSE-4A1-D	4-circuit, 1 A/output phase adaptive dimming	LQSE-4T5-120-D	4-circuit 0-10 V $\overline{\text{=}}$ controller		

NOTE: See individual product specifications for more details.

NOTE: Lutron recommends placing dimming modules (e.g., LQSE-4A-120-D and LQSE-4A1-D) higher in the panel.

Low-Voltage Interface/Processor and Power Supply

HQP6-2	HomeWorks QS processor (2-link)	HQP6-MDU	MDU processor (2-link)	QSE-CI-DMX	DMX interface
HQP6-1	HomeWorks QS processor (1-link)	HQP6-MDU-1	MDU processor (1-link)		
QSPS-DH-1-75-H	24 V $\overline{\text{=}}$ power supply	QSE-IO	Contact closure		

Wire Landing Board (WLB)

QS-WLB	QS link jumper board
---------------	----------------------

DPM QS Link Wire Harness (sold separately)

PDW-QS-4	Wiring for 4 DPMs	PDW-QS-8	Wiring for 8 DPMs
PDW-QS-5	Wiring for 5 DPMs	PDW-QS-9	Wiring for 9 DPMs

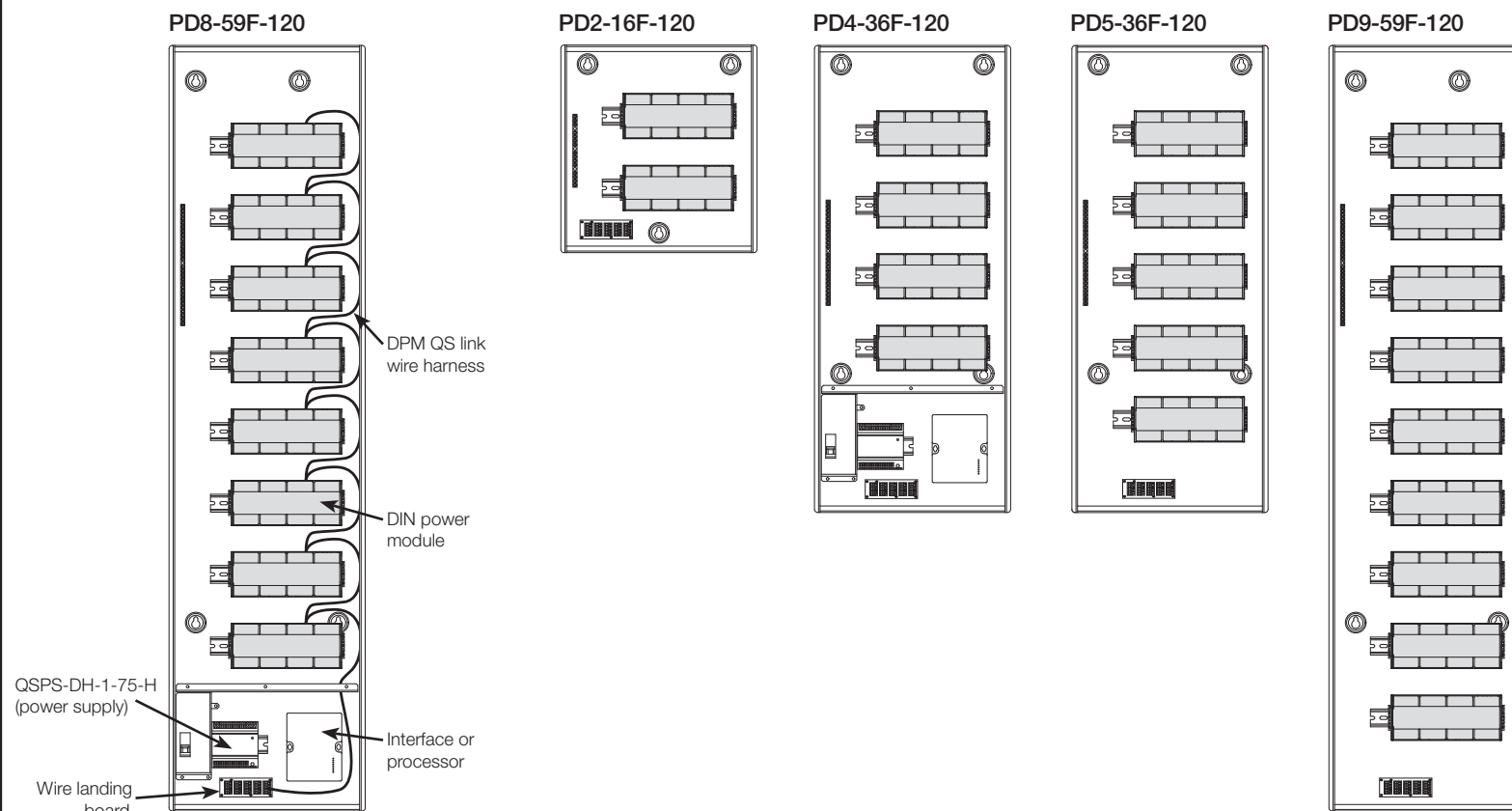

Warranty: For warranty information, please see the warranty enclosed with the product, or visit: www.lutron.com/TechnicalDocumentLibrary/Warranty.pdf

Lutron, Lutron, and HomeWorks are trademarks of Lutron Electronics Co., Inc., registered in the U.S. and other countries.

NEC is a registered trademark of the National Fire Protection Association, Quincy, Massachusetts.

©2017-2018 Lutron Electronics Co., Inc.

Panel de control

Control
PD4-36F-120
PD8-59F-120

Satelital
PD2-16F-120
PD5-36F-120
PD9-59F-120

120 V~ 50/60 Hz
20 A máx. alimentación de la entrada
(pueden haber múltiples alimentaciones presentes)

Instrucciones de instalación

Leer antes de instalar

N/P 043501 Rev. A
04/2018

Notas importantes

Normativas: Todo el cableado debe ser instalado de acuerdo con las normativas eléctricas locales y nacionales.

Enfriamiento: Este equipo es enfriado por aire. Móntelo en un lugar donde la ventilación de la cubierta no resulte bloqueada. Se requiere una holgura de 304 mm (12 pulg) por debajo, encima y el frente del equipo.

Entorno: Este equipo está diseñado para su uso en interiores únicamente, en un ambiente con 0 °C a 40 °C (32 °F a 104 °F) y una humedad relativa inferior al 90%, sin condensación.

Lugar de montaje: Los módulos DIN de alimentación eléctrica (DPM) zumbarán levemente y los relés internos producirán clics mientras estén en uso. Móntelo en un lugar donde dicho ruido sea aceptable.

Monte el panel de manera que la conexión del voltaje de línea esté a por lo menos 1,8 m (6 pies) de los equipos de audio o electrónicos y su cableado.

Instalación

1. **Desconecte el suministro eléctrico de todas las alimentaciones al panel.**

ADVERTENCIA

Peligro de descarga eléctrica. Podría ocasionar lesiones graves o la muerte.

Podría ser requerida más de una desconexión para desenergizar este dispositivo. Antes de realizar mantenimiento en el equipo desconecte todas las fuentes de alimentación eléctrica.

2. **Retire la cubierta delantera del panel.**

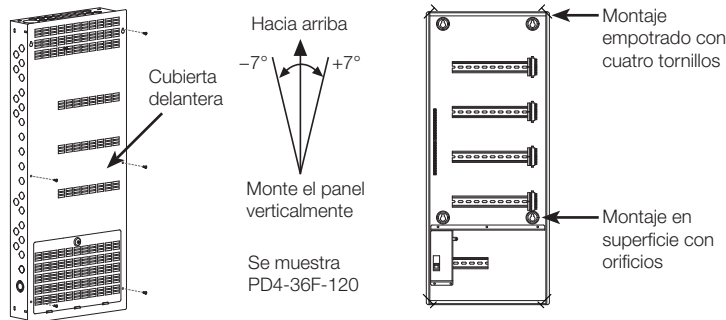

3. **Monte el panel para embutir** utilizando uno de los siguientes métodos (no se suministra la tornillería de montaje):

- Montaje en superficie:** Utilice orificios con pernos suficientes para 50 kg (110 lb) de carga; se recomiendan pernos de 1/4 de pulg (M6).
- Montaje empotrado:** Utilice tornillos suficientes para 50 kg (110 lb) a través de las esquinas del panel. Monte el panel al ras o a no más de 3 mm (1/8 de pulg) por debajo de la superficie acabada de la pared. Cuando se monte al ras en una travesaños de pared de 2x4, para acomodar la profundidad del panel detrás de la brida de montaje de la cubierta [110 mm (4,34 pulg)], se deberá recortar el panel de yeso o construir un marco.

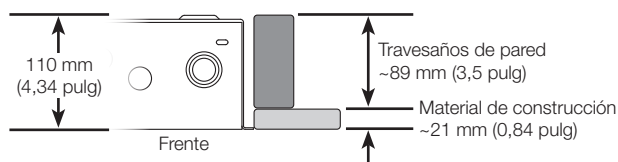

4. **Tienda el cableado de alimentación eléctrica hacia el panel.**

Las ubicaciones para tender el cableado de la alimentación eléctrica hacia el panel y las trayectorias del cableado recomendadas se muestran a continuación. Los DPM estarán en el lado derecho de cada fila tal como se muestra abajo.

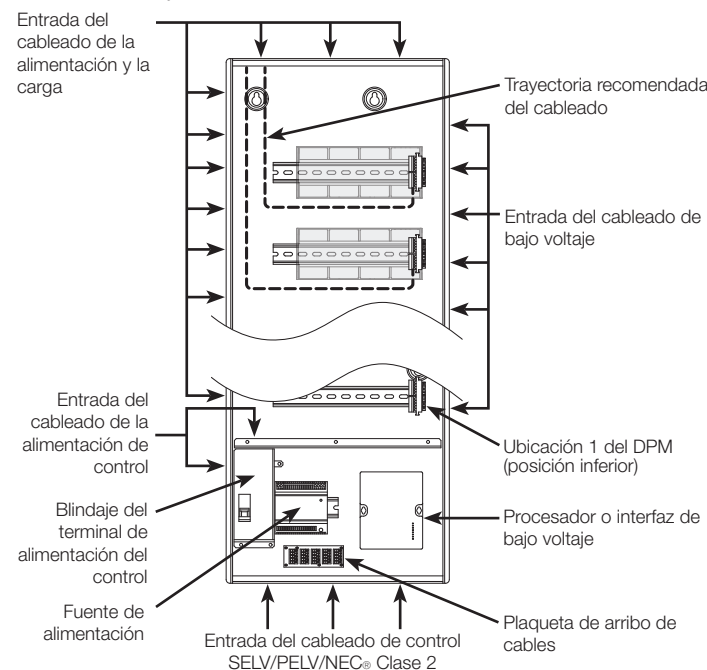

5. **Cableado de alimentación del control (paneles de control únicamente).**

Quite el blindaje del terminal de alimentación del control y conéctelo como se muestra a continuación. Lutron recomienda una alimentación exclusiva para este propósito. La fuente de alimentación consumirá un máximo de 0,7 A. Deje este interruptor desactivado hasta que la fuente de alimentación y la interfaz de bajo voltaje o el procesador estén instalados.

Nota: Los bloques de terminales Vivo y Neutro del cableado de campo tienen un punto de entrada de cable y un tornillo de uso exclusivo. No doble los cables debajo del cableado instalado en fábrica.

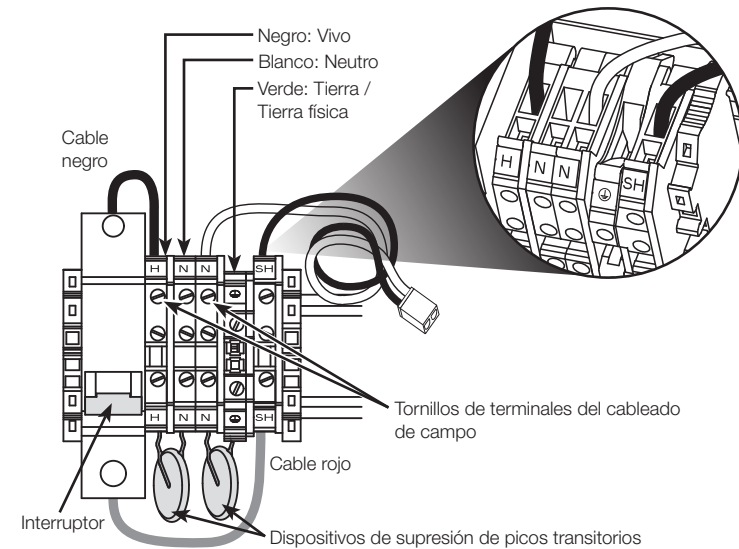

Para aumentar la confiabilidad del sistema, los procesadores HomeWorks QS pueden ser energizados con una fuente de alimentación ininterrumpible (UPS) que incorpore protección contra voltajes excesivos, protección contra caídas de voltaje y batería de respaldo. Cuando seleccione una UPS, permita 240 VA de capacidad para cada procesador conectado a la UPS. Una sola UPS grande para todos los procesadores es mejor que una UPS individual para cada procesador. Esto evitará una operación incoherente del sistema con la batería de respaldo si los equipos UPS individuales se apagan en momentos diferentes.

6. **Instale el cableado de la carga antes de instalar los DPM.**

Este panel viene con conectores de cables de 5 posiciones para permitir el cableado de la carga antes de instalar los módulos de alimentación eléctrica. El cableado (mostrado a continuación) es para el LQSE-4A-120-D, el LQSE-4A1-D, el LQSE-4S8-120-D y el LQSE-4T5-120-D utilizando una sola alimentación. Rotule cada cable a medida que sea conectado a los conectores de cable de cinco posiciones. Coloque la etiqueta lo suficientemente alejada del extremo del cable de modo que no sea eliminada cuando se instalen los DPM. Encamine los cables a cada fila tal como se muestra a continuación para dejar suficiente cable para la instalación del DPM.

Nota: Los conectores de cables de cinco posiciones suministrados no pueden ser utilizados para el LQSE-4T5-120-D empleando múltiples alimentaciones. Si una ubicación de módulo utilizará un LQSE-4T5-120-D con múltiples alimentaciones, cubra la conexión de la carga con un conector de cable. El módulo incluirá bloques de terminales para acomodar diferentes configuraciones de cableado. Consulte las instrucciones de instalación incluidas con el módulo.

Nota: Si se utiliza el LQSE-2ECO-D o el LQSE-2DAL-D, los conectores de cables de cinco posiciones pueden ser utilizados para cubrir la entrada del módulo. Consulte las instrucciones de instalación incluidas con cada módulo.

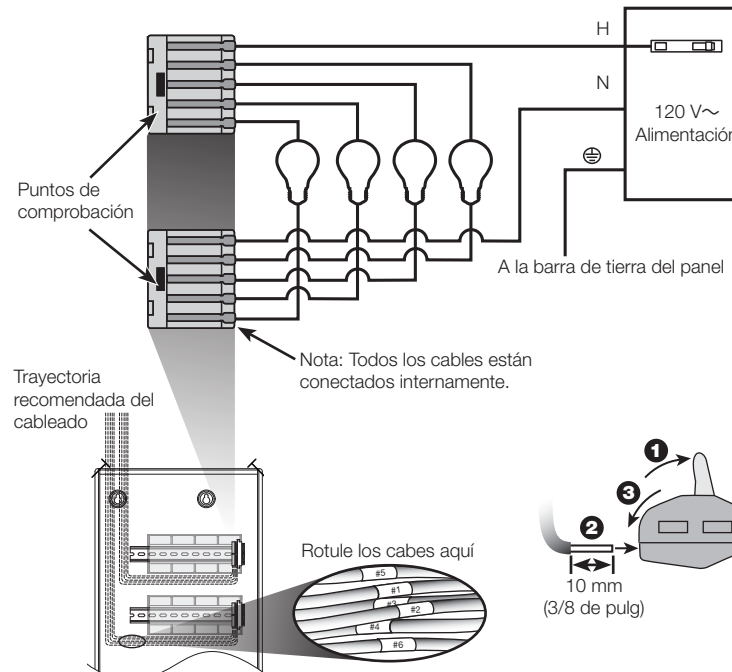

7. **Fije los conectores de cables de cinco posiciones.**

Inserte los conectores de cables de cinco posiciones en el soporte de montaje en riel DIN tal como se muestra a continuación. Si los conectores de cables estuvieran instalados incorrectamente, los puntos de prueba no estarán accesibles. Las pestañas de bloqueo pueden ser presionadas en su lugar para evitar que los conectores se deslicen hacia afuera por la parte superior e inferior.

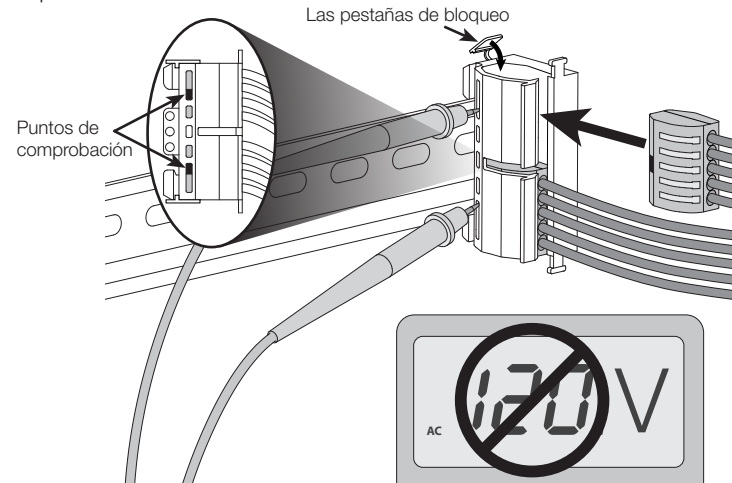

8. **Compruebe todo el cableado de la carga.**

Los conectores de cables de cinco posiciones distribuirán la alimentación eléctrica a cada carga y no se deben quitar hasta después de que todas las cargas estén totalmente ensayadas. Active la alimentación eléctrica de entrada a las ubicaciones de los DPM. Verifique toda la iluminación conectada para asegurarse de que esté energizada. Si un disyuntor se desconectara, hay un error de cableado que debe ser resuelto.

9. **Instale los DPM y disponga el cableado de la carga.**

ADVERTENCIA

Peligro de descarga eléctrica. Podría ocasionar lesiones graves o la muerte.

Podría ser requerida más de una desconexión para desenergizar este dispositivo. Antes de realizar mantenimiento en el equipo desconecte todas las fuentes de alimentación eléctrica.

Antes de instalar los DPM desconecte la alimentación eléctrica al panel.

Cada conector de cables de cinco posiciones tiene un punto de prueba (représenté à l'étape 7) que se puede utilizar para verificar la presencia de voltaje.

Instale los módulos en el lado derecho de cada fila. Cada DPM controla hasta cuatro cargas. Los conectores de cables de cinco posiciones y el soporte deberán ser retirados y reubicados a la izquierda del tope del extremo del módulo (consulte el paso 10).

Sólo desplace un cable por vez y termínelo en el terminal DPM correcto o en los bloques de terminales suministrados. Recorte y disponga los cables según sea necesario para mantener una separación adecuada entre los circuitos del voltaje de línea y los de bajo voltaje (Clase 2) y mantenga el cableado organizado. Asegúrese de que las longitudes de las tiras de cables estén de acuerdo con la guía de instalación del DPM correspondiente.

Disponga los cables de voltaje de línea alejados de los cables de bajo voltaje (Clase 2) de acuerdo con las normativas locales y nacionales. Esto incluye cables de baja tensión conectados a una placa de aterrizaje de cables (si está instalada).

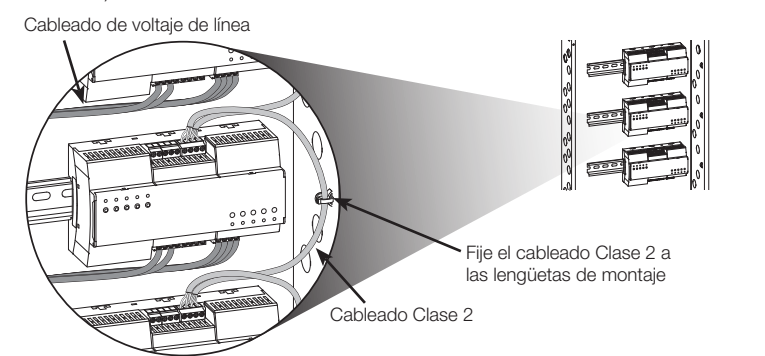

10. **Coloque el tope del extremo y la solución de derivación en el panel.**

Coloque un tope del extremo a la izquierda de cada módulo. Instale los dos conectores de cables de cinco posiciones y el soporte de montaje en riel DIN de nuevo en el riel para que estén disponibles para uso futuro.

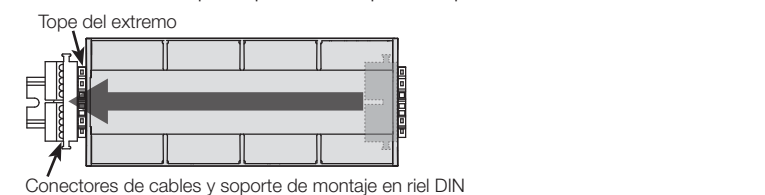

11. **Instale la cubierta.**

Apriete los tornillos de la cubierta a 1,9 N•m (16,8 pulg-lb).

12. **Guarde esta hoja de instrucciones en un lugar seguro y accesible.**

La siguiente información muestra cómo conectar las fuentes de alimentación y las interfaces de bajo voltaje y procesadores.

Utilice las guías de instalación suministradas con los dispositivos que se instalan. Esas guías incluyen toda la información de instalación y configuración necesaria.

Procesador de dos enlaces

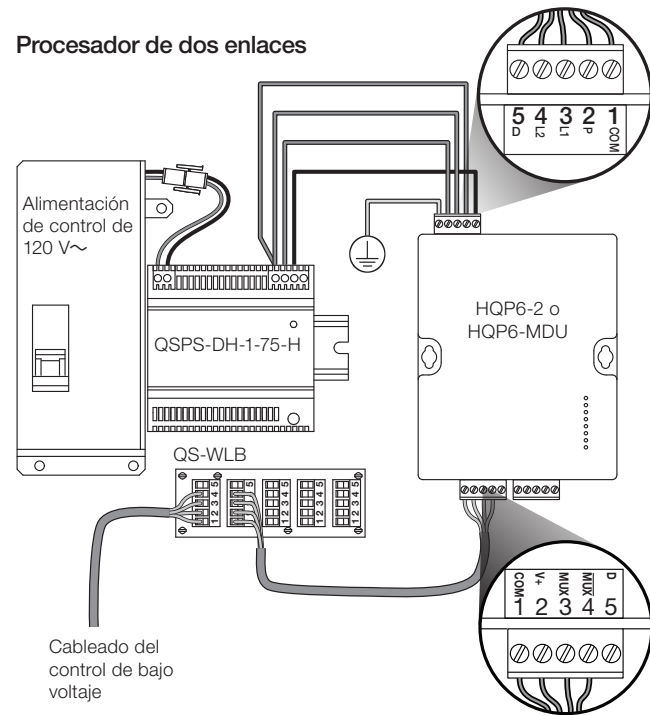

Procesador de un enlace

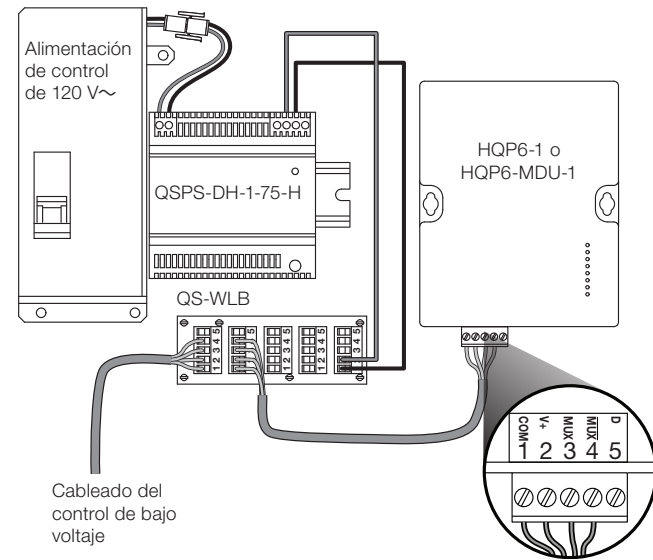

Interfaz energizada localmente

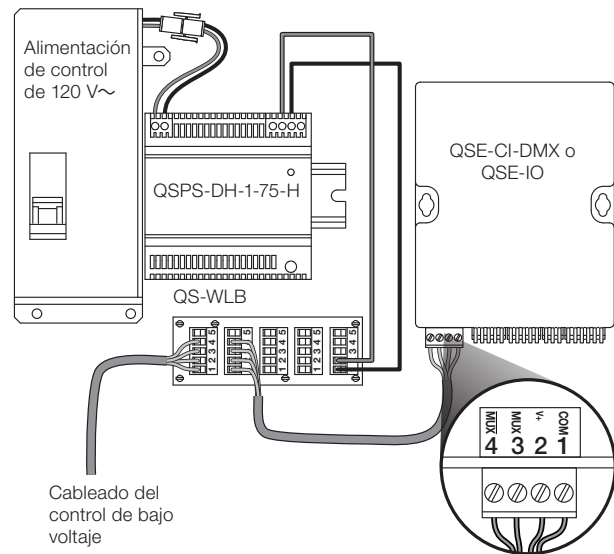

Interfaz energizada desde una fuente de alimentación externa de bajo voltaje

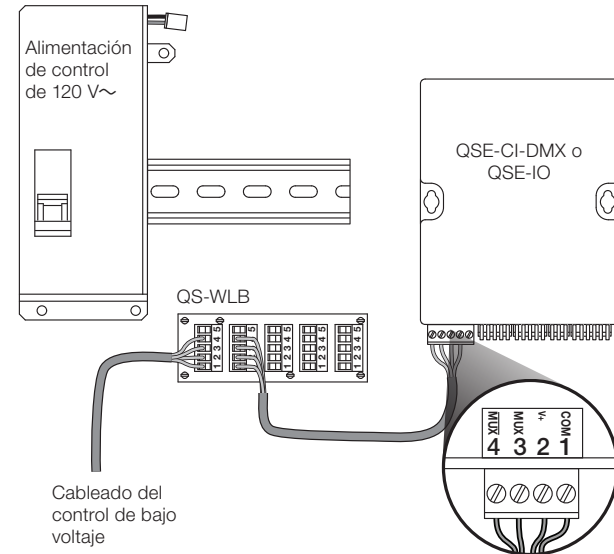

La siguiente información muestra qué dispositivos y cuántos pueden ser instalados dentro de un panel.

Modelo	Dispositivos máximo			
	DPM	Procesador o interfaz	WLB	QSPS-DH-1-75-H
PD2-16F-120	2	0	1	0
PD4-36F-120	4	1	1	1
PD5-36F-120	5	0	1	0
PD8-59F-120	8	1	1	1
PD9-59F-120	9	0	1	0

NOTA: No se puede instalar dispositivos inalámbricos dentro del compartimiento debido a la naturaleza RF de los mismos.

Módulos DIN de alimentación eléctrica (DPM)

LQSE-2ECO-D	Dos enlaces de control Eco	LQSE-4A-120-D	Atenuación de fase adaptable de cuatro circuitos	LQSE-4S8-120-D	Commutación de cuatro circuitos
LQSE-4A1-D	Atenuación de fase adaptable de cuatro circuitos, 1 A/salida	LQSE-4T5-120-D	Controlador de cuatro circuitos de 0-10 V==		

NOTA: Para obtener más detalles consulte las especificaciones de los productos individuales.

NOTA: Lutron recomienda colocar módulos de atenuación (por ejemplo, LQSE-4A-120-D y LQSE-4A1-D) más arriba en el panel.

Interfaz de bajo voltaje / procesador y fuente de alimentación

HQP6-2	Procesador del HomeWorks QS (dos enlaces)	HQP6-MDU	Procesador del MDU (dos enlaces)	QSE-CI-DMX	Interfaz del DMX
HQP6-1	Procesador del HomeWorks QS (un enlace)	HQP6-MDU-1	Procesador del MDU (un enlace)		
QSPS-DH-1-75-H	Suministro eléctrico de 24 V==	QSE-IO	Cierre de contactos		

Plaqueta de recepción de cables (WLB)

QS-WLB	Plaqueta de puentes del enlace QS
---------------	-----------------------------------

Arnés de cables del enlace de QS del DPM (vendido por separado)

PDW-QS-4	Cableado para 4 DPM	PDW-QS-8	Cableado para 8 DPM
PDW-QS-5	Cableado para 5 DPM	PDW-QS-9	Cableado para 9 DPM

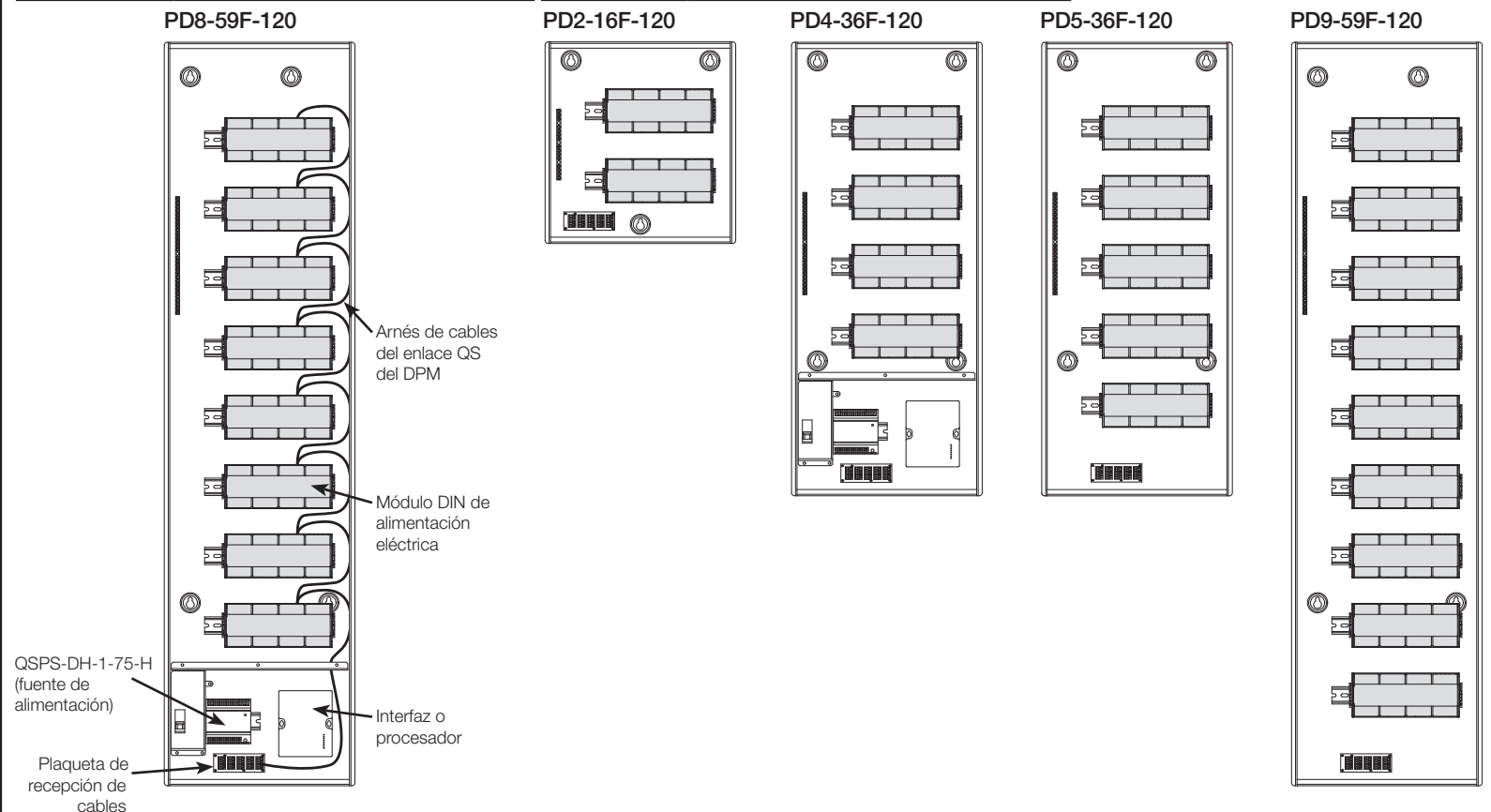

Garantía: Para obtener información sobre la garantía, consulte la garantía adjunta al producto, o visite: www.lutron.com/TechnicalDocumentLibrary/Warranty.pdf

Lutron, Lutron y HomeWorks son marcas comerciales de Lutron Electronics Co., Inc. registradas en E.U.A. y otros países.

NEC es una marca comercial registrada de la National Fire Protection Association, Quincy, Massachusetts.

©2017-2018 Lutron Electronics Co., Inc.

Panneau de raccordement DIN

Panneau de commande
PD4-36F-120
PD8-59F-120

Panneau satellite
PD2-16F-120
PD5-36F-120
PD9-59F-120

Instructions d'installation
Veuillez lire avant l'installation

120 V~ 50/60 Hz
Alimentation d'entrée max. de 20 A
(plusieurs alimentations peuvent être présentes)

N° de pièce 043501 Rév. A
04/2018

Remarques importantes

Codes : Tous les câblages doivent être installés selon les codes électriques en vigueur.

Refroidissement : Cet équipement est refroidi par air. Montez-le à un endroit où le couvercle ventilé n'est pas bloqué. Un dégagement de 304 mm (12 po) est requis sous, sur et devant l'appareil.

Environnement : Cet équipement est conçu pour une utilisation à l'intérieur seulement, dans un environnement de 0 °C à 40 °C (32 °F à 104 °F) avec une humidité relative inférieure à 90 %, sans condensation.

Emplacement du montage : Les modules de puissance DIN (DPM) émettent un léger bourdonnement et les relais émettent un clic en fonctionnement. Effectuez le montage dans un emplacement où ces bruits sont acceptables.

Montez le panneau de telle sorte que le câblage du secteur se trouve à au moins 1,8 m (6 pi) de tout équipement et câblage audio ou électronique.

Installation

1. Coupez toutes les sources d'alimentation du panneau.

AVERTISSEMENT Risque d'électrocution. Peut causer des blessures graves ou la mort. Plus d'un sectionneur peut être nécessaire pour mettre cet appareil hors tension. Déconnectez toutes les sources d'alimentation avant de réparer l'appareil.

2. Retirez la façade du panneau.

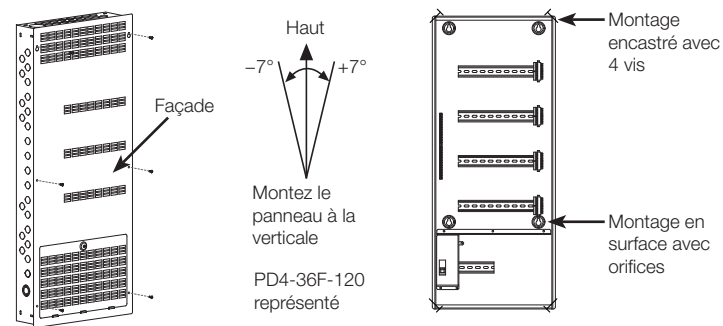

3. Montez le panneau de raccordement à l'aide de l'une des méthodes suivantes (le matériel de montage n'est pas fourni) :

a. Montage en surface : Utilisez les orifices avec des boulons pouvant supporter une charge de 50 kg (110 lb), boulons de 1/4 po (M6) recommandés.

b. Montage encastré : Utilisez des vis pouvant supporter une charge de 110 lb (50 kg) dans les coins du panneau. Montez le panneau au ras de la surface du mur fini, ou encastré de 3 mm (1/8 po) au maximum. Lors du montage encastré dans une baie de 2 x 4 goujons, pour tenir compte de la profondeur du panneau derrière la bride de montage du couvercle [110 mm (4,34 po)], un panneau de plâtre doit être installé ou une structure doit être construite.

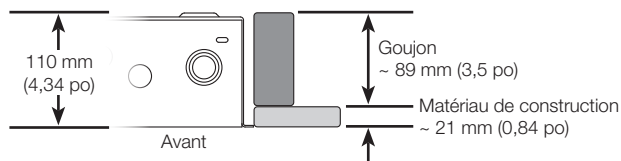

4. Raccorder le câblage d'alimentation dans le panneau.

Les emplacements d'installation du câblage d'alimentation dans le panneau et les acheminements de câbles sont représentés ci-dessous. Les DPM seront sur le côté droit de chaque rangée comme illustré ci-dessous.

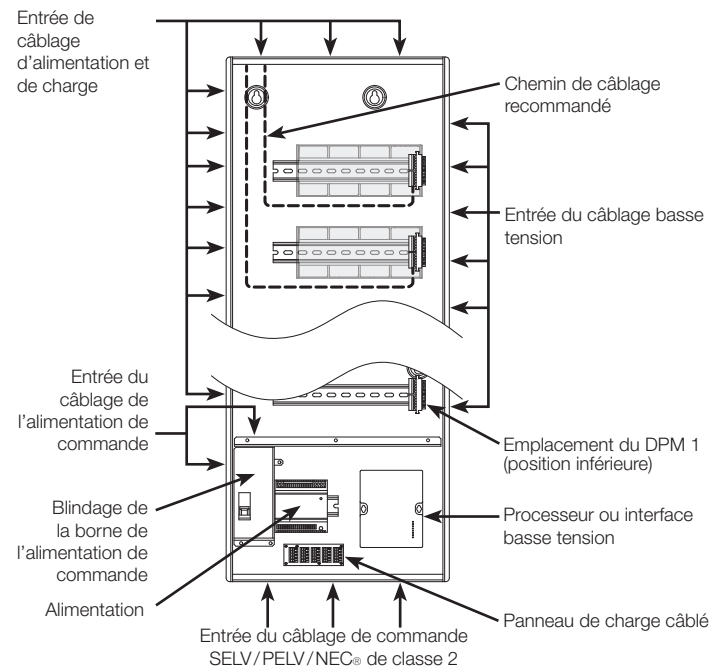

5. Câblage de l'alimentation de commande (panneaux de commande seulement).

Retirez le blindage de la borne de l'alimentation de commande et câblez comme illustré ci-dessous. Lutron recommande une alimentation dédiée à cet effet. L'alimentation fournira un maximum de 0,7 A. Laissez cet interrupteur fermé jusqu'à l'installation de l'alimentation et de l'interface basse tension ou du processeur.

Remarque : Les borniers sous tension et neutres pour le câblage de terrain ont un point d'entrée des fils et une vis dédiés. Ne doublez pas les fils sous le câblage installé en usine.

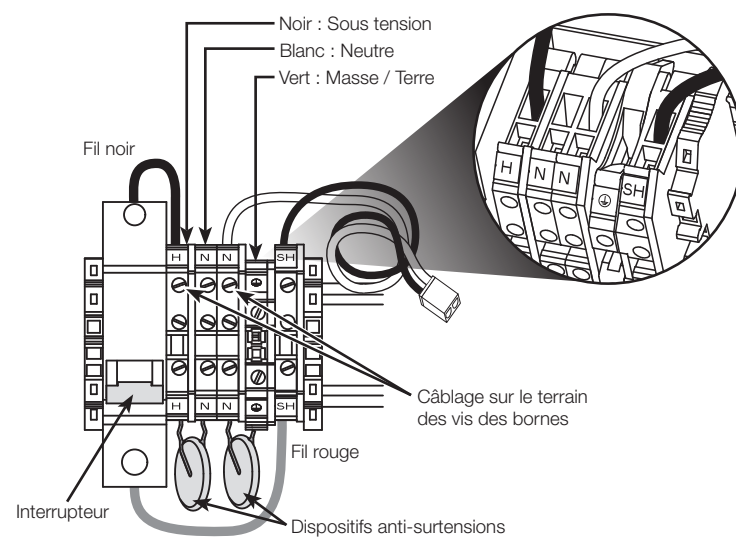

Pour augmenter la fiabilité du système, les processeurs HomeWorks QS peuvent être alimentés par une alimentation sans coupure (UPS) intégrant une protection contre les surtensions, une protection contre les baisses de tension et une batterie de secours. Lors du choix d'une UPS, prévoyez une capacité de 240 VA pour chaque processeur sur l'UPS. Il vaut mieux utiliser une seule grande UPS pour tous les processeurs qu'une UPS individuelle pour chaque processeur. Cela évite un fonctionnement erratique du système sur la batterie de secours si les unités d'UPS individuelles se coupent à différents moments.

6. Installez le câblage des charges - avant l'installation des DPM.

Ce panneau est livré avec des connecteurs à 5 positions pour permettre le câblage des charges avant l'installation des modules d'alimentation. Le câblage (illustré ci-dessous) vaut pour les modèles LQSE-4A-120-D, LQSE-4A1-D, LQSE-4S8-120-D et LQSE-4T5-120-D utilisant une seule alimentation. Étiquetez chaque fil à mesure que vous les raccordez aux connecteurs à 5 positions. Placez l'étiquette suffisamment loin de l'extrémité du fil pour qu'elle ne soit pas retirée lors de l'installation des DPM. Faites passer les fils vers chaque rangée comme illustré ci-dessous pour laisser suffisamment de fil pour l'installation du DPM.

Remarque : Les connecteurs de fils à 5 positions fournis ne peuvent pas être utilisés pour les modèles LQSE-4T5-120-D à alimentations multiples. Si un emplacement de module utilise un LQSE-4T5-120-D avec plusieurs alimentations, capuchonnez le câblage de charge avec un connecteur de fil. Le module comprendra des borniers pour s'adapter à différentes configurations de câblage. Consultez les instructions d'installation fournies avec le module.

Remarque : Pour les modèles LQSE-2ECO-D ou LQSE-2DAL-D, les connecteurs de fils à 5 positions peuvent être utilisés pour capuchonner l'entrée du module. Consultez les instructions d'installation fournies avec chaque module.

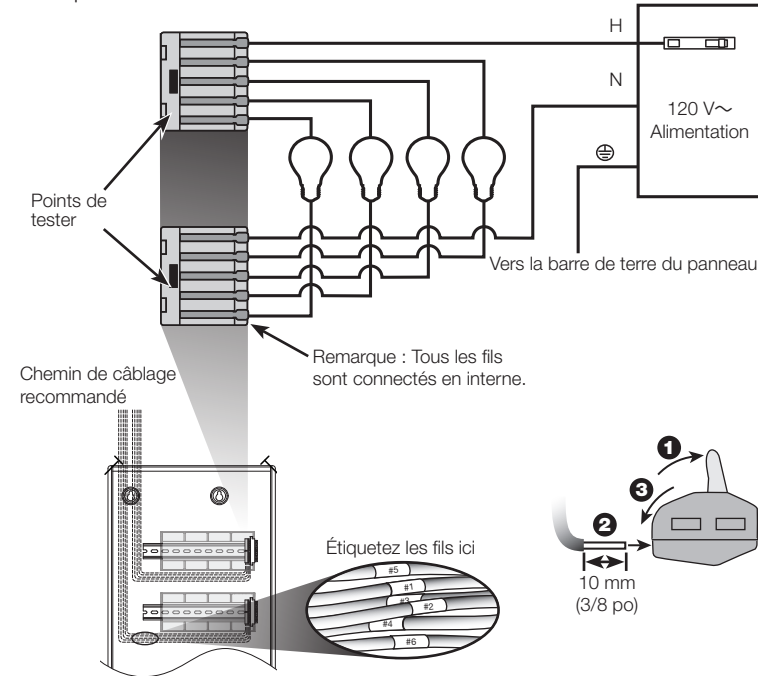

7. Fixez les connecteurs de fils à 5 positions.

Insérez les connecteurs de fils à 5 positions dans le support de montage du rail DIN comme illustré ci-dessous. Si les connecteurs de fils ne sont pas installés correctement, les points de testers ne sont pas accessibles. Les languettes de verrouillage peuvent être enfoncées pour empêcher les connecteurs de glisser vers le haut et le bas.

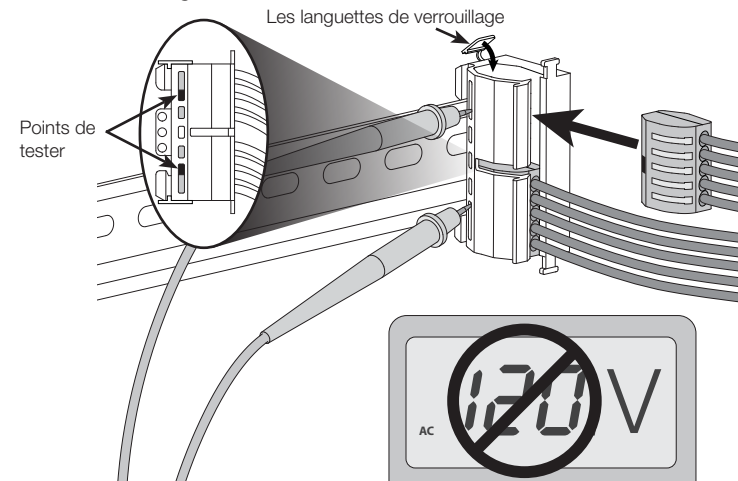

8. Testez l'intégralité du câblage des charges.

Les connecteurs de fils à 5 positions distribueront l'alimentation à chaque charge et ne doivent pas être retirés jusqu'à ce que toutes les charges aient été entièrement testées. Mettez l'alimentation sous tension aux emplacements des DPM. Vérifiez que tout l'éclairage connecté est alimenté. Si un disjoncteur se déclenche, il convient de corriger une erreur de câblage.

9. Installez les modules DPM et posez le câblage des charges.

AVERTISSEMENT Risque d'électrocution. Peut causer des blessures graves ou la mort. Plus d'un sectionneur peut être nécessaire pour mettre cet appareil hors tension. Déconnectez toutes les sources d'alimentation avant de réparer l'appareil.

Coupez l'alimentation au niveau du panneau avant d'installer les DPM. Chaque connecteur à 5 positions possède un point de tester (shown in step 7) qui peut être utilisé pour vérifier la tension.

Installez les modules sur le côté droit de chaque rangée. Chaque DPM commande jusqu'à 4 charges. Les connecteurs de fils à 5 positions et le support doivent être retirés et déplacés à gauche de la butée du module (voir l'étape 10).

Déplacez un seul fil à la fois et terminez-le à la borne du DPM adéquat ou aux borniers fournis. Coupez et placez les fils de la façon requise pour maintenir un espacement approprié entre les circuits de tension du secteur et les circuits basse tension (classe 2) et organiser le câblage. Assurez-vous que les longueurs de fils sont conformes au guide d'installation du DPM correspondant.

Placez les câbles du secteur à distance des fils basse tension (Classe 2) conformément aux codes locaux et nationaux. Cela comprend les fils à basse tension connectés à une carte d'atterrissage de fil (si installé).

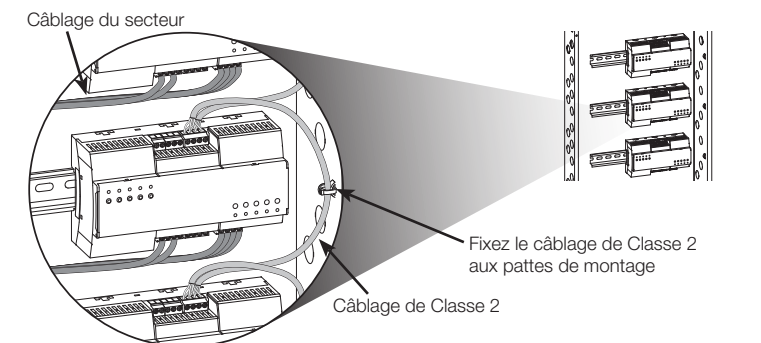

10. Placez la butée d'extrémité et la dérivation dans le panneau.

Placez une butée d'extrémité à gauche de chaque module. Installez deux connecteurs de fil de 5 positions et le support de rail DIN sur le rail DIN de façon à permettre leur utilisation ultérieure.

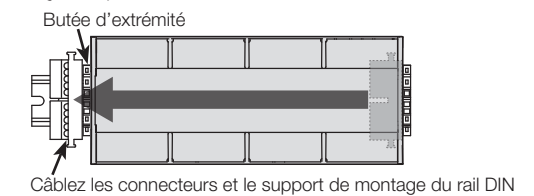

11. Installez le couvercle.

Serrez les vis du couvercle à 1,9 N•m (16,8 po-lb).

12. Laissez la fiche d'instruction dans un emplacement sûr et accessible.

Les informations suivantes montrent comment câbler les alimentations et les interfaces basse tension et les processeurs.

Utilisez les guides d'installation fournis avec les appareils à installer. Ces guides comprennent toutes les informations d'installation et de configuration nécessaires.

Processeur à deux liaisons

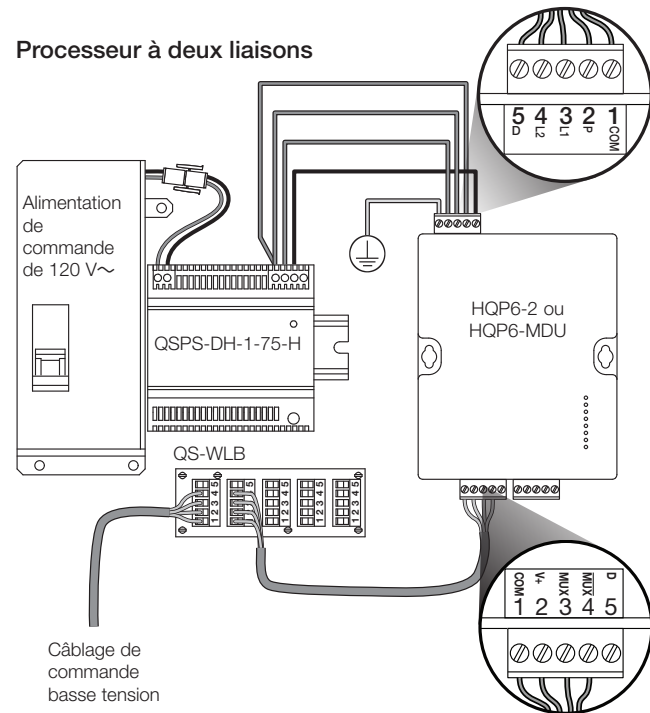

Processeur à une liaison

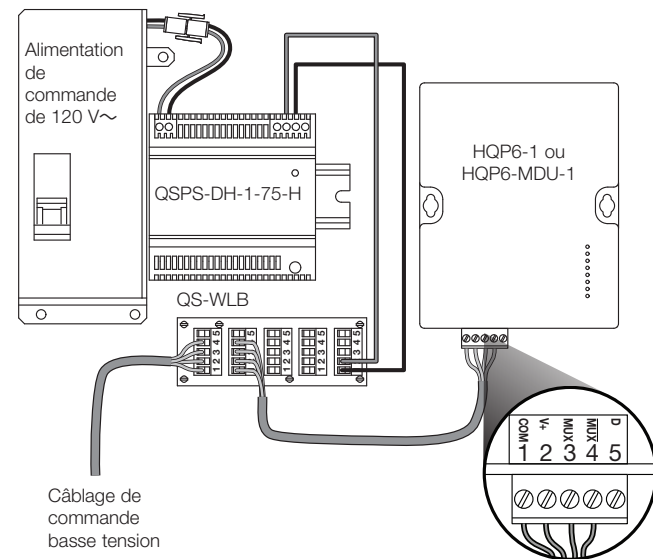

Interface alimentée localement

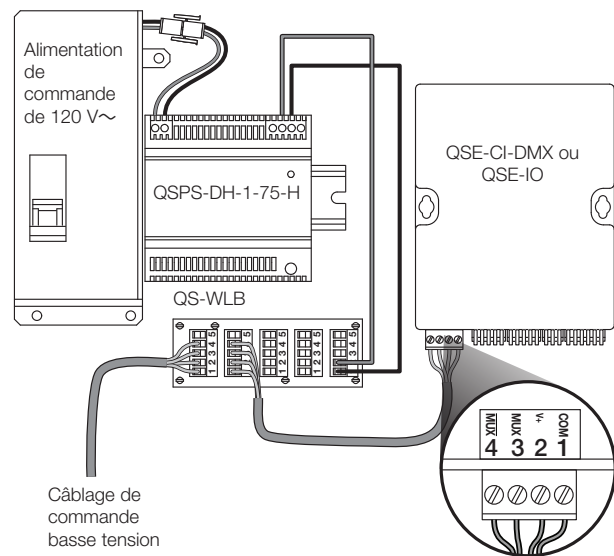

Interface alimentée à partir d'une alimentation externe basse tension

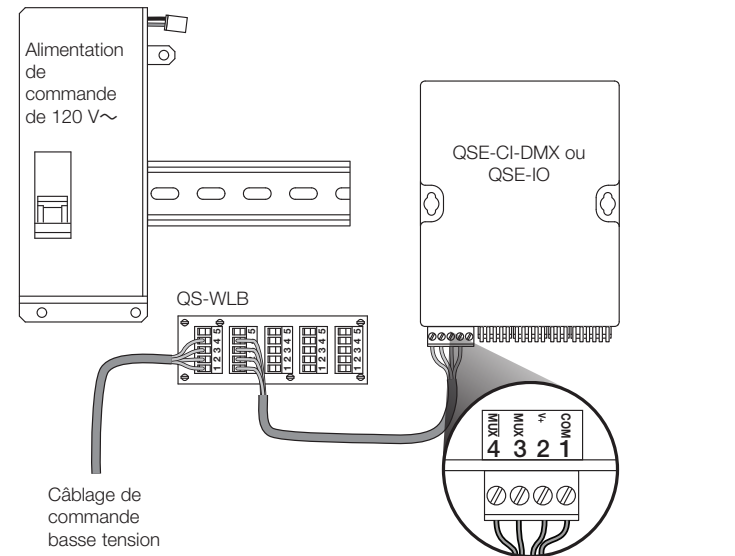

Les informations ci-dessous indiquent quels appareils et combien peuvent être installés à l'intérieur d'un panneau.

Modèle	Nombre de appareils maximal			
	DPM	Interface ou processeur	WLB	QSPS-DH-1-75-H
PD2-16F-120	2	0	1	0
PD4-36F-120	4	1	1	1
PD5-36F-120	5	0	1	0
PD8-59F-120	8	1	1	1
PD9-59F-120	9	0	1	0

REMARQUE : Les appareils sans fil ne peuvent pas être installés à l'intérieur du boîtier en raison de la nature RF des appareils.

Modules de puissance DIN (DPM)

LQSE-2ECO-D	2 liaisons de commande Eco	LQSE-4A-120-D	Gradation à adaptation de phase à 4 circuits	LQSE-4S8-120-D	Commutation à 4 circuits
LQSE-4A1-D	Gradation à adaptation de phase à 4 circuits, 1 A/sortie	LQSE-4T5-120-D	Contrôleur à 4 circuits de 0-10 V _{rms}		

REMARQUE : Voir les spécifications de chaque produit pour plus de détails.

REMARQUE : Lutron recommande de placer les modules de gradation (par exemple, LQSE-4A-120-D et LQSE-4A1-D) plus haut dans le panneau.

Interface basse tension/processeur et alimentation

HQP6-2	Processeur HomeWorks QS (à 2 liaisons)	HQP6-MDU	Processeur MDU (à 2 liaisons)	QSE-CI-DMX	Interface DMX
HQP6-1	Processeur HomeWorks QS (à 1 liaison)	HQP6-MDU-1	Processeur MDU (à 1 liaison)		
QSPS-DH-1-75-H	Alimentation 24 V _{rms}	QSE-IO	Fermeture des contacts		

Panneau de charge câblé (WLB)

QS-WLB	Panneau des cavaliers du QS Link
---------------	----------------------------------

Faisceau de câbles de QS Link du DPM (vendu séparément)

PDW-QS-4	Câblage pour 4 DPM	PDW-QS-8	Câblage pour 8 DPM
PDW-QS-5	Câblage pour 5 DPM	PDW-QS-9	Câblage pour 9 DPM

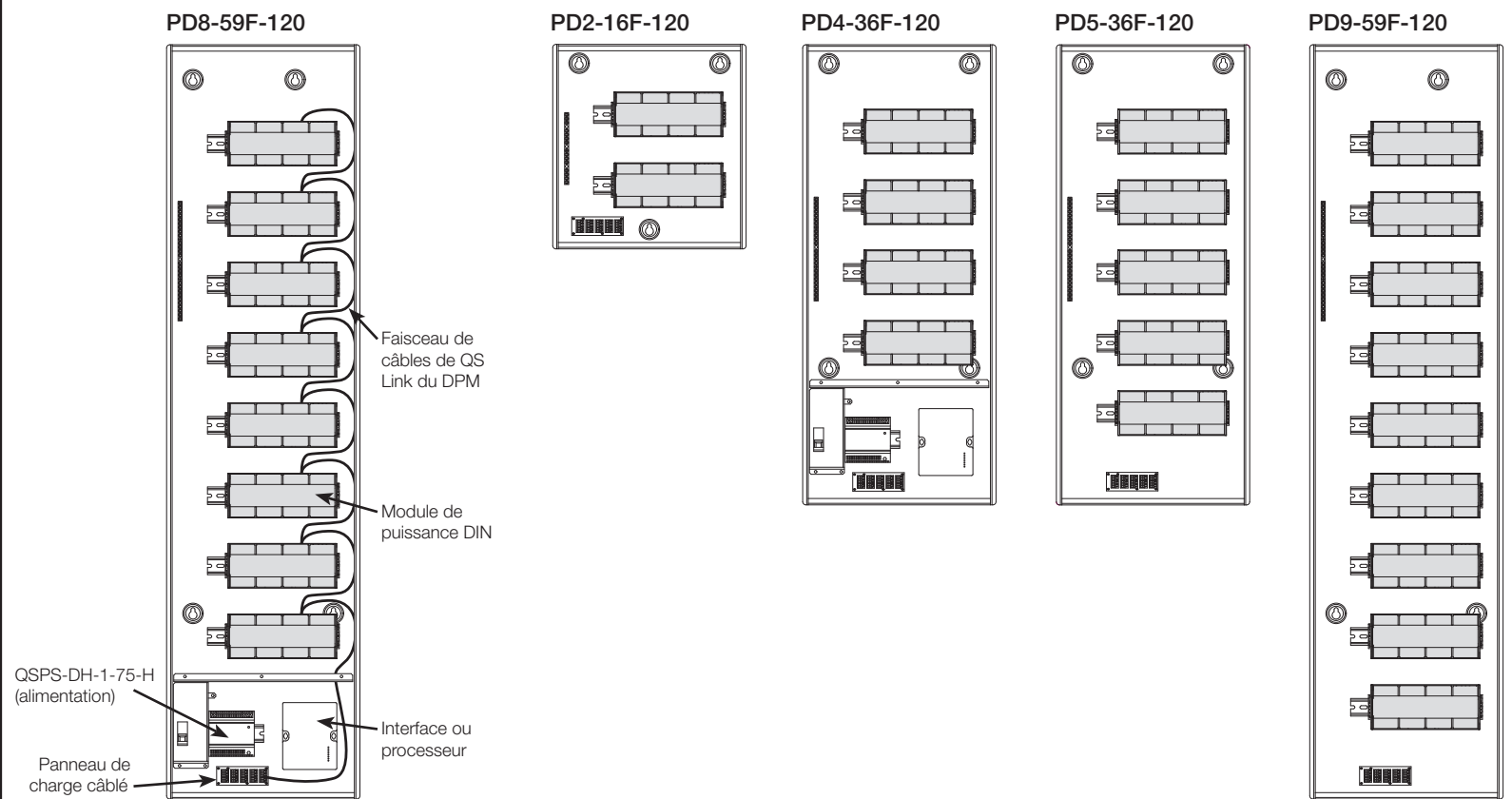

Garantie : Pour des renseignements concernant la garantie, veuillez lire la garantie incluse avec le produit, ou consultez www.lutron.com/TechnicalDocumentLibrary/Warranty.pdf

Lutron, Lutron et HomeWorks sont des marques commerciales de Lutron Electronics Co., Inc. enregistrées aux États-Unis et dans d'autres pays.

NEC est une marque déposée de la National Fire Protection Association, Quincy, Massachusetts.

©2017-2018 Lutron Electronics Co., Inc.