

# Dual Wall/Ceiling/Pocket-Mount Contract Roller

Mounting & Setup Guide for Motorized Roller Shade Models: CMR-C, CMR-C-N, CMRJ-C, and CMRJ-C-N, with Dual-Mount Sub-Bracket Kit WIN-BRK-C-DN or WIN-BRK-C-DNP. Please Read Before Installing

English

## 1 Prepare to Install

**CAUTION: RISK OF FALLING OBJECTS.** Read and follow all instructions for mounting the shade system. Failure to follow these instructions could result in minor to moderate injury.

### Important Notes: Please Read Before Installing

- A.** Plan the installation to maintain sufficient clearance between the shade and any other object, including window trim, hardware, cranks, lock levers, and drapery.
- B.** For safety, this product must be installed by 2 people.
- C.** The shade system, including the pocket, if applicable, must be mounted to blocking or other suitable structural material. It is the responsibility of the installer to choose and install fasteners that are appropriate for the mounting surface such that each shade bracket can support 400 lbs (181.4 kg).

### 1.1 Included in the box:

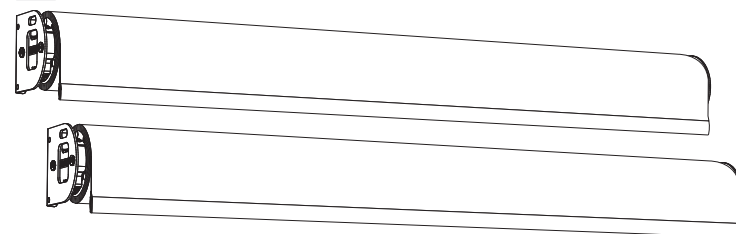

(2) Roller Shades with Pre-Installed Shade Brackets

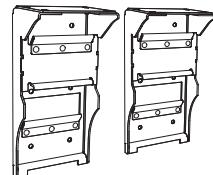

(2) Dual-Mount Sub-Brackets



(8) Mounting Screws



(2) Terminal Blocks

### 1.2 Additional items you'll need:

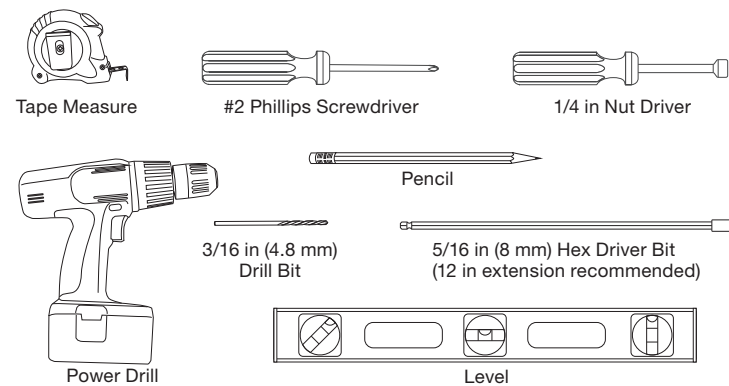

### Worldwide Headquarters | USA

Lutron Electronics Co., Inc.  
7200 Suter Road, Coopersburg, PA 18036-1299 USA  
Customer Assistance: 1.844.LUTRON1 (588-7661)  
Online: [www.lutron.com/help](http://www.lutron.com/help) | Email: [Support@Lutron.com](mailto:Support@Lutron.com)

### Europe Headquarters | United Kingdom

In EEA imported by: Lutron EA Ltd  
6 Sovereign Close, London, E1W 3JF UK  
TEL: +44.(0)20.7702.0657 | FAX: +44.(0)20.7480.6899  
Technical Support: +44.(0)20.7680.4481 | FREEPHONE: 0800.282.107

## 2 Install the Sub-Brackets

**IMPORTANT:** Inspect the mounting surface and verify it is level and free of irregularities. Correct as necessary before proceeding with installation.

### 2.1 Install the Pocket, if applicable:

- a.** Position the shade pocket above the window, ensuring that the pocket flap hanging feature is on the side of the pocket opposite the glass as shown.
- b.** Mount the pocket securely, using appropriate fasteners, installed in pairs near the pocket walls, every 36 in (914 mm) of pocket length. If possible-pre-drill the mounting screw holes. **DO NOT** over-tighten the mounting screws.
- c.** Use the level to verify the pocket is level, straight, and untwisted. Shim to correct as necessary. Before installing the shade(s), test-fit the pocket flap, if applicable. The pocket must be straight and level to provide secure pocket flap engagement along the entire length of the pocket.
- d.** Install pocket end caps, if applicable.

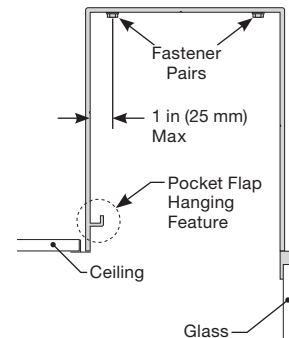

### 2.2 Mark Bracket Locations:

- a.** Use the tape measure and pencil to mark the mounting surface at the extents of the bracket-to-bracket width (listed on the original order, and the identification label on the shipping box), centered on the window opening.

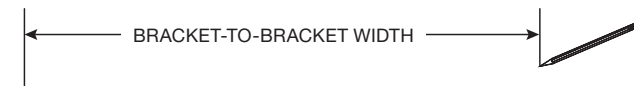

## 3 Install the Shade in the Sub-Brackets

**NOTE:** Ensure the shade is safely supported by 2 people throughout all the steps in this section.

### 3.1 Hang the upper shade:

- a.** Starting with the drive end, hang the hook at the top of the shade bracket on the upper tab at the upper shade position of the mounted sub-bracket.
- b.** Rest the lower tab of the shade bracket in the lower slot of the sub-bracket.
- c.** Repeat steps **a** and **b** to hang the shade bracket at the idler end in the upper shade position of the other mounted sub-bracket.

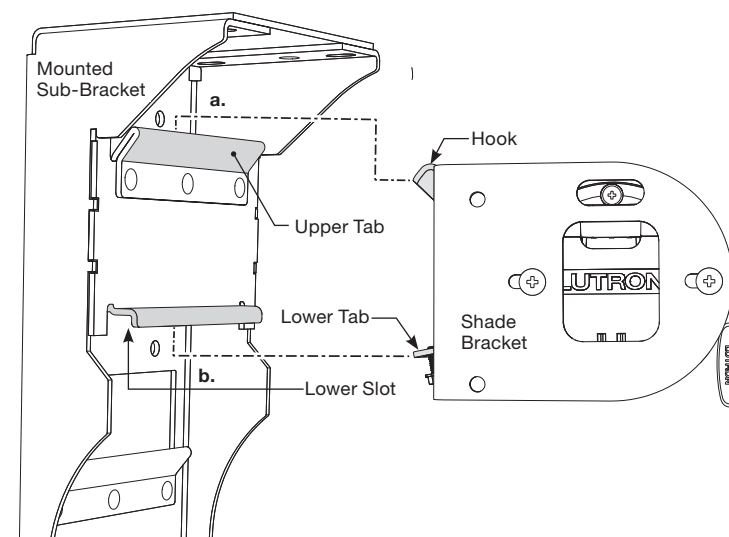

### 2.3 Mount the Sub-Brackets:

Wall-mount or ceiling-mount the sub-brackets according to the intent on the original order. For wall-mount, use the rear mounting holes as shown. For ceiling-mount, use the top mounting holes as shown.

**NOTE:** When mounting in a pocket, fasten the sub-brackets to the room side of the pocket as shown.

- a.** Align the outer edge of the left sub-bracket with the corresponding mark made in Step 2.2.
- b.** Use the pencil to mark mounting screw locations at the center of each mounting hole and drill a pilot hole at each mark, if desired.
- c.** Fasten the sub-bracket to the mounting surface using appropriate fasteners.
- d.** Repeat Steps **a** through **c** above at the other pencil mark to mount the right sub-bracket.
- e.** Use the tape measure to verify the correct bracket-to-bracket distance. Correct if necessary.
- f.** Use the level to verify the sub-brackets are level with each other. Correct if necessary.

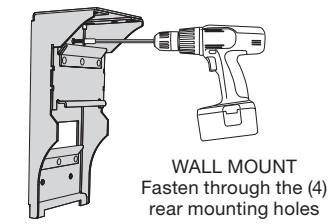

WALL MOUNT  
Fasten through the (4)  
rear mounting holes

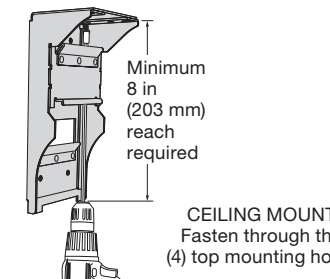

CEILING MOUNT  
Fasten through the  
(4) top mounting holes

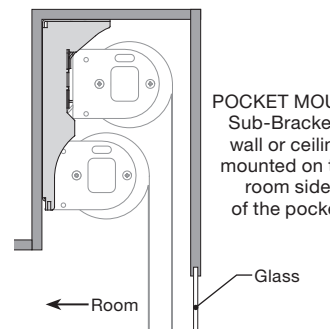

POCKET MOUNT  
Sub-Brackets  
wall or ceiling  
mounted on the  
room side  
of the pocket

### 3.2 Position and secure the shade:

- a.** Carefully slide the shade left or right in the sub-brackets to center it on the window opening so that the light gaps are equal.
- b.** With the shade in its final position, use the 1/4 in nut driver to firmly tighten the securing screw at the bottom of the shade bracket on the drive end. Ensure the screw is captured behind the retaining feature on the sub-bracket, as shown.
- c.** Repeat step **b** to secure the shade bracket in the sub-bracket at the idler end of the shade.
- d.** Inspect the installation to verify that the sub-brackets are securely mounted and capable of bearing the operating load of the shade.
- e.** Verify that there is sufficient clearance\* around the shade, and that no object is positioned to make contact with the shade fabric.

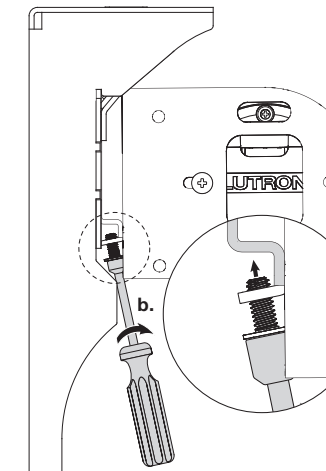

\*Lutron recommends a minimum clearance of 1/4 in (6 mm) where possible, although tall shades (with large roll-up), and/or variations in surrounding construction may result in areas of reduced clearance.

**NOTE:** It is the responsibility of the installer to verify that there is adequate, sustainable clearance around the shade, and to ensure the shade fabric does not, and will not, come into contact with any surrounding object; e.g., ceiling, wall, pocket, fascia, brackets, mounting hardware, wiring, etc.

## 4 OPTIONAL: Level Adjustment

If after mounting, the fabric roll is not level, excessive telescoping and other unwanted effects may result. The idler features a leveling screw, accessible from below the shade, which can be used to raise or lower the idler-end of the shade tube. Use the level and the #2 Phillips screwdriver.

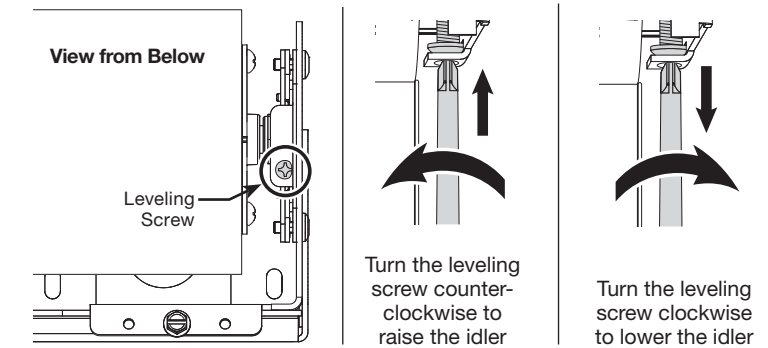

## 5 Connect Power and Set Limits

For power wiring and limit setting instructions, please refer to the wiring and setup guide included with the shade: **045520 Sivoia QS Basic Wiring & Setup**

For wireless receiver installation and setup (models CMRJ-C, CMRJ-C-N), please refer to the setup guide packaged with the wireless receiver: **045588 Sivoia QS Wireless RF Wireless Receiver**

## 6 Install the Lower Shade

Installation of the upper shade is complete. Repeat all the steps in sections 3 through 5 to install the lower shade in the sub-brackets.

## Customer Assistance

USA and Canada: +1.800.523.9466 (24 hrs / 7 days)  
UK +44.(0)20.7680.4481 – 08.00 - 18.00 GMT  
[support@lutron.com](mailto:support@lutron.com) | [forums.lutron.com](http://forums.lutron.com)

For complete warranty information, refer to:  
[lutron.com/TechnicalDocumentLibrary/Window Systems Warranty.pdf](http://lutron.com/TechnicalDocumentLibrary/Window%20Systems%20Warranty.pdf)

For fabric care and maintenance information, refer to: [lutron.com/TechnicalDocumentLibrary/368-3231\\_Window-Treatment-Cleaning-and-Maintenance.pdf](http://lutron.com/TechnicalDocumentLibrary/368-3231_Window-Treatment-Cleaning-and-Maintenance.pdf)



# Double store Contract Roller à montage mural / de plafond / en bloc

Guide de montage et d'installation des modèles de stores à rouleau motorisés : CMR-C, CMR-C-N, CMRJ-C et CMRJ-C-N, avec kit de sous-support à double montage WIN-BRK-C-DN ou WIN-BRK-C-DNP. Veuillez lire avant l'installation

Français

## 1 Préparation pour l'installation

**AVERTISSEMENT : RISQUE DE CHUTE D'OBJETS.** Lisez et suivez toutes les instructions pour monter le système de store. Ne pas respecter ces instructions pourrait causer des blessures légères ou modérées.

### Remarques importantes : Veuillez lire avant l'installation

- Planifiez l'installation de façon à laisser un dégagement suffisant entre le store et tout autre objet, notamment les pièces, manivelles et leviers de verrouillage des fenêtres et les rideaux.
- Pour plus de sécurité, ce produit doit être installé par 2 personnes.
- Le système du store, y compris le bloc, le cas échéant, doit être monté sur un matériau de blocage ou tout autre matériau de construction approprié. Il est de la responsabilité de l'installateur de choisir et d'installer des fixations appropriées à la surface de montage, afin que chaque support de store puisse supporter 181,4 kg (400 lb).

### 1.1 Inclus dans la boîte :

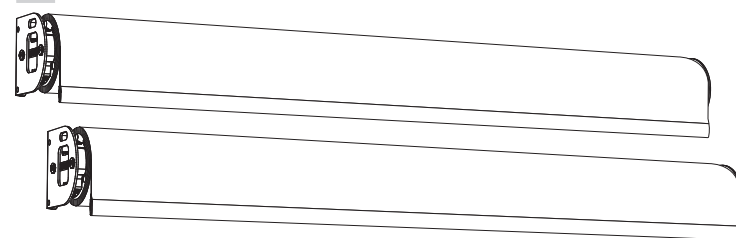

(2) Stores à enrouleur avec supports de store préinstallés

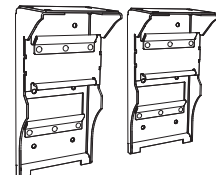

(2) Sous-supports à double montage

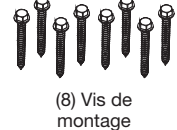

(8) Vis de montage



(2) Borniers

### 1.2 Autres éléments dont vous aurez besoin :

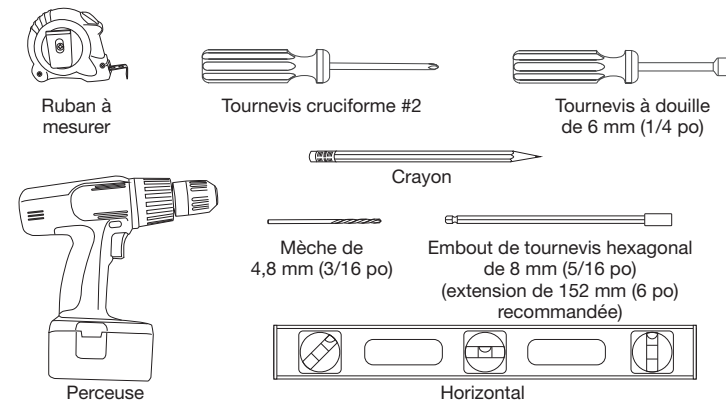

### Siège international | États-Unis

Lutron Electronics Co., Inc.  
7200 Suter Road, Coopersburg, PA 18036-1299 États-Unis  
Assistance à la clientèle : 1.844.LUTRON1 (588-7661)  
En ligne : [www.lutron.com/help](http://www.lutron.com/help) | Email : [Support@Lutron.com](mailto:Support@Lutron.com)

### Siège européen | Royaume-Uni

Dans l'EEA importé par : Lutron EA Ltd  
6 Sovereign Close, Londres, E1W 3JF RU  
TÉL. : +44.(0)20.7702.0657 | FAX : +44.(0)20.7480.6899  
Assistance technique : +44.(0)20.7680.4481  
NUMÉRO GRATUIT : 0800.282.107

## 2 Installation des sous-supports

**IMPORTANT :** Inspectez la surface de montage et vérifiez qu'elle est plane et exempte d'irrégularités. Corrigez si nécessaire avant de procéder à l'installation.

### 2.1 Installation du bloc, le cas échéant :

- Placez le bloc du store au-dessus de la fenêtre, en veillant à ce que l'élément suspendu du rabat du bloc se trouve sur le côté du bloc en face de la vitre comme indiqué.
- Montez le bloc fermement, en utilisant des fixations appropriées, installées par paires près des parois du bloc tous les 914 mm (36 po) sur la longueur du bloc. Si possible, pré-percez les trous des vis de montage. Ne serrez pas trop les vis de montage.
- Utilisez le niveau pour vérifier que le bloc est horizontal, droit et ne présente pas de torsion. Utilisez des cales de correction si nécessaire. Avant d'installer les stores, vérifiez préalablement l'ajustement du rabat du bloc, le cas échéant. Le bloc doit être droit et horizontal pour permettre un enclenchement sécurisé du rabat du bloc sur toute la longueur du bloc.
- Installez les embouts du bloc, le cas échéant.

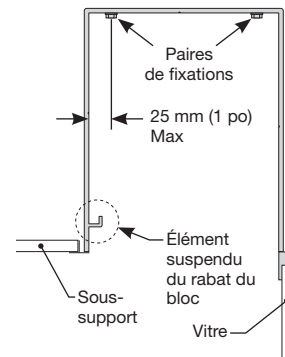

### 2.2 Marquer l'emplacement des supports :

- Utilisez le ruban à mesurer et le crayon pour marquer la surface de montage aux extrémités de la largeur entre les supports (indiquée sur la commande originale et sur l'étiquette d'identification présente sur la boîte d'expédition), centré sur l'ouverture de la fenêtre.



## 3 Installer le store dans les sous-supports

**REMARQUE :** Assurez-vous que le store est bien soutenu par 2 personnes tout au long de l'ensemble des étapes de cette section.

### 3.1 Accrocher le store supérieur :

- En commençant par l'extrémité du moteur, accrochez le crochet au sommet du support de store sur la languette supérieure au niveau de la position de store supérieure du sous-support monté.
- Reposez la languette inférieure du support de store dans la fente inférieure du sous-support.
- Répétez les étapes a et b pour suspendre le support de store à l'extrémité du rouleau-tendeur dans la position de store supérieure de l'autre sous-support monté.

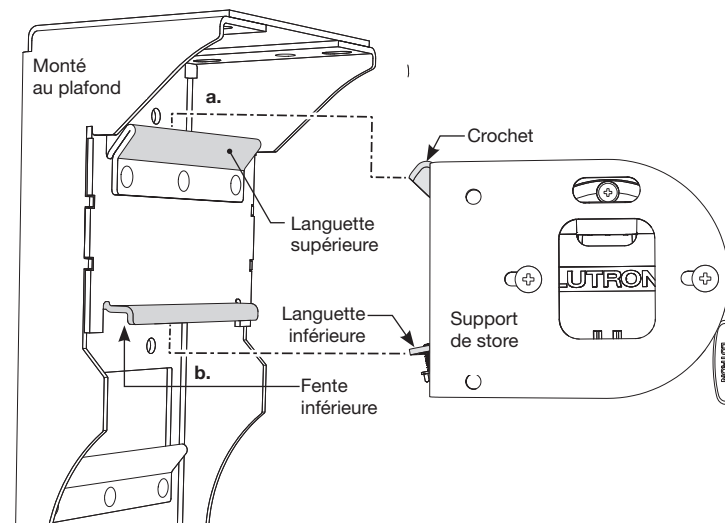

### 2.3 Installer les sous-supports :

Utilisez un montage mural ou un montage au plafond des sous-supports selon le modèle choisi sur la commande d'origine. Pour le montage mural, utilisez les trous de montage arrière comme indiqué. Pour le montage au plafond, utilisez les trous de montage supérieurs comme indiqué.

**REMARQUE :** Lors du montage dans un bloc, attachez les sous-supports du côté de la pièce du bloc comme indiqué.

- Alignez le bord extérieur du support inférieur gauche avec la marque correspondante tracée à l'étape 2.2.
- Utilisez le crayon pour marquer les emplacements des vis de montage au centre de chaque trou de montage et percez un trou de guidage au niveau de chaque marque, si vous le souhaitez.
- Fixez le sous-support sur la surface de montage en utilisant des fixations appropriées.
- Répétez les étapes a à c ci-dessus à l'autre marque de crayon pour monter le sous-support de droite.
- Utilisez le ruban à mesurer pour vérifier la distance correcte entre les supports. Corrigez si nécessaire.
- Utilisez le niveau pour vérifier que les sous-supports sont horizontaux l'un par rapport à l'autre. Corrigez si nécessaire.

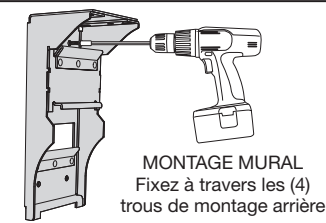

**MONTAGE MURAL**  
Fixez à travers les (4) trous de montage arrière

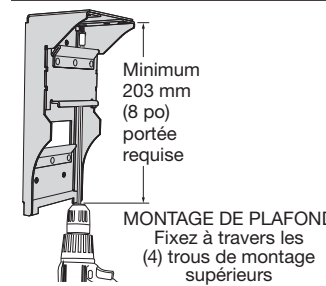

Minimum 203 mm (8 po) portée requise  
**MONTAGE DE PLAFOND**  
Fixez à travers les (4) trous de montage supérieurs

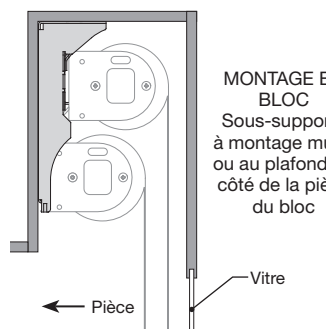

**MONTAGE EN BLOC**  
Sous-supports à montage mural ou au plafond du côté de la pièce du bloc

### 3.2 Positionner et sécuriser le store :

- Faites glisser doucement le store vers la gauche ou vers la droite dans les sous-supports pour le centrer sur l'ouverture de la fenêtre afin d'égaliser les interstices de lumière.
- Une fois le store dans sa position finale, utilisez le tournevis à douille de 6 mm (1/4 po) pour serrer fermement la vis de fixation au bas du support de store sur l'extrémité du moteur. Assurez-vous que la vis est bloquée derrière le dispositif de retenue sur le sous-support, comme indiqué.
- Répétez l'étape b pour fixer le support de store dans le sous-support à l'extrémité du rouleau-tendeur du store.
- Inspectez l'installation pour vérifier que les sous-supports sont solidement montés et capables de supporter la charge de fonctionnement du store.
- Vérifiez la présence d'un dégagement\* suffisant autour du store et qu'aucun objet n'est positionné de telle sorte qu'il entrerait en contact avec le tissu du store.

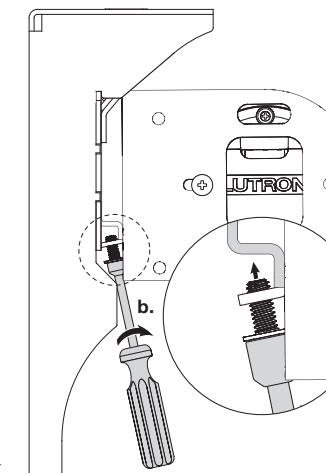

\*Lutron recommande une distance minimale de 6 mm (1/4 po) lorsque cela est possible, bien que les stores de grande taille (avec un grand rouleau) et/ou les variations de la construction environnante puissent donner lieu à des zones de dégagement réduit.

**REMARQUE :** Il est de la responsabilité de l'installateur de vérifier qu'un dégagement adéquat et durable est présent autour du store et de s'assurer que le tissu du store ne touche pas et ne sera pas en contact avec un objet environnant ; ex. : plafond, mur, bloc, fascia, supports, matériel de montage, câblage, etc.

## 4 OPTIONNEL : Réglage de l'horizontalité

Si après le montage, le rouleau de tissu n'est pas horizontal, il peut en résulter un télescopage excessif et d'autres effets indésirables. Le rouleau-tendeur dispose d'une vis de mise à niveau, accessible en dessous du store, qui peut être utilisée pour soulever ou abaisser l'extrémité du rouleau-tendeur du tube du store. Utilisez le niveau et le tournevis Phillips n° 2.

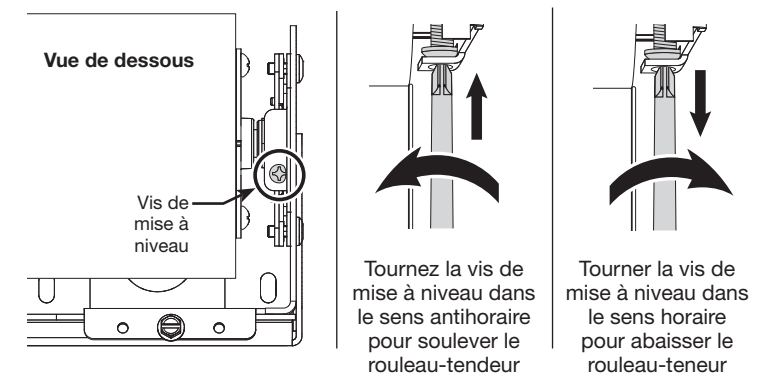

## 5 Brancher l'alimentation et régler des limites

Pour le câblage électrique et les instructions de réglage des limites, veuillez consulter le guide de câblage et de configuration fourni avec le store : **Câblage et configuration basiques d'un Sivoia QS 045520**

Pour l'installation et la configuration d'un récepteur sans fil (modèles CMRJ-C, CMRJ-C-N), veuillez consulter le guide de configuration fourni avec le récepteur sans fil : **Récepteur sans fil RF Sivoia QS Wireless 045588**

## 6 Installation du store inférieur

L'installation du store supérieur est terminée. Répétez toutes les étapes des sections 3 à 5 pour installer le store inférieur dans les sous-supports.

## Assistance à la clientèle

États-Unis et Canada : +1.800.523.9466 (24 h / 7 jours)  
RU +44.(0)20.7680.4481 – 08h à 18h GMT  
[support@lutron.com](mailto:support@lutron.com) | [forums.lutron.com](http://forums.lutron.com)

Pour des informations complètes sur la garantie, consulter : [lutron.com/TechnicalDocumentLibrary/Window\\_Systems\\_Warranty.pdf](http://lutron.com/TechnicalDocumentLibrary/Window_Systems_Warranty.pdf)

Pour plus d'informations sur le soin et l'entretien des tissus, consultez : [lutron.com/TechnicalDocumentLibrary/368-3231\\_Window-Treatment-Cleaning-and-Maintenance.pdf](http://lutron.com/TechnicalDocumentLibrary/368-3231_Window-Treatment-Cleaning-and-Maintenance.pdf)

# Mount Contract Roller, de montaje doble a la pared, al techo, en caja de empotrar

Español

Guía de montaje y preparación para cortinas enrollables motorizadas modelos: CMR-C, CMR-C-N, CMRJ-C y CMRJ-C-N, con juego de ménsulas de montaje doble WIN-BRK-C-DN o WIN-BRK-C-DNP. Sírvase leer antes de hacer la instalación

## 1 Prepare para la instalación

**PRECAUCIÓN: RIESGO DE QUE CAIGAN OBJETOS.** Lea y siga todas las instrucciones de montaje del sistema de cortinas. Si no se siguen estas instrucciones podrían ocasionarse lesiones de menores a moderadas.

### Notas importantes: Sírvase leer antes de hacer la instalación

- A.** Planee la instalación de manera que quede suficiente espacio libre entre la cortina y cualquier otro objeto, como marcos de ventanas, herrajes, manivelas, pestillos y cortinas colgantes.
- B.** Por su seguridad, este producto debe ser instalado entre 2 personas.
- C.** El sistema de cortinas, que incluye la caja de empotrar si corresponde, debe instalarse a postes de madera o a otro tipo de material estructural adecuado. Es responsabilidad del instalador elegir e instalar sujetadores apropiados para la superficie de montaje, de manera que cada soporte de cortina pueda soportar 181,4 kg (400 lb).

### 1.1 La caja contiene:

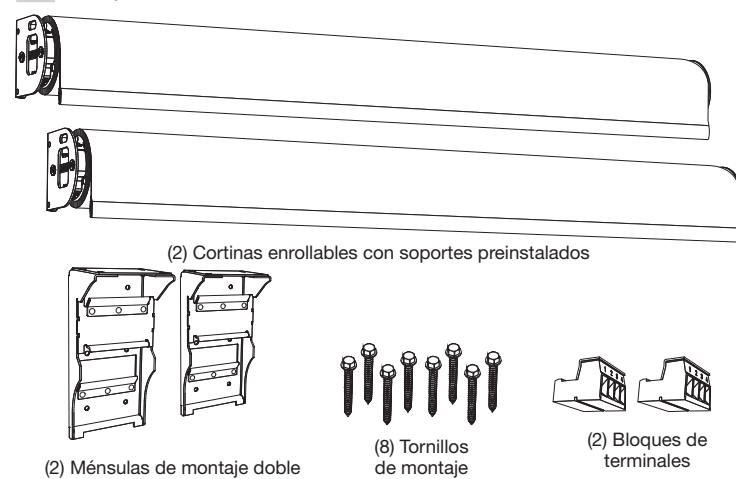

### 1.2 Artículos adicionales que va a necesitar:

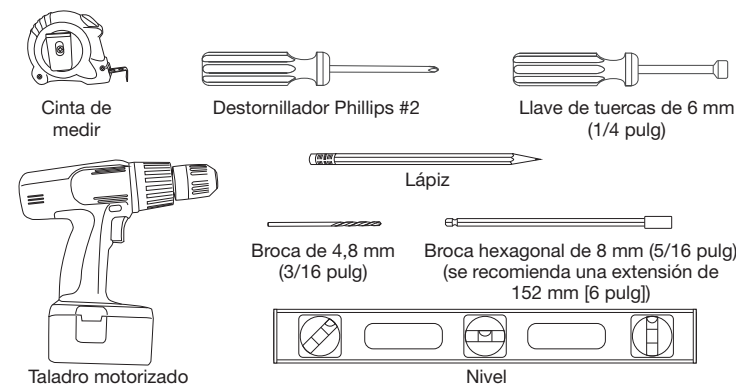

### Oficinas Generales Mundiales | E.U.A.

Lutron Electronics Co., Inc.  
7200 Suter Road, Coopersburg, PA 18036-1299 E.U.A.  
Asistencia a clientes: 1.844.LUTRON1 (588-7661)  
En línea: [www.lutron.com/help](http://www.lutron.com/help) | Email: [Support@Lutron.com](mailto:Support@Lutron.com)

### Oficinas Generales de Europa | Reino Unido

En el EEA, importado por: Lutron EA Ltd.  
6 Sovereign Close, Londres, E1W 3JF Reino Unido  
TEL: +44.(0)20.7702.0657 | FAX: +44.(0)20.7480.6899  
Asistencia técnica: +44.(0)20.7680.4481  
LLAMADA GRATUITA: 0800.282.107

## 2 Instale las ménsulas

**IMPORTANTE:** Revise la superficie de montaje y verifique que esté nivelada y que no haya irregularidades. Corrija lo que sea necesario antes de seguir adelante con la instalación.

### 2.1 Instale la caja de empotrar, si corresponde:

- a.** Coloque la caja de empotrar de la cortina sobre la ventana, asegurándose de que el colgador de la solapa de la caja de empotrar quede en el lado opuesto al vidrio, como se muestra.
- b.** Instale firmemente la caja de empotrar con los sujetadores apropiados, instalándolos por pares cerca de las paredes de la caja de empotrar, cada 914 mm (36 pulg) a lo largo de la caja de empotrar. De ser posible, taladre con anticipación los orificios de los tornillos de montaje. No apriete demasiado los tornillos de montaje.

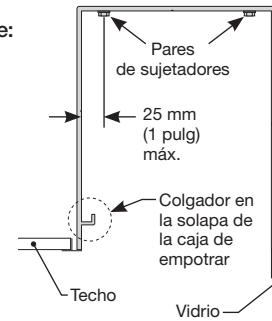

**NOTA:** Para evitar interferencia con los soportes de la cortina, los tornillos de montaje deben quedar por lo menos a 152 mm (6 pulg) de los extremos de la caja de empotrar.

- c.** Use el nivel para verificar que la caja de empotrar quede nivelada, recta y sin torcer. Instale cuñas si es necesario. Antes de instalar las cortinas, compruebe que la solapa de la caja de empotrar quepa, si corresponde. La caja de empotrar debe estar recta y nivelada para que su solapa entre a todo lo largo de la caja de empotrar.
- d.** Instale las tapas de extremo de la caja de empotrar, si corresponde.

### 2.2 Marque los lugares para las ménsulas:

- a.** Use la cinta de medir y un lápiz para marcar la superficie de montaje en los extremos de la distancia entre ménsulas (que aparece en el pedido original y en la etiqueta de identificación de la caja de embarque), centrandolo con respecto a la abertura de la ventana.

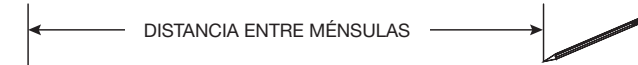

## 3 Instale la cortina en las ménsulas

**NOTA:** Asegúrese de que 2 personas soporten con firmeza la cortina entre durante todos los pasos en esta sección.

### 3.1 Cuelgue la cortina superior:

- a.** Comenzando por el extremo motorizado, cuelgue el gancho en la parte superior del soporte de cortina en la lengüeta superior en la posición de la cortina superior de la ménsula instalada.
- b.** Deje descansar la lengüeta inferior del soporte de la cortina en la ranura inferior de la ménsula.
- c.** Repita los pasos **a** y **b** para colgar el soporte de la cortina en el extremo no motorizado en la posición de la cortina superior de la otra ménsula instalada.

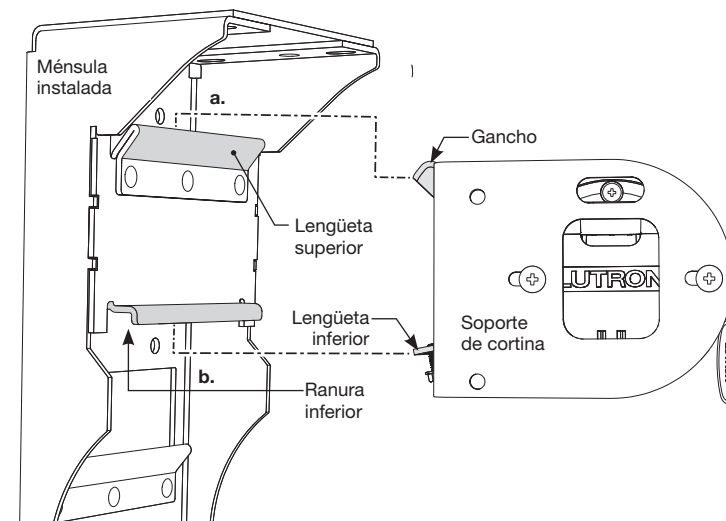

### 2.3 Instale las ménsulas:

Instale las ménsulas a la pared o al techo, de acuerdo al propósito en el pedido original. En instalaciones a la pared use los orificios posteriores de montaje, como se muestra. En instalaciones al techo use los orificios superiores de montaje, como se muestra.

**NOTA:** Al instalar en una caja de empotrar, sujete las ménsulas en el lado de la caja de empotrar que queda hacia la habitación, como se muestra.

- a.** Alinee el borde exterior de la ménsula izquierda con la marca correspondiente que hizo en el paso **2.2**.
- b.** Con el lápiz marque los lugares para los tornillos de montaje en el centro de cada orificio de montaje y taladre un orificio guía en cada marca, si lo desea.
- c.** Fije la ménsula a la superficie de montaje con los sujetadores apropiados.
- d.** Para montar la ménsula derecha, repita los pasos del **a** al **c** anteriores en la otra marca a lápiz.
- e.** Con la cinta de medir verifique la distancia correcta entre ménsulas. Haga las correcciones necesarias.
- f.** Con el nivel verifique que las ménsulas estén niveladas entre sí. Haga las correcciones necesarias.

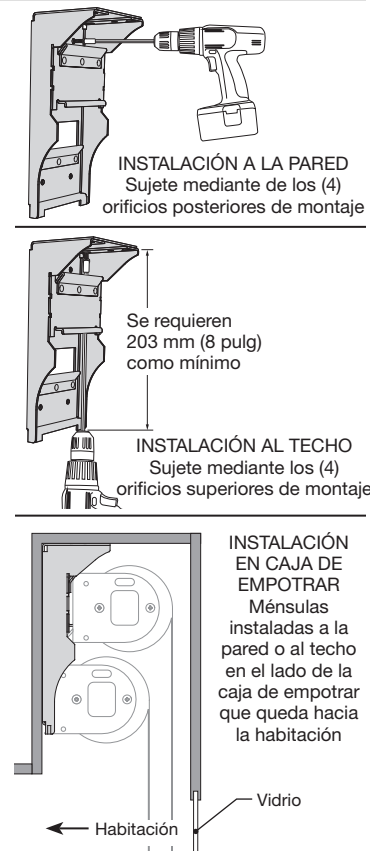

### 3.2 Coloque en su lugar la cortina y fjela:

- a.** Deslice con cuidado la cortina hacia la izquierda o hacia la derecha en las ménsulas para centrarla en la abertura de la ventana, de forma que espacios libres que dejen pasar la luz sean iguales.
- b.** Con la cortina en su posición final, con una llave de tuercas de 6 mm (1/4 pulg), apriete con firmeza el tornillo de fijación en la parte inferior del soporte de la cortina en el extremo motorizado. Asegúrese de que el tornillo quede capturado atrás del retenedor en la ménsula, como se muestra.
- c.** Repita el paso **b** para fijar el soporte de la cortina en la ménsula en el extremo no motorizado de la cortina.
- d.** Revise la instalación para verificar que las ménsulas estén bien instaladas y que puedan soportar la carga de la cortina en funcionamiento.
- e.** Verifique que haya suficiente espacio libre\* alrededor de la cortina, y de que no haya ningún objeto que haga contacto con el material de la cortina.

\*Lutron recomienda dejar un espacio libre mínimo de 6 mm (1/4 pulg) siempre que sea posible, aunque las cortinas altas (de rollo grueso) y/o irregularidades en la construcción circundante pueden ocasionar que en ciertas áreas quede menos espacio libre.

**NOTA:** Es responsabilidad del instalador verificar que haya espacio libre adecuado y constante alrededor de la cortina, y asegurarse de que el material de la cortina no entre en contacto, y que no lo haga más adelante, con ningún objeto cercano; por ej., techo, pared, caja de empotrar, alero, ménsulas, herraje de montaje, cableado, etc.

## 4 OPCIONAL: Ajuste de nivel

Si el rollo no queda nivelado, podría enrollarse formando conos en sus extremos u ocasionar otros efectos no adecuados. En el extremo no motorizado hay un tornillo de nivelación, accesible desde abajo de la cortina, que puede usarse para subir o bajar el extremo no motorizado del tubo de la cortina. Use el nivel y el destornillador Phillips #2.

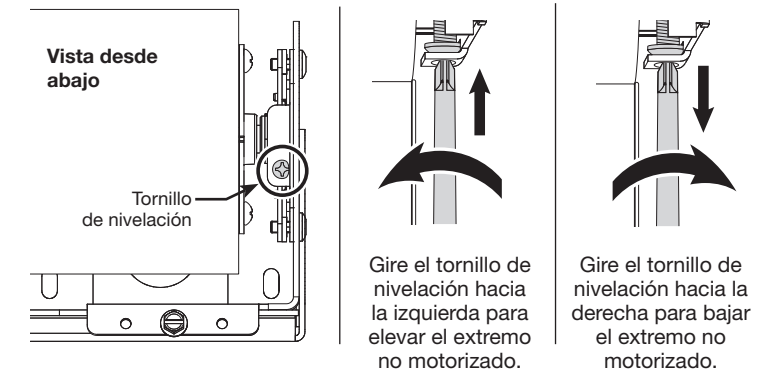

## 5 Conecte la corriente y establezca los límites

Consulte las instrucciones de cableado de corriente y de establecimiento de límites en la guía de cableado y preparación que incluimos con la cortina: **Cableado básico y preparación para Sivoia QS 045520**

En el caso de instalación y preparación de un receptor inalámbrico (modelos CMRJ-C, CMRJ-C-N), consulte la guía de preparación empacada con el receptor inalámbrico: **Sivoia QS Wireless; Receptor inalámbrico de RF 045588**

## 6 Instale la cortina inferior

La instalación de la cortina superior se ha completado. Repita todos los pasos en las secciones de la 3 a la 5 para instalar la cortina inferior en las ménsulas.

## Asistencia a clientes

E.U.A. y Canadá: +1.800.523.9466 (24 hrs / 7 días)  
Reino Unido +44.(0)20.7680.4481 - 08.00 - 18.00 GMT  
[support@lutron.com](mailto:support@lutron.com) | [forums.lutron.com](http://forums.lutron.com)

Para obtener información completa sobre la garantía, consulte: [lutron.com/TechnicalDocumentLibrary/Window Systems Warranty.pdf](http://lutron.com/TechnicalDocumentLibrary/Window Systems Warranty.pdf)

Para obtener información acerca del cuidado y del mantenimiento del material del rollo, consulte: [lutron.com/TechnicalDocumentLibrary/368-3231\\_Window-Treatment-Cleaning-and-Maintenance.pdf](http://lutron.com/TechnicalDocumentLibrary/368-3231_Window-Treatment-Cleaning-and-Maintenance.pdf)

