

# Wall/Ceiling/Pocket - Mount Contract Roller & Optional Fascia

Mounting & Setup Guide for Manual Roller Shade Models: CHR-C and CHR-C-N. Please Read Before Installing

## 1 Prepare to Install

**CAUTION: RISK OF FALLING OBJECTS.** Read and follow all instructions for mounting the shade system. Failure to follow these instructions could result in minor to moderate injury.

### Important Notes: Please Read Before Installing

- A.** Plan the installation to maintain sufficient clearance between the shade and any other object, including window trim, hardware, cranks, lock levers, and drapery.
- B.** For safety, shades wider than 48 in (1219 mm) must be installed by 2 people.
- C.** The shade system, including the pocket or top back cover, if applicable, must be mounted to blocking or other suitable structural material. It is the responsibility of the installer to choose and install fasteners that are appropriate for the mounting surface such that each shade bracket can support 200 lbs (90.1 kg).

**NOTE:** The pictures and instructions in this document detail the installation of a clutch-left, regular-roll shade. The sequence and methods are the same for installing a clutch-right and/or reverse-roll shade, although some directional orientations will be opposite.

### 1.1 Standard Components:

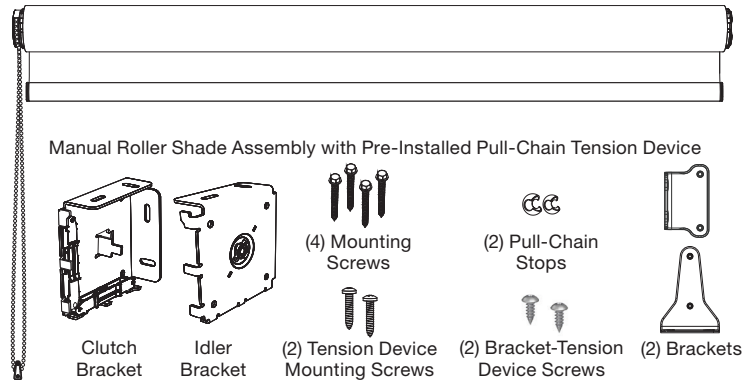

### 1.2 Optional Components:

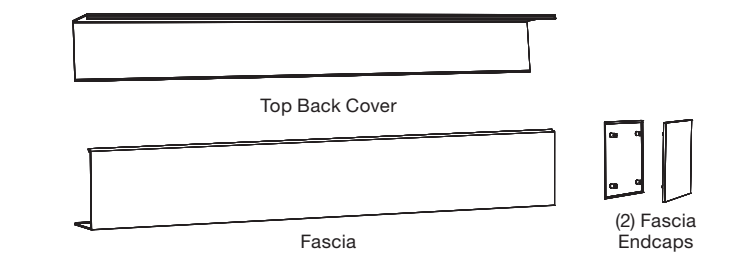

### 1.3 Additional items you'll need:

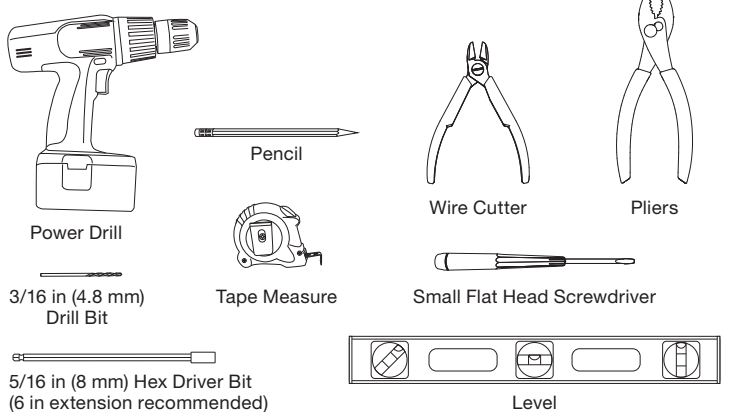

## 2 Prepare the Mounting Surface

**IMPORTANT:** Inspect the mounting surface and verify it is level and free of irregularities. Correct as necessary before proceeding with installation.

### 2.1 Install the Pocket, if applicable:

- a.** Position the shade pocket above the window, ensuring that the pocket flap hanging feature is on the side of the pocket opposite the glass as shown.
- b.** Mount the pocket securely using appropriate fasteners, installed in pairs near the pocket walls, every 36 in (914 mm) of pocket length. If possible, pre-drill the mounting screw holes. **DO NOT** over-tighten the mounting screws.
- c.** Use the level to verify the pocket is level, straight, and untwisted. Shim to correct as necessary. Before installing the shade(s), test-fit the pocket flap, if applicable. The pocket must be straight and level to provide secure pocket flap engagement along the entire length of the pocket.
- d.** Install pocket end caps, if applicable.

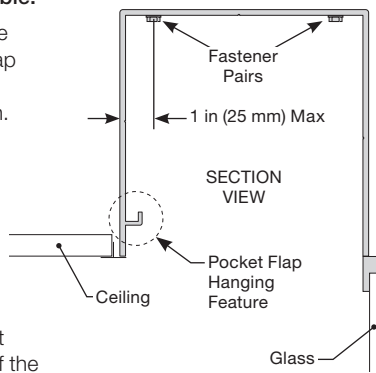

### 2.2 Install the Optional Top Back Cover, if applicable:

- a.** Position the top back cover at the desired mounting location inside or above the window opening.
- b.** Mount the top back cover securely using appropriate fasteners, installed in pairs into the wall or ceiling, one (1) pair for every 36 in (914 mm) of width. If possible, pre-drill the mounting screw holes. **DO NOT** over-tighten the mounting screws.
- NOTE:** Mounting screws must be at least 2 in (52 mm) from the ends of the top back cover to avoid interference with the shade brackets.

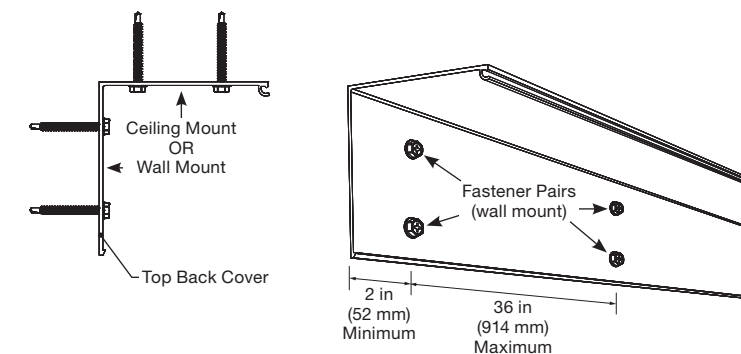

- c.** Use the level to verify the top back cover is level, straight, and untwisted. Shim to correct as necessary.

### 2.3 Mark Bracket Locations:

- a.** Use the tape measure and pencil to mark the mounting surface (wall, ceiling, pocket, or top back cover), at the extents of the bracket-to-bracket width (listed on the original order, and the identification label on the shipping box), centered on the window opening.

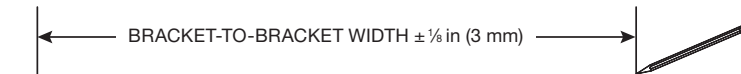

## 3 Install the Shade Brackets

Wall-mount or ceiling-mount the shade brackets according to the intent on the original order. For wall-mount (on a wall or window frame), use the rear mounting holes as shown below. For ceiling-mount, (on a ceiling, in a pocket, or inside a window frame), use the top mounting holes as shown below.

**IMPORTANT:** When installing brackets in a pocket or top back cover, the bracket mounting screws must pass through the pocket or top back cover, and drive into blocking or other suitable structural material. The pocket or top back cover alone will not support the shade system.

- a.** Align the outer edge of the clutch bracket with the corresponding mark made in Step 2.3.
- b.** Use the pencil to mark mounting screw locations at the center of each mounting hole (there are 2) in the bracket's mounting flange, and drill a pilot hole at each mark, if desired.
- c.** Fasten the bracket to the mounting surface using appropriate fasteners.

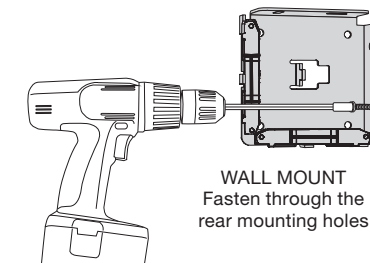

- d.** Repeat Steps **a** through **c** at the other pencil mark to mount the idler bracket.
- e.** Use the tape measure to verify the correct bracket-to-bracket distance. Correct if necessary.
- f.** Use the level to verify the brackets are level with each other. Correct if necessary.

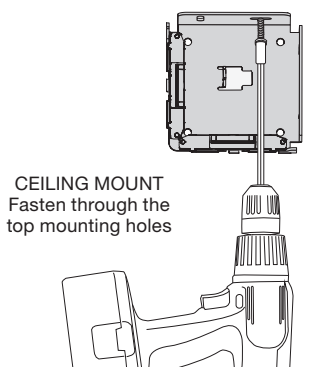

## 4 Install the Clutch in the Clutch Bracket

For ease of installation and removal, the idler is equipped with a dial for retracting the idler pin and locking it in the retracted position.

**NOTE:** The shade ships with the idler pin locked in the retracted position ready to install. Please perform Steps **a** and **b** in Step 4.1 below to familiarize yourself with the spring-loaded locking/unlocking action of the idler pin retractor.

### 4.1 Retract the Idler Pin:

- a.** With the idler pin locked in the retracted position as shipped, turn the retractor dial clockwise (approximately 1/4-turn), until the built-in spring action extends the idler pin fully.

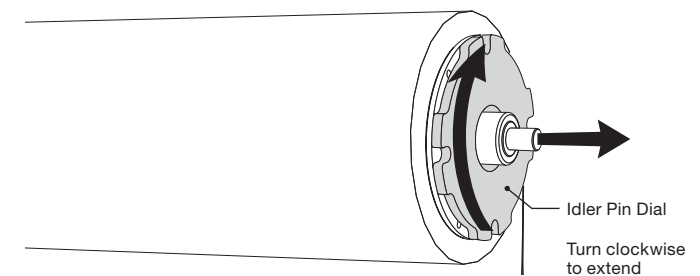

- b.** With the idler pin extended, turn the retractor dial counter-clockwise (approximately 3/4-turn), until the built-in spring action locks the idler pin in the fully-retracted position.
- c.** Ensure the idler pin is locked in the fully-retracted position before proceeding to Step 4.2.

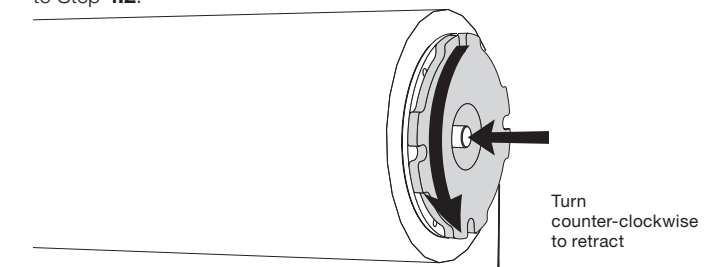

### 4.2 Attach the Clutch to the Clutch Bracket:

- a.** Position the shade so that the pull-chain shroud is at the top of the clutch housing as shown, then engage the slot in the clutch and the clutch tab on the clutch bracket. (Some bracket details omitted for clarity.)

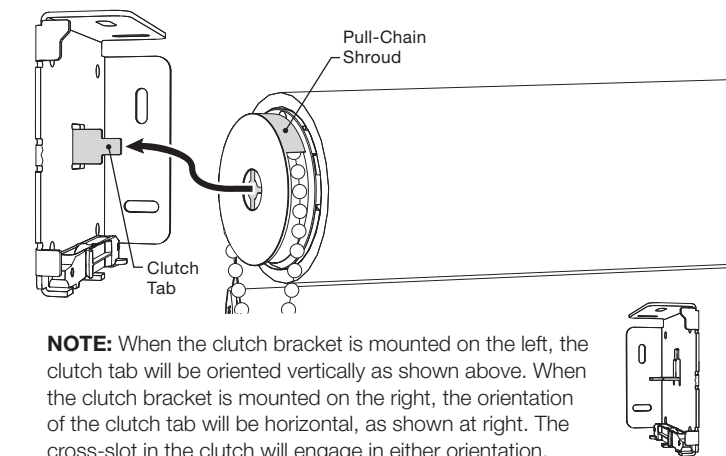

- b.** Visually inspect the clutch-to-bracket engagement and verify that the face of the clutch is flush against the surface. (Some bracket details omitted for clarity.)

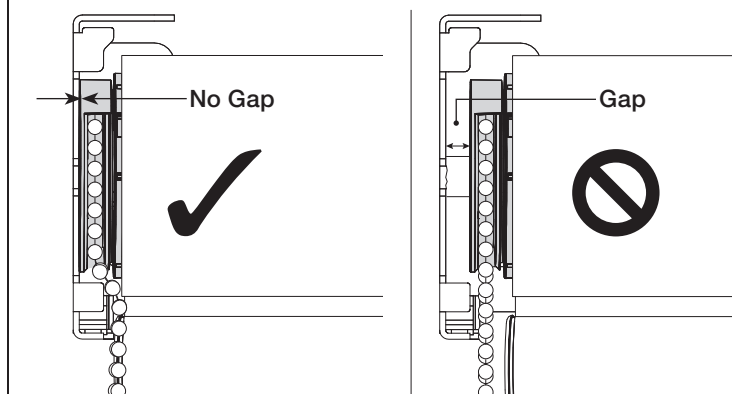

If a gap is found between the clutch and bracket, push the shade toward the clutch bracket to close and eliminate the gap.

### 5 Install the Idler in the Idler Bracket

a. Find the idler pin landing zone on the idler receiver.

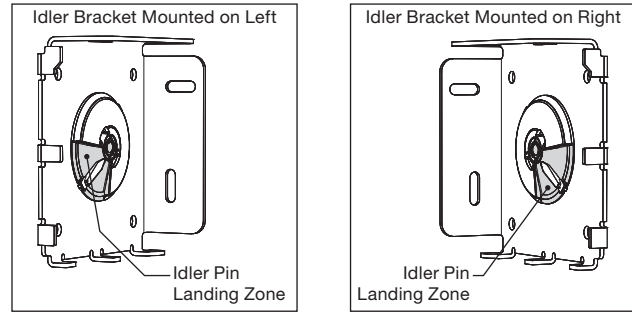

b. With the idler pin locked in the retracted position (see Step 4.1), aim the idler at the idler pin landing zone, and release the idler pin retractor by turning the retractor dial clockwise. (Use the flat head screwdriver for this.) The idler pin will extend and hit the landing zone.

c. Guide the extended idler pin toward the hole. When the idler pin reaches the hole, it will extend further, seating itself into the hole and securing the shade.

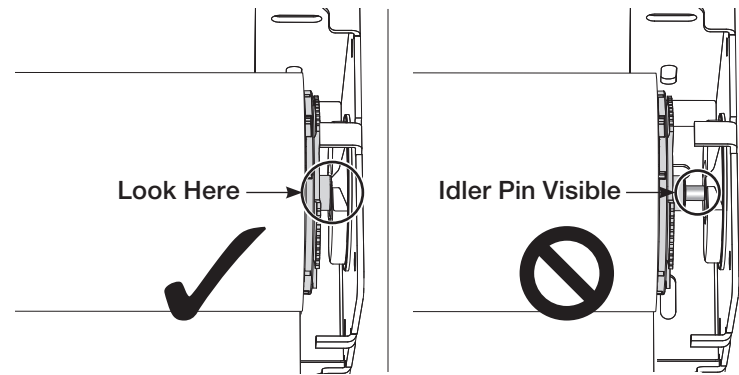

If the idler pin (shiny metal) is visible between the idler and idler receiver, the mounting brackets are too far apart. Recheck the order, verify correct shade and bracket-to-bracket width, then remount the brackets at the correct distance.

### 6 Pull-Chain Routing

#### 6.1 Route the Pull-Chain:

The pull-chain guide features a room-side passage and a window-side passage, each with a slip-opening for the pull-chain to enter.

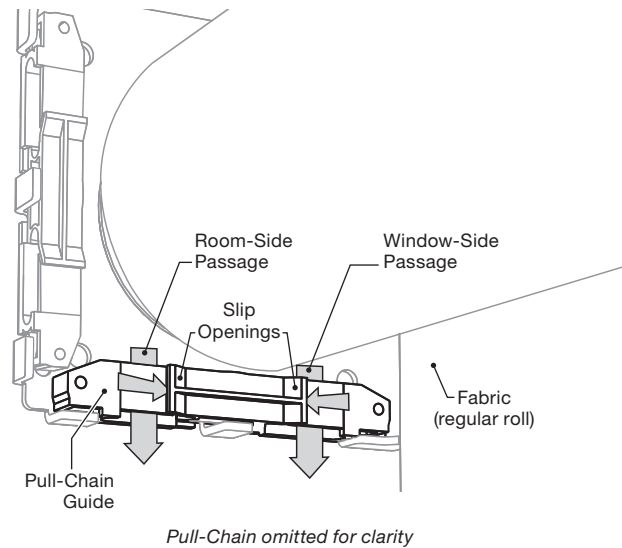

Use the slip opening(s) to route the pull-chain through the appropriate passage(s) for the top treatment, as shown below.

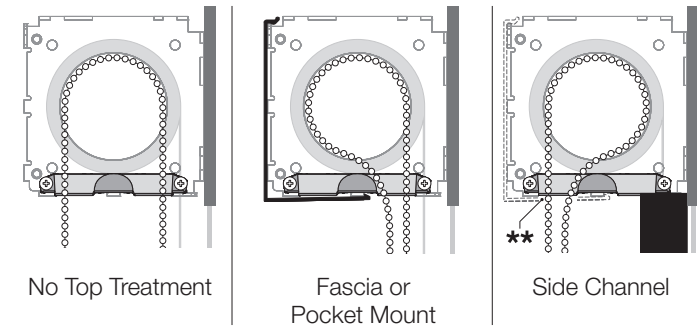

**\*\*NOTE:** When both optional fascia and side channel are configured with the shade, Lutron will notch the fascia for pull-chain clearance. When the fascia or side channel are ordered as separate trim pieces, Lutron will not notch the fascia and it is the responsibility of the installer to add the necessary pull-chain clearance.

#### 6.2 Mount the Pull-Chain Tension Device:

**IMPORTANT:** This shade is equipped with a pre-installed pull-chain tension device (meets ANSI/WCMA A100.1-2022 safety guidelines), designed to secure and maintain tension on the pull-chain loop. For safe operation of the window treatment, the installer must affix the device in an appropriate location according to the following instructions. The device is designed to prevent the shade from fully operating without proper installation.

## WARNING



#### Window Blind Cord Can Strangle Your Child

- Children can climb furniture to reach cords.
- Move crib and furniture away.
- Keep all cords out of children's reach.
- Attach tension device to wall or floor.
- Fasteners provided with the tension device may not be appropriate for all mounting surfaces.
- Use appropriate anchors for the mounting surface conditions.

- Allowing the pull-chain to hang straight down from the shade, choose a suitable mounting location for the pull-chain tension device. The tension device may be mounted on a vertical surface such as a wall or mullion, or on a horizontal surface such as a window sill or the floor. **Note:** The tension device must be mounted at the lowest point in the final pull-chain loop. Ensure the mounting location is low enough to allow for comfortable operating access to the pull-chain by a person of typical height.
- Pull the tension device downward to fully raise the internal plunger. Mark a line underneath the tension device. This line will be used as reference when mounting the device.
- Using the marked line as a reference, mount the tension device or mounting bracket so that the bottom edge of the tension device meets the marked line. The longer screws will be used to mount the bracket or device onto the mounting surface. The shorter screws are only used to attach the tension device to the mounting bracket.



### 7 Pull-Chain Adjustments

#### 7.1 Set the Upper Limit:

- Use the pull-chain to move the shade to the desired fully-raised position.
- With the shade at its fully-raised position, install a pull-chain stop on the first ball that's fully-exposed below the pull-chain guide, on the side of the chain loop that's closer to the fabric, as shown.
- Use pliers to crimp the stop firmly around the ball.

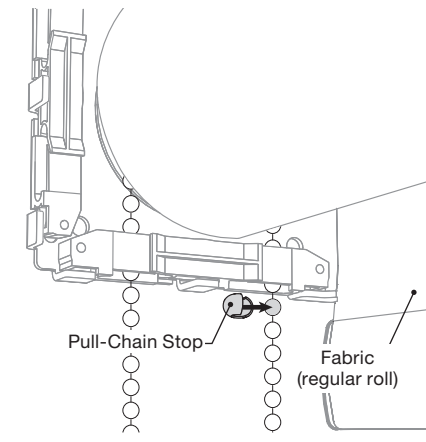

#### 7.2 Set the Lower Limit:

- Use the pull-chain to move the shade to the desired fully-lowered position.
- With the shade at its fully-lowered position, install a pull-chain stop on the first ball that's fully-exposed below the pull-chain guide, on the side of the chain loop that's farther from the fabric, as shown.
- Use pliers to crimp the stop firmly around the ball.

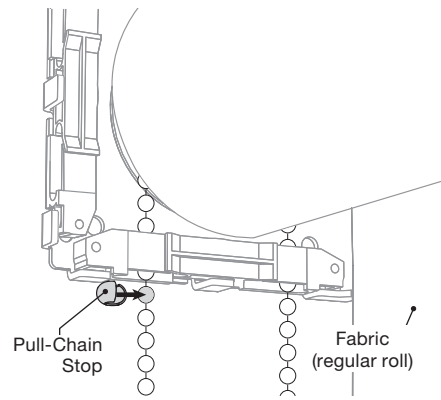

### 8 Verify Proper Operation

Use the pull-chain to run the shade all the way to its upper limit, then all the way to its lower limit. Repeat several times, observing the shade's operation.

- Verify that the shade brackets are securely mounted, and the operating load is adequately supported.
- Verify that the pull-chain runs smoothly through the tension device, the routing guide, and the clutch.
- Verify that the shade fabric raises and lowers, rolls and unrolls freely, without interference by any object.
- Check for telescoping of the fabric; some telescoping is normal, but excessive telescoping may result if the shade is not level.

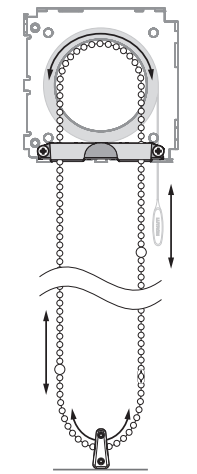

### 9 Install Optional Fascia

**NOTE:** When optional fascia is specified at the time of order, a fascia-compatible idler bracket, equipped with fascia hooks and tabs as shown below, is shipped with the shade in place of the standard idler bracket. The standard idler bracket does not support fascia installation.

#### 9.1 Attach the Fascia to the Shade Brackets:

The top-front of each shade bracket features a hook for the fascia.

- Position the fascia as shown, and set its upper lip over the shade bracket hooks. (Some details omitted for clarity.)
- Swing the lower part of the fascia into position, engaging its lower lip behind the tab at the bottom-center of each shade bracket. (Some details omitted for clarity.)

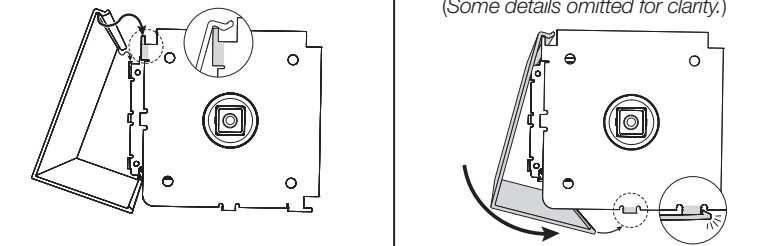

#### 9.2 Attach the Fascia Endcaps to the Shade Brackets:

- Position a fascia endcap as shown, with the arrow pointing at the lower-front corner of the fascia, and insert its 4 locating pins into the corresponding holes in the shade bracket. Press firmly until the endcap is full seated against the shade bracket.

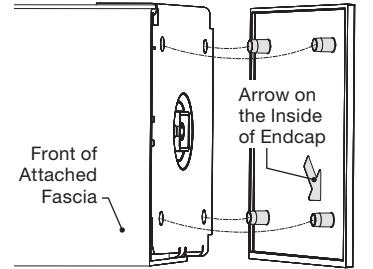

- Repeat at the other end.

#### 9.3 Re-check for proper operation

Follow the instructions in Step 6 to recheck and verify proper operation.

### Care and Maintenance

After a product has been installed correctly by a qualified installer, there is no mechanical upkeep required. In the event adjustments or repairs are needed, the original provider of the systems should be notified. All adjustments and repairs must be made by qualified personnel.

Fabrics can be periodically dusted in place using a feather duster or vacuum with a soft brush attachment. For detailed fabric care information, refer to [www.lutronfabrics.com](http://www.lutronfabrics.com)

#### Worldwide Headquarters | USA

Lutron Electronics Co., Inc. 7200 Suter Road, Coopersburg, PA 18036  
Customer Assistance: 1.888.LUTRON1 (588-7661)  
[lutron.com/help](http://lutron.com/help) | [Support@Lutron.com](mailto:Support@Lutron.com)

#### EEA

Lutron NL B.V., PO Box 15862, 1001 NJ  
Amsterdam, Netherlands (Importer)

#### United Kingdom

Lutron EA Ltd, 3rd Floor, 51 Lime Street  
London EC3M 7DQ (Importer) TEL: +44.(0)20.7702.0657 | FAX: +44.(0)20.7480.6899  
Technical Support: +44.(0)20.7680.4481 | FREEPHONE: 0800.282.107

# Store Contract Roller à montage mural/de plafond/en bloc et façade optionnelle

Guide de montage et d'installation des modèles de stores à enrouleur manuels : CHR-C et CHR-C-N. Veuillez lire avant l'installation

## 1 Préparation pour l'installation

**AVERTISSEMENT : RISQUE DE CHUTE D'OBJETS.** Lisez et suivez toutes les instructions pour monter le système de store. Ne pas respecter ces instructions pourrait causer des blessures légères ou modérées.

### Remarques importantes : Veuillez lire avant l'installation

- Planifiez l'installation de façon à laisser un dégagement suffisant entre le store et tout autre objet, notamment les pièces, manivelles et leviers de verrouillage des fenêtres et les rideaux.
- Pour plus de sécurité, les stores plus larges que 1 219 mm (48 po) doivent être installés par 2 personnes.
- Le système du store, y compris le bloc, le cas échéant, doit être monté sur un matériau de blocage ou tout autre matériau de construction approprié. Il est de la responsabilité de l'installateur de choisir et d'installer des fixations appropriées à la surface de montage, afin que chaque support de store puisse supporter 90,1 kg (200 lb).

**REMARQUE :** Les images et les instructions de ce document détaillent l'installation d'un store à enrouleur normal à embrayage à gauche. La séquence et les méthodes sont les mêmes pour l'installation d'un store à enrouleur inversé et/ou à embrayage à droite, bien que certaines orientations directionnelles soient opposées.

### 1.1 Inclus dans la boîte :

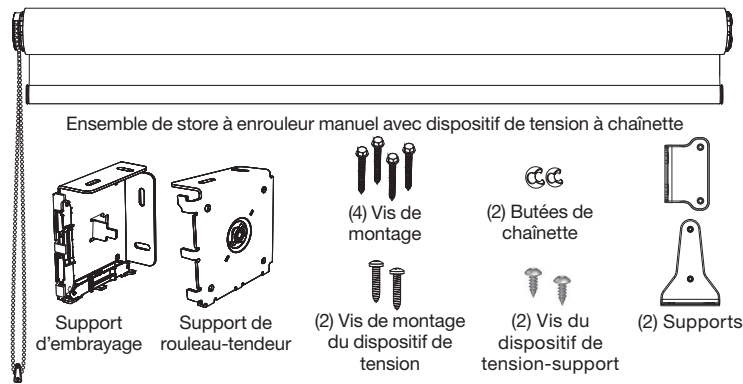

### 1.2 Optionnel :

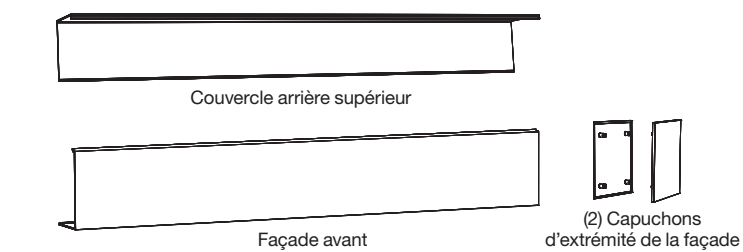

### 1.3 Autres éléments dont vous aurez besoin :

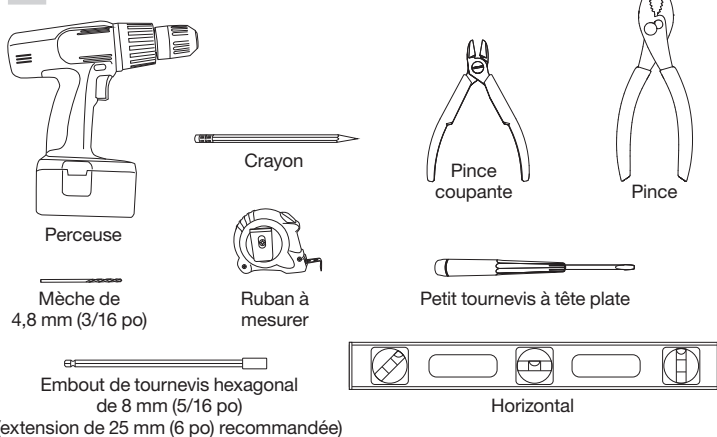

## 2 Installation des sous-supports

**IMPORTANT :** Inspectez la surface de montage et vérifiez qu'elle est plane et exempte d'irrégularités. Corrigez si nécessaire avant de procéder à l'installation.

### 2.1 Installation du bloc, le cas échéant :

- Placez le bloc du store au-dessus de la fenêtre, en veillant à ce que l'élément suspendu du rabat du bloc se trouve sur le côté du bloc en face de la vitre comme indiqué.
- Montez le bloc fermement, en utilisant des fixations appropriées, installées par paires près des parois du bloc tous les 914 mm (36 po) sur la longueur du bloc. Si possible, pré-percez les trous des vis de montage. Ne serrez pas trop les vis de montage.

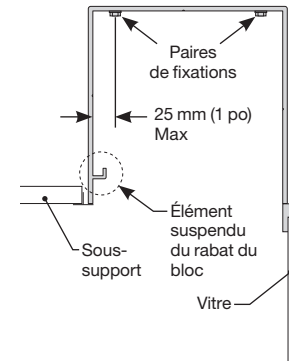

**REMARQUE :** Les vis de montage doivent se trouver à au moins 152 mm (6 po) des extrémités du bloc pour éviter toute interférence avec les supports de store.

- Utilisez le niveau pour vérifier que le bloc est horizontal, droit et ne présente pas de torsion. Utilisez des cales de correction si nécessaire. Avant d'installer les stores, vérifiez préalablement l'ajustement du rabat du bloc, le cas échéant. Le bloc doit être droit et horizontal pour permettre un enclenchement sécurisé du rabat du bloc sur toute la longueur du bloc.
- Installez les embouts du bloc, le cas échéant.

### 2.2 Installez le couvercle arrière supérieur optionnel, le cas échéant :

- Positionnez le couvercle arrière supérieur à l'emplacement de montage souhaité à l'intérieur ou au-dessus de l'ouverture de la fenêtre.
  - Montez solidement le couvercle arrière supérieur à l'aide des fixations appropriées, installées par paires dans le mur ou le plafond, (1) une paire tous les 914 mm (36 po) sur l'ensemble de la largeur. Si possible, pré-percez les trous des vis de montage. Ne serrez pas trop les vis de montage.
- REMARQUE :** Les vis de montage doivent se trouver à au moins 52 mm (2 po) des extrémités du couvercle arrière supérieur pour éviter toute interférence avec les supports de store.

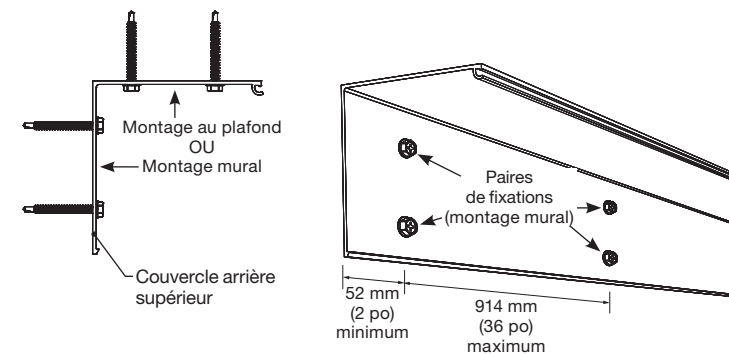

- Utilisez le niveau pour vérifier que le couvercle arrière supérieur est horizontal, droit et ne présente pas de torsion. Utilisez des cales de correction si nécessaire.

### 2.3 Marquer l'emplacement des supports :

- Utilisez le ruban à mesurer et le crayon pour marquer la surface de montage aux extrémités de la largeur entre les supports (indiquée sur la commande originale et sur l'étiquette d'identification présente sur la boîte d'expédition), centré sur l'ouverture de la fenêtre.

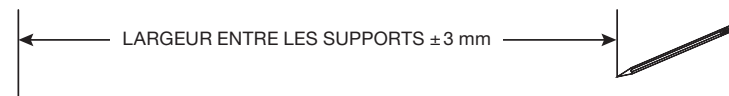

## 3 Install the Shade Brackets

Utilisez un montage mural ou un montage au plafond des supports de store selon le modèle choisi sur la commande d'origine. Pour le montage mural (sur un mur ou un cadre de fenêtre), utilisez les trous de montage arrière comme indiqué ci-dessous. Pour le montage au plafond, (au plafond, dans un bloc ou à l'intérieur d'un cadre de fenêtre), utilisez les trous de montage supérieurs comme indiqué ci-dessous.

**IMPORTANT :** Lorsque vous installez des supports dans un bloc ou un couvercle arrière supérieur, les vis de fixation du support doivent passer à travers le bloc ou le couvercle arrière supérieur, puis enfoncer dans un matériau structural approprié ou bloquant. Le bloc ou couvercle arrière supérieur ne suffira pas à supporter le système du store.

- Alignez le bord extérieur du support d'embrayage avec la marque correspondante réalisée à l'étape 2.2.
- Utilisez le crayon pour marquer l'emplacement des vis de montage au centre de chaque trou de montage (2 au total) dans la bride de montage du support, et percez un trou pilote au niveau de chaque marque, si vous le souhaitez.
- Fixez le support sur la surface de montage en utilisant des fixations appropriées.

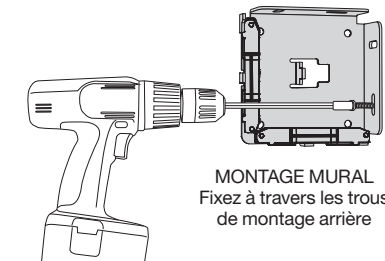

- Répétez les étapes a à c ci-dessus à l'autre marque de crayon pour monter le rouleau-tendeur.
- Utilisez le ruban à mesurer pour vérifier la distance correcte entre les supports. Corrigez si nécessaire.
- Utilisez le niveau pour vérifier que les supports sont horizontaux l'un par rapport à l'autre. Corrigez si nécessaire.

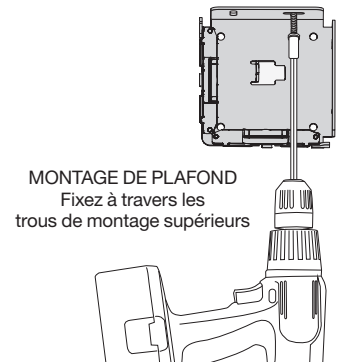

## 4 Installer l'embrayage dans le support d'embrayage

Pour faciliter son installation et son retrait, le rouleau-tendeur est équipé d'un cadran pour rétracter l'axe du rouleau-tendeur et le verrouiller en position rétractée.

**REMARQUE :** Le store est livré avec l'axe du rouleau-tendeur en position rétractée, prêt à être installé. Veuillez effectuer les étapes a et b de l'étape 4.1 ci-dessous pour vous familiariser avec l'action de verrouillage/déverrouillage à ressort du rétracteur de l'axe du rouleau-tendeur.

### 4.1 Rétracter l'axe du rouleau-tendeur :

- Avec l'axe du rouleau-tendeur verrouillé en position rétractée comme à sa livraison, tournez le cadran de rétraction dans le sens horaire (environ ¼ de tour), jusqu'à ce que l'action du ressort intégré détende complètement l'axe du rouleau-tendeur.

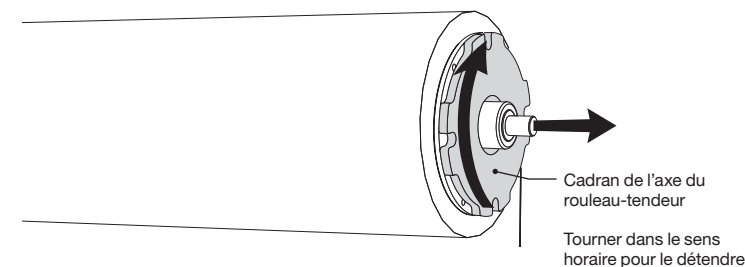

- Avec l'axe du rouleau-tendeur détendu, tournez le cadran de rétraction dans le sens antihoraire (environ ¾ de tour), jusqu'à ce que l'action de ressort intégrée verrouille l'axe du rouleau-tendeur en position complètement rétractée.
- Vérifiez que l'axe du rouleau-tendeur est verrouillé en position complètement rétractée avant de passer à l'étape 4.2.

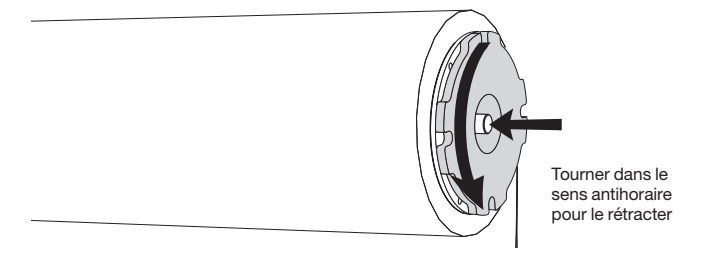

### 4.2 Fixer l'embrayage et le support d'embrayage :

- Positionnez le store de façon à ce que le capot de la chaînette se trouve en haut du boîtier d'embrayage, comme indiqué, puis enclenchez la fente dans l'embrayage et la patte d'embrayage sur le support d'embrayage. (Certains détails ont été omis pour plus de clarté.)

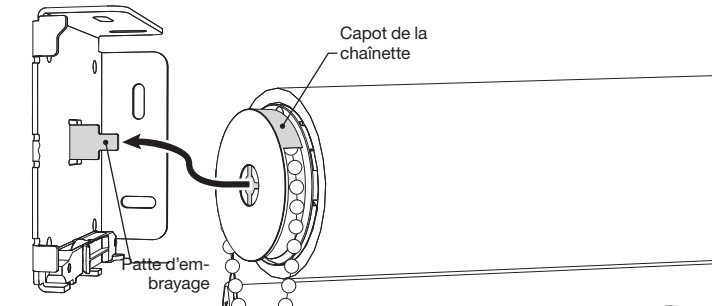

**REMARQUE :** Lorsque le support d'embrayage est monté à gauche, la patte d'embrayage sera orientée verticalement comme indiqué ci-dessus. Lorsque le support d'embrayage est monté à droite, l'orientation de la patte d'embrayage sera horizontale, comme indiqué à droite. La fente transversale de l'embrayage s'enclenchera dans les deux orientations.

- Inspectez visuellement l'enclenchement de l'embrayage dans le support et vérifiez que la face de l'embrayage se trouve au ras de la surface. (Certains détails du support ont été omis pour plus de clarté.)

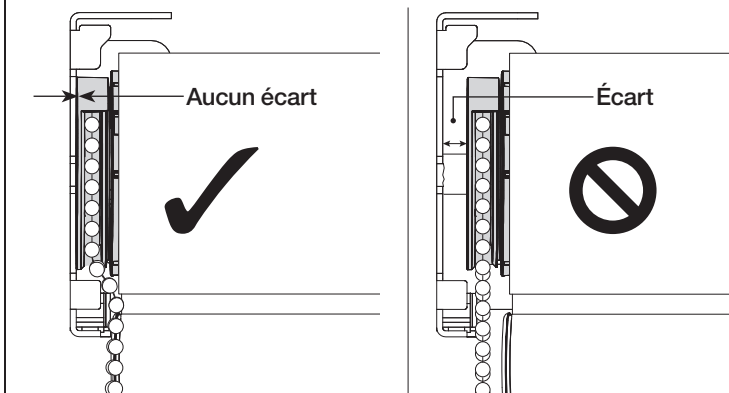

En cas d'écart entre l'embrayage et le support, poussez le store vers le support d'embrayage pour réduire et éliminer cet écart.

### 5 Fixez le rouleau-tendeur sur le support de rouleau-tendeur

a. Trouvez la zone de fixation de l'axe du rouleau-tendeur sur le récepteur du rouleau-tendeur.

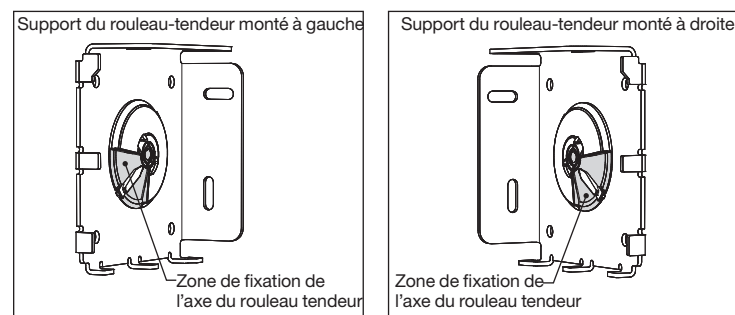

b. Avec l'axe du rouleau-tendeur verrouillé en position rétractée (voir l'étape 4.1), placez le rouleau-tendeur sur la zone de fixation de l'axe du rouleau-tendeur et relâchez le rétracteur de l'axe du rouleau-tendeur en tournant le cadran du rétracteur dans le sens horaire. (Utilisez le tournevis à tête plate pour cela.) L'axe du rouleau-tendeur se détendra et frappera la zone de fixation.

c. Guidez l'axe du rouleau-tendeur détendu vers le trou. Lorsque l'axe du rouleau-tendeur atteint le trou, il s'étend davantage, se fixant dans le trou et sécurisant le store.

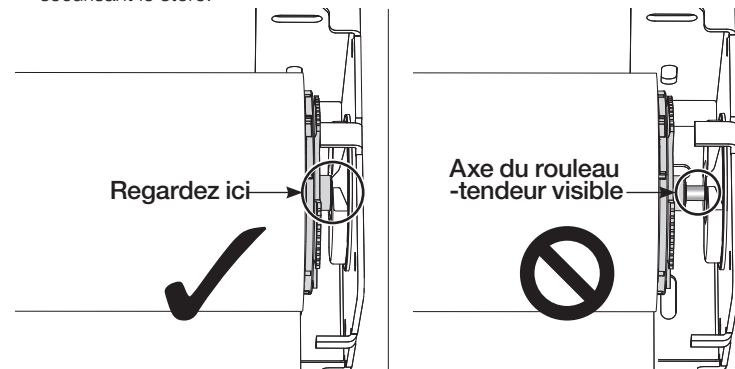

Si l'axe du rouleau-tendeur (métal brillant) est visible entre le rouleau-tendeur et le récepteur du rouleau-tendeur, les supports de montage sont trop éloignés. Vérifiez la commande, vérifiez la largeur correcte du store et entre les supports, puis remontez les crochets à la bonne distance.

### 6 Routage de la chaînette

#### 6.1 Route la chaînette:

Le guide de la chaînette présente un passage côté pièce et un passage côté fenêtre, chacun avec une ouverture coulissante pour permettre l'entrée de la chaînette.

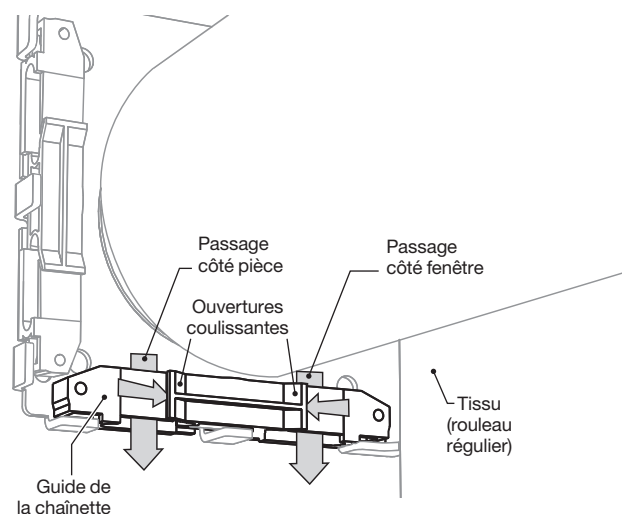

La chaînette a été omise pour plus de clarté

Utilisez les ouvertures coulissantes pour acheminer la chaînette à travers les passages appropriés à l'habillage supérieur, comme indiqué ci-dessous.

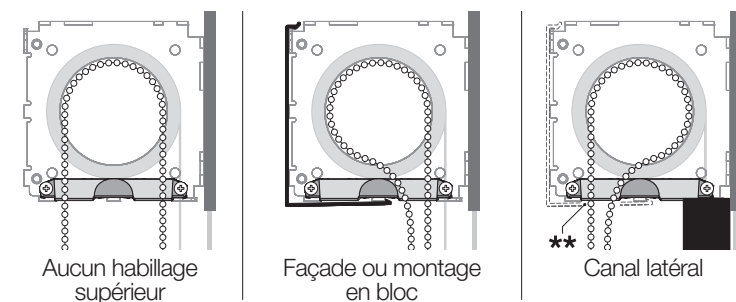

**\*\*REMARQUE :** Lorsque la façade optionnelle et le canal latéral sont configurés avec le store, Lutron fait une encoche dans la façade pour le dégagement de la chaînette. Lorsque la façade ou le canal latéral sont commandés en tant que garnitures séparées, Lutron ne fait pas d'encoche dans la façade et il est de la responsabilité de l'installateur d'ajouter le dégagement nécessaire à la chaînette.

#### 6.2 Monter le dispositif de tension de la chaînette :

**IMPORTANT :** Ce store est équipé d'un dispositif de tension de chaînette préinstallé (conforme aux directives de sécurité de la norme ANSI/WCMA A100.1-2022), conçu pour assurer et maintenir la tension de la chaînette. Pour une utilisation sûre de l'habillage de fenêtre, l'installateur doit fixer l'appareil dans un endroit approprié en suivant les instructions suivantes. Le dispositif est conçu pour empêcher le store de fonctionner pleinement en l'absence d'une installation appropriée.

### AVERTISSEMENT

- Le cordon d'un store de fenêtre peut ÉTRANGLER votre enfant
- Les enfants peuvent monter sur les meubles pour atteindre les cordons.
- Éloignez les lits et les meubles.
- Gardez tous les cordons hors de la portée des enfants.
- Fixez le dispositif de tension au mur ou au sol.
- Les fixations fournies avec le dispositif de tension peuvent ne pas convenir à toutes les surfaces de montage.
- Utilisez des ancrages appropriés aux conditions de la surface de montage.

a. En laissant la chaînette pendre librement du store, choisissez un emplacement de montage approprié pour le dispositif de tension de la chaînette. Le dispositif de tension peut être monté sur une surface verticale telle qu'un mur ou un meneau, ou sur une surface horizontale telle qu'un rebord de fenêtre ou le sol.

**REMARQUE :** Le dispositif de tension doit être monté au point le plus bas de la boucle de chaînette finale. Vérifiez que l'emplacement de montage est suffisamment bas pour permettre un accès opérationnel confortable à la chaînette par une personne de taille normale.

b. Tirez le dispositif de tension vers le bas pour relever complètement le piston interne. Tracez une ligne sous le dispositif de tension. Cette ligne servira de référence lors du montage du dispositif.

c. En utilisant la ligne marquée comme référence, montez le dispositif de tension ou le support de montage de manière à ce que le bord inférieur du dispositif de tension rencontre la ligne marquée. Les vis les plus longues seront utilisées pour monter le support ou le dispositif sur la surface de montage. Les vis les plus courtes servent uniquement à fixer le dispositif de tension au support de montage.

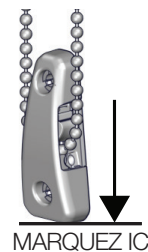

### 7 Ajustement de la chaînette

#### 7.1 Régler la limite supérieure :

- Utilisez la chaînette pour déplacer le store à la position entièrement montée souhaitée.
- Avec le store en position entièrement montée, installez une butée de chaînette sur la première bille entièrement exposée sous le guide de la chaînette, sur le côté de la boucle de la chaînette le plus proche du tissu, comme indiqué.

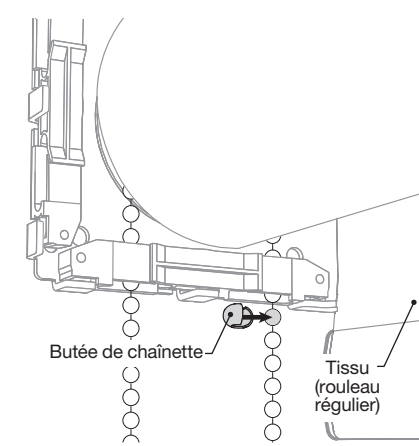

c. Utilisez la pince pour serrer la butée fermement autour de la bille.

#### 7.2 Régler la limite inférieure :

- Utilisez la chaînette pour déplacer le store à la position entièrement baissée souhaitée.
- Avec le store en position entièrement baissée, installez une butée de chaînette sur la première bille entièrement exposée sous le guide de la chaînette, sur le côté de la boucle de la chaînette le plus éloigné du tissu, comme indiqué.

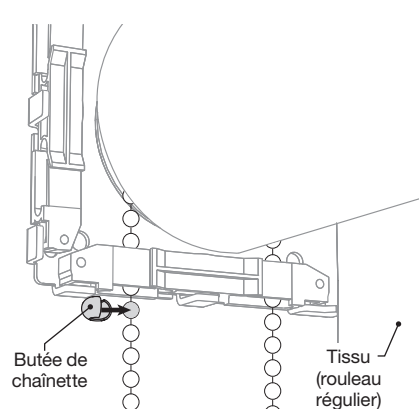

c. Utilisez la pince pour serrer la butée fermement autour de la bille.

### 8 Vérifier le bon fonctionnement

Utilisez la chaînette pour monter le store jusqu'à sa limite supérieure, puis le baisser jusqu'à sa limite inférieure. Répétez plusieurs fois, en observant le fonctionnement du store.

- Vérifiez que les supports de store sont solidement montés et que la charge de fonctionnement est bien supportée.
- Vérifiez que la chaînette glisse doucement dans le dispositif de tension, le guide de passage et l'embranchement
- Vérifiez que le tissu du store monte et se baisse, s'enroule et se déroule librement, sans qu'aucun objet n'interfère
- Vérifiez le télescopage du tissu ; un certain télescopage est normal, mais un télescopage excessif peut apparaître si le store n'est pas horizontal

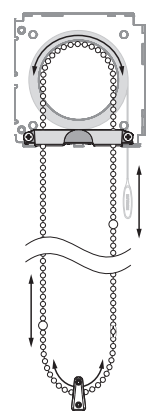

### 9 Installer la façade optionnelle

**REMARQUE :** Lorsque la façade optionnelle est spécifiée au moment de la commande, un support de rouleau-tendeur compatible avec la façade, équipé de crochets et de pattes pour la façade comme indiqué ci-dessous, est livré avec le store à la place du support du rouleau-tendeur standard. Le support de rouleau-tendeur standard ne permet pas l'installation de la façade.

#### 9.1 Attacher la façade aux supports de store :

La face supérieure de chaque support de store dispose d'un crochet pour la façade.

- Placez la façade comme indiqué et placez son rebord supérieur sur les crochets du support de store. (Certains détails ont été omis pour plus de clarté.)
- Faites basculer la partie inférieure de la façade en position, en enclenchant son rebord inférieur derrière la patte au centre inférieur de chaque support de store. (Certains détails ont été omis pour plus de clarté.)

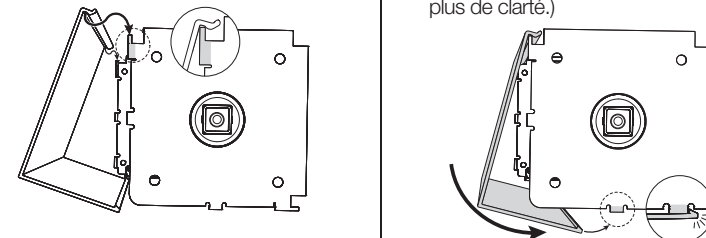

#### 9.2 Attacher les capuchons d'extrémité de la façade aux supports de store :

- Installez un capuchon d'extrémité comme indiqué, avec la flèche dirigée vers le coin avant inférieur de la façade, et insérez ses 4 broches de positionnement dans les trous correspondants dans le support de store. Appuyez fermement jusqu'à ce que le capuchon soit bien collé contre le support de store.
- Recommencez de l'autre côté.

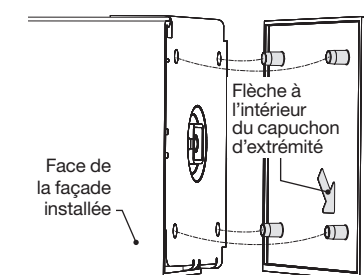

#### 9.3 Vérifier à nouveau le bon fonctionnement

Suivez les instructions de l'étape 6 pour vérifier et contrôler à nouveau le bon fonctionnement.

### Soin et entretien

Une fois un produit installé correctement par un installateur qualifié, aucun entretien mécanique n'est nécessaire. Dans le cas où des réglages ou des réparations sont nécessaires, le fournisseur d'origine des systèmes doit être prévenu. Tous les réglages et les réparations doivent être réalisés par du personnel qualifié.

Les tissus peuvent être dépoussiérés régulièrement à l'aide d'un plumeau ou d'un aspirateur sur lequel une brosse souple aura été montée. Pour des informations détaillées sur l'entretien des tissus, consultez [www.lutronfabrics.com](http://www.lutronfabrics.com)

#### Siège international | États-Unis

Lutron Electronics Co., Inc. 7200 Suter Road, Coopersburg, PA 18036  
Assistance à la clientèle : 1.888.LUTRON1 (588-7661)  
[lutron.com/help](http://lutron.com/help) | [Support@Lutron.com](mailto:Support@Lutron.com)

#### EEA

Lutron NL B.V., PO Box 15862, 1001 NJ  
Amsterdam, Netherlands (Importateur)

#### Royaume-Uni

Lutron EA Ltd, 3rd Floor, 51 Lime Street  
London EC3M 7DQ (Importateur) TÉL. : +44.(0)20.7702.0657 | FAX : +44.(0)20.7480.6899  
Assistance technique : +44.(0)20.7680.4481 | NUMÉRO GRATUIT : 0800.282.107

# Persianas Contract Roller, de montaje a la pared, al techo, en caja de empotrar y cenefa opcional

Español

Guía de montaje y preparación para persianas enrollables manuales modelos: CHR-C y CHR-C-N. Sírvase leer antes de hacer la instalación

## 1 Prepare para la instalación

**PRECAUCIÓN: RIESGO DE QUE CAIGAN OBJETOS.** Lea y siga todas las instrucciones de montaje del sistema de persianas. Si no se siguen estas instrucciones podrían ocasionarse lesiones de menores a moderadas.

### Notas importantes: Sírvase leer antes de hacer la instalación

- Planee la instalación de manera que quede suficiente espacio libre entre la persiana y cualquier otro objeto, como marcos de ventanas, herrajes, manivelas, pestillos y persianas colgantes.
- Por su seguridad, las persianas más anchas de 1 219 mm (48 pulg) deben ser instaladas entre 2 personas.
- El sistema de persianas, que incluye la caja de empotrar si corresponde, debe instalarse a postes de madera o a otro tipo de material estructural adecuado. Es responsabilidad del instalador elegir e instalar sujetadores apropiados para la superficie de montaje, de manera que cada soporte de persiana pueda soportar 90,1 kg (200 lb).

**NOTA:** Las ilustraciones y las instrucciones en este documento detallan la instalación de una persiana de rollo regular, con el embrague a la izquierda. La secuencia y los métodos son los mismos al instalar una persiana con el embrague a la derecha y/o de enrollado inverso, aunque algunas orientaciones direccionales serán opuestas.

### 1.1 La caja contiene:

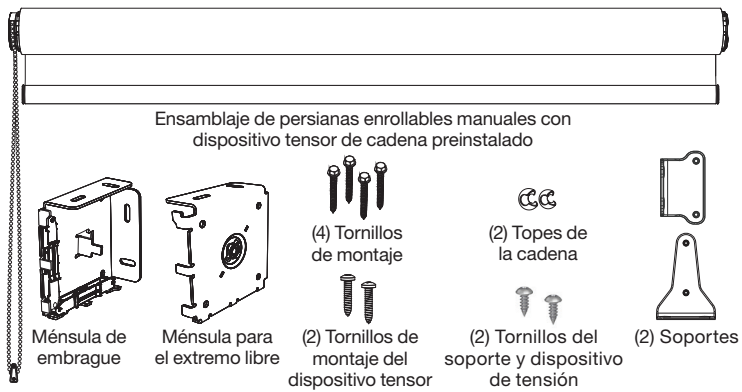

### 1.2 Opcional:

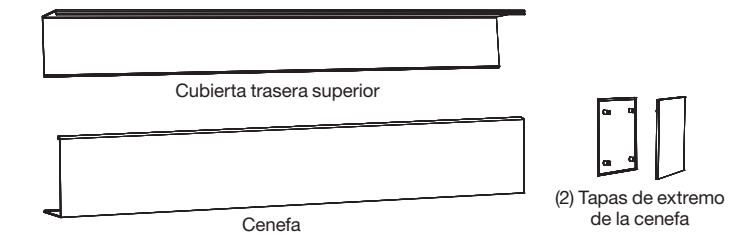

### 1.3 Artículos adicionales que va a necesitar:

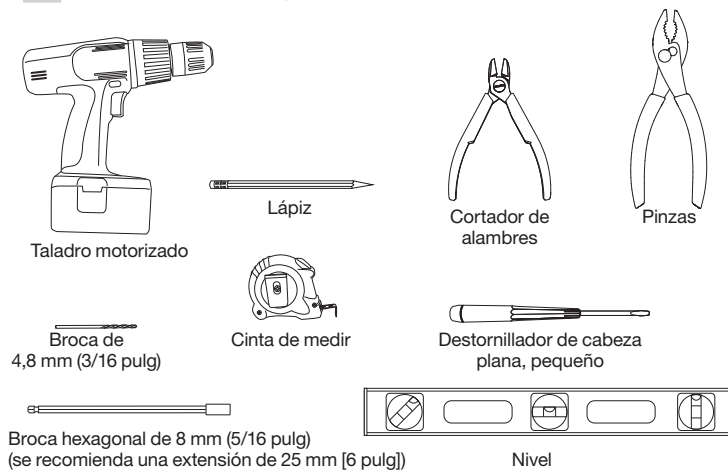

## 2 Instale las ménsulas

**IMPORTANTE:** Revise la superficie de montaje y verifique que esté nivelada y que no haya irregularidades. Corrija lo que sea necesario antes de seguir adelante con la instalación.

### 2.1 Instale la caja de empotrar, si corresponde:

- Coloque la caja de empotrar de la persiana sobre la ventana, asegurándose de que el colgador de la solapa de la caja de empotrar quede en el lado opuesto al vidrio, como se muestra.
- Instale firmemente la caja de empotrar con los sujetadores apropiados, instalándolos por pares cerca de las paredes de la caja de empotrar, cada 914 mm (36 pulg) a lo largo de la caja de empotrar. De ser posible, taladre con anticipación los orificios de los tornillos de montaje. No apriete demasiado los tornillos de montaje.

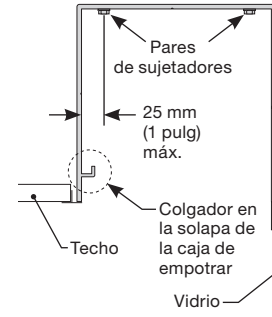

- NOTA:** Para evitar interferencia con los soportes de la persiana, los tornillos de montaje deben quedar por lo menos a 152 mm (6 pulg) de los extremos de la caja de empotrar.
- Use el nivel para verificar que la caja de empotrar quede nivelada, recta y sin torcer. Instale cuñas si es necesario. Antes de instalar las persianas, compruebe que la solapa de la caja de empotrar quepa, si corresponde. La caja de empotrar debe estar recta y nivelada para que su solapa entre a todo lo largo de la caja de empotrar.

- Instale las tapas de extremo de la caja de empotrar, si corresponde.

### 2.2 Instale la cubierta trasera superior opcional, si correspondiera:

- Coloque la cubierta trasera superior en la ubicación de montaje deseada, dentro o por encima de la abertura de la ventana.
- Monte la cubierta trasera superior de manera segura con elementos de fijación adecuados, instalados por pares en la pared o cielorraso, un (1) par por cada 36 pulg. (914 mm) de anchura. Si resultara posible, preperfore los orificios de los tornillos de montaje. No apriete excesivamente los tornillos de montaje.

**NOTA:** Los tornillos de montaje deben estar al menos a 2 pulg. (52 mm) de los extremos de la cubierta trasera superior para evitar interferencias con los soportes de la cortina.

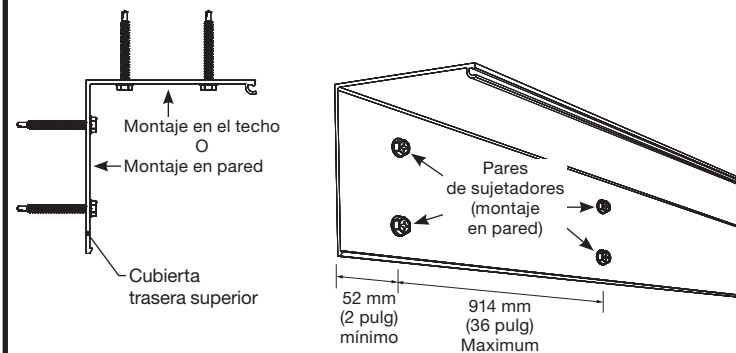

- Use el nivel para verificar que la cubierta trasera superior esté nivelada, recta y sin torcer. Coloque calzas para corregir según sea necesario.

### 2.2 Marque los lugares para las ménsulas:

- Use la cinta de medir y un lápiz para marcar la superficie de montaje en los extremos de la distancia entre ménsulas (que aparece en el pedido original y en la etiqueta de identificación de la caja de embarque), centrando con respecto a la abertura de la ventana.



## 3 Instale las ménsulas de la persiana

Instale las ménsulas de la persiana a la pared o al techo, de acuerdo al propósito en el pedido original. En instalaciones a la pared (pared o marco de ventana), use los orificios posteriores de montaje como se muestra a continuación. En instalaciones al techo (techo, caja de empotrar o dentro de un marco de ventana), use los orificios superiores de montaje como se muestra a continuación.

**IMPORTANTE:** Al instalar los soportes en un caja de empotrar o en la cubierta trasera superior, los tornillos de montaje del soporte deben pasar a través del caja de empotrar o la cubierta trasera superior, y pasar a la postes de madera u otro material estructural adecuado. El caja de empotrar o la cubierta trasera superior por sí solos no soportar el sistema de persiana.

- Alinee el borde exterior de la ménsula de embrague con la marca correspondiente, que hizo en el paso 2.2.
- Con el lápiz marque los lugares para los tornillos de montaje en el centro de cada orificio de montaje (hay 2) en la pestaña de montaje de la ménsula, y taladre un orificio guía en cada marca, si lo desea.
- Fije la ménsula a la superficie de montaje con los sujetadores apropiados.

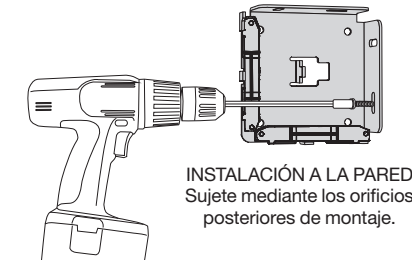

- Para montar la ménsula para el extremo libre, repita los pasos del a al c anteriores en la otra marca a lápiz.
- Con la cinta de medir verifique la distancia correcta entre ménsulas. Haga las correcciones necesarias.
- Con el nivel verifique que las ménsulas estén niveladas entre sí. Haga las correcciones necesarias.

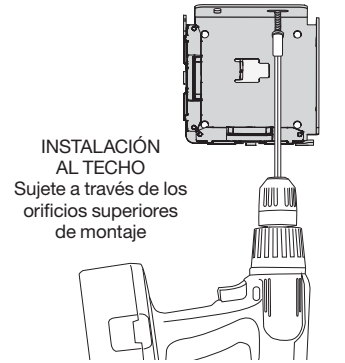

## 4 Instale la persiana en las ménsulas

Para facilitar la instalación y el desmontaje, el extremo libre está equipado con un disco para retraer el pasador libre y bloquearlo en la posición retraída.

**NOTA:** La persiana se envía con el pasador libre bloqueado en la posición retraída, lista para ser instalada. Siga los pasos a y b en el paso 4.1 a continuación, para familiarizarse con la acción de bloqueo y desbloqueo a resorte del retractor del pasador libre.

### 4.1 Retraiga el pasador libre:

- Con el pasador libre bloqueado en la posición retraída como se envía, gire el disco del retractor hacia la derecha (aproximadamente 1/4 de vuelta), hasta que la acción de resorte extienda el pasador libre por completo.

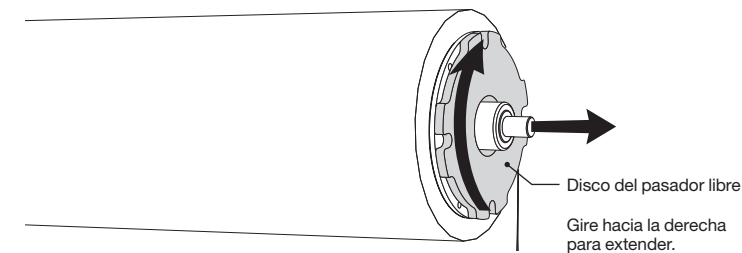

- Con el pasador libre extendido, gire el disco del retractor hacia la izquierda (aproximadamente 1/4 de vuelta), hasta que la acción de resorte bloquee el pasador libre en la posición completamente retraída.
- Asegúrese de que el pasador libre esté bloqueado en la posición completamente retraída antes de seguir la paso 4.2.

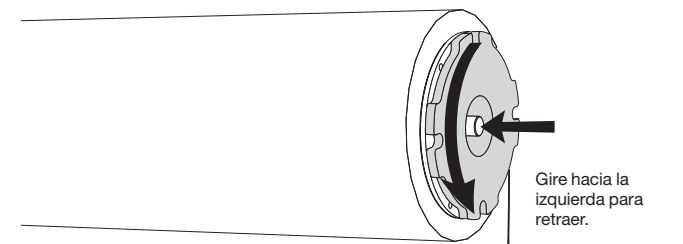

### 4.2 Una el embrague a la ménsula de embrague:

- Coloque la persiana de forma que la cubierta de la cadena quede en la parte superior del envoltorio del embrague como se muestra, luego meta la ranura en el embrague y la lengüeta del embrague en la ménsula de embrague. (Se omitieron algunos detalles para que la ilustración quedara más clara.)

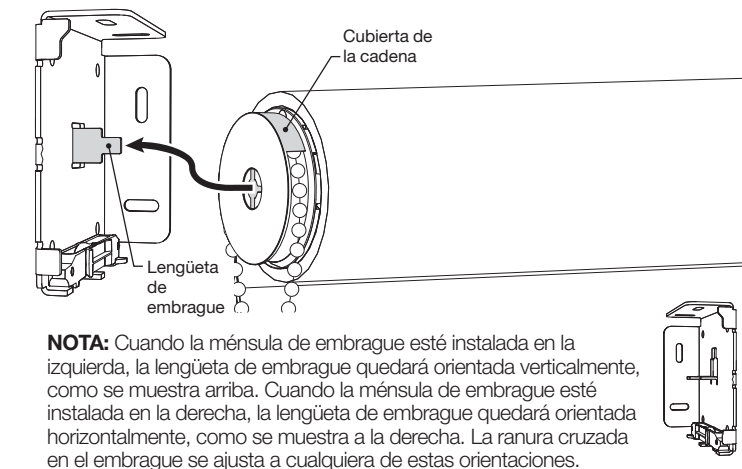

**NOTA:** Cuando la ménsula de embrague esté instalada en la izquierda, la lengüeta de embrague quedará orientada verticalmente, como se muestra arriba. Cuando la ménsula de embrague esté instalada en la derecha, la lengüeta de embrague quedará orientada horizontalmente, como se muestra a la derecha. La ranura cruzada en el embrague se ajusta a cualquiera de estas orientaciones.

- Revise visualmente el encaje del embrague con la ménsula, y verifique que la cara del embrague quede al ras contra la superficie. (Se omitieron algunos detalles de la ménsula para que la ilustración quedara más clara.)

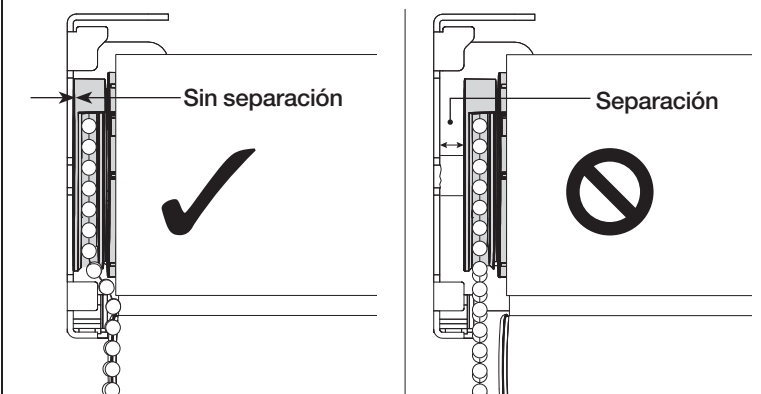

Si hay alguna separación entre el embrague y la ménsula, empuje la persiana hacia la ménsula de embrague para cerrar esta separación y eliminarla.

## 5 Instale el extremo libre en el soporte intermedio

a. Busque la zona de encaje del pasador libre en el receptor libre.

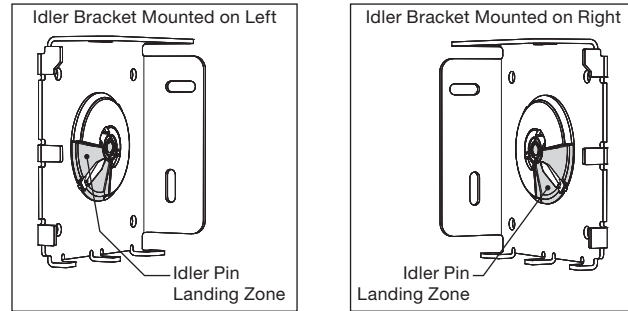

b. Con el pasador libre bloqueado en la posición retraída (vea el paso 4.1), dirija el extremo libre hacia la zona de encaje del pasador libre, y suelte el retractor del pasador libre girando el disco del retractor hacia la derecha. (Use el destornillador de cabeza plana para hacer esto.) El pasador libre se extiende y golpea la zona de encaje.

c. Guíe el pasador libre extendido hacia el orificio. Cuando el pasador libre llegue al orificio, se extenderá más, y quedará asentado en el orificio y fijará la persiana..

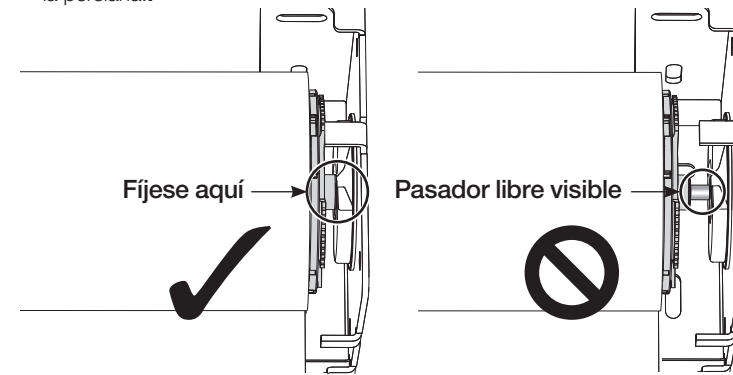

Si el pasador libre (de metal brillante) queda visible entre el extremo libre y el receptor libre, las ménsulas de montaje están demasiado separadas entre sí. Revise el pedido, verifique que tenga la persiana y la distancia entre ménsulas correctas, y luego vuelva a instalar las ménsulas a la distancia correcta.

## 6 Enrutando la cadena

### 6.1 Enrutando la cadena

La guía de cadena tiene un canal del lado de la habitación y un canal del lado de la ventana, y cada uno de estos tiene una abertura para que entre la cadena.

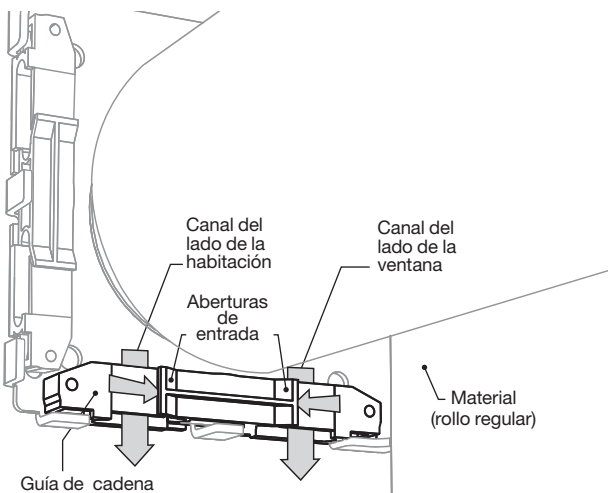

Se ha omitido la cadena para que la ilustración quedara más clara

Use las aberturas de entrada para pasar la cadena a través de las canales adecuadas para el adorno superior, como se muestra abajo.

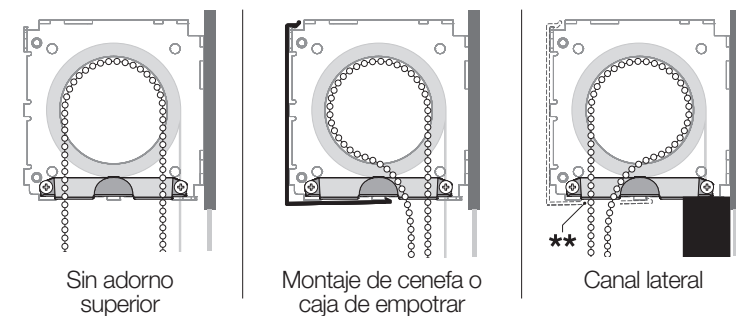

\*\*NOTA: Cuando tanto la cenefa como el canal lateral se configuran con la persiana, Lutron hará una muesca en la cenefa para que libre la cadena. Cuando se haga el pedido de la cenefa o del canal lateral como piezas independientes, Lutron no hará una muesca en la cenefa y será responsabilidad del instalador agregar el espacio libre necesario para la cadena.

### 6.2 Instale el dispositivo tensor de la cadena:

**IMPORTANTE:** Esta persiana está provista de un dispositivo tensor preinstalado de la cadena de tracción (satisface las normativas de seguridad ANSI /WCMA A100.1-2022) diseñado para fijar y mantener la tensión en el bucle de la cadena de tracción. Para una operación segura del accesorio de ventana, el instalador debe fijar el dispositivo en un lugar adecuado de acuerdo con las siguientes instrucciones. El dispositivo está diseñado para evitar que la persiana funcione plenamente sin una instalación adecuada.

## ADVERTENCIA

- El cordón de la persiana de la ventana puede ESTRANGULAR a su hijo
- Los niños pueden treparse a los muebles para llegar a los cordones.
- Aleje la cuna y los muebles.
- Mantenga todos los cordones fuera del alcance de los niños.
- Fije el dispositivo de tensión a una pared o al piso.
- Los elementos de fijación provistos con el dispositivo de tensión podrían no ser adecuados para todas las superficies de montaje.
- Utilice anclajes adecuados para las condiciones de la superficie de montaje.

a. Dejando que la cadena cuelgue directamente hacia abajo de la persiana, escoja un lugar de montaje adecuado para el dispositivo tensor de la cadena. El dispositivo tensor puede ser instalado en una superficie vertical, como una pared o un parteluz, o en una superficie horizontal, como una repisa de ventana o el suelo.

**NOTA:** El dispositivo tensor debe ser instalado en el punto más bajo del lazo de la cadena. Asegúrese de que el lugar de instalación sea lo suficientemente bajo para que una persona de altura promedio alcance la cadena cómodamente.

b. Tire del dispositivo tensor hacia abajo para elevar plenamente el émbolo interno. Marque una línea debajo del dispositivo tensor. Esta línea será utilizada como referencia cuando se monte el dispositivo.

c. Utilizando la línea marcada como referencia, monte el dispositivo tensor o la escuadra de montaje de modo que el borde inferior del dispositivo tensor coincida con la línea marcada. Los tornillos más largos se utilizarán para montar el soporte o dispositivo en la superficie de montaje. Los tornillos más cortos sólo se utilizan para fijar el dispositivo tensor al soporte de montaje.

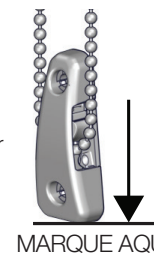

## 7 Ajuste de la cadena

### 7.1 Establezca el límite superior:

a. Enrolle la persiana con la cadena a la posición totalmente elevada que desee.

b. Con la persiana en su posición totalmente hacia arriba, instale un tope de cadena en el primer eslabón que quede totalmente expuesto abajo de la guía de la cadena, en el lado del lazo de la cadena que quede más cerca del material de la persiana, como se muestra.

c. Con unas pinzas pellizque el tope con firmeza alrededor del eslabón.

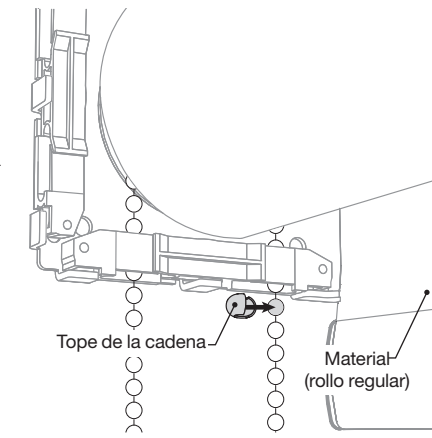

### 7.2 Establezca el límite inferior:

a. Desenrolle la persiana con la cadena a la posición totalmente abajo que desee.

b. Con la persiana en su posición totalmente hacia abajo, instale un tope de cadena en el primer eslabón que quede totalmente expuesto abajo de la guía de la cadena, en el lado del lazo de la cadena que quede más lejos del material de la persiana, como se muestra.

c. Con unas pinzas pellizque el tope con firmeza alrededor del eslabón.

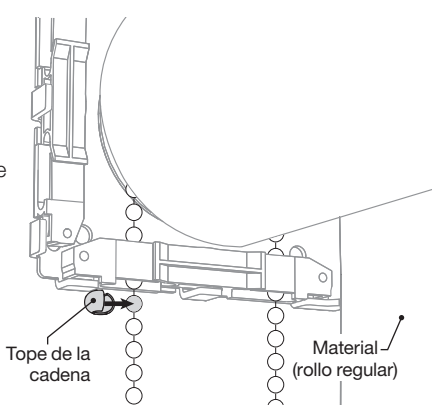

## 8 Verifique el funcionamiento

Con la cadena suba la persiana totalmente hasta su límite superior, y luego bájela totalmente hasta su límite inferior. Repita varias veces, y observe el funcionamiento de la persiana.

- Verifique que las ménsulas de la persiana estén bien instaladas, y que la carga de funcionamiento esté bien soportada.
- Verifique que la cadena funcione sin dificultades a través del dispositivo tensor, de la guía y del embrague.
- Verifique que el material de la persiana suba y baje, se enrolle y desenrolle sin impedimentos y sin interferencia de ningún objeto.
- Revise si se forman conos de material en los extremos del rollo; algo de formación de conos es normal, pero si la persiana no está nivelada podrían formarse conos demasiado grandes.

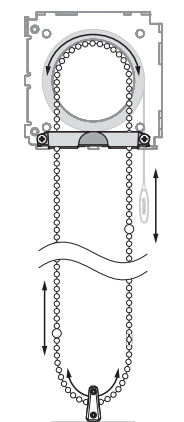

## 9 Instale la cenefa opcional

**NOTA:** Cuando se especifica la cenefa opcional al momento de hacer el pedido, se envía con la persiana una ménsula para el extremo libre compatible con la cenefa, equipada con ganchos y lengüetas para la cenefa como se muestra abajo, en vez de la ménsula estándar para el extremo libre. La ménsula estándar para el extremo libre no admite la instalación de una cenefa.

### 9.1 Una la cenefa a las ménsulas de la persiana:

La parte superior frontal de cada ménsula de persiana tiene un gancho para la cenefa.

- a. Coloque la cenefa como se muestra, y ponga su labio superior sobre los ganchos de las ménsulas de la persiana. (Se omitieron algunos detalles para que la ilustración quedara más clara.)
- b. Gire la parte inferior de la cenefa a su lugar, metiendo su labio inferior detrás de la lengüeta en el centro inferior de cada una de las ménsulas de la persiana. (Se omitieron algunos detalles para que la ilustración quedara más clara.)

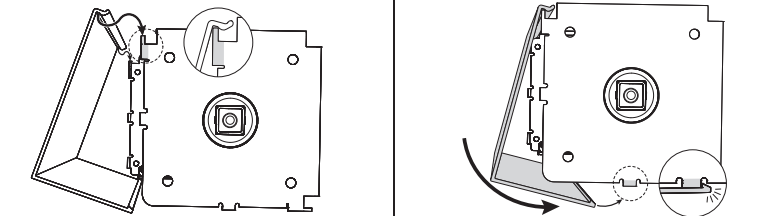

### 9.2 Una las tapas de extremo de la cenefa a las ménsulas de la persiana:

- a. Coloque una tapa de extremo de la cenefa como se muestra, con la flecha apuntando a la esquina inferior frontal de la cenefa, e introduzca sus 4 pasadores de localización en los orificios correspondientes en la ménsula de la persiana. Oprima con firmeza hasta que la tapa de extremo quede bien asentada contra la ménsula de la persiana.
- b. Repita en el otro extremo.

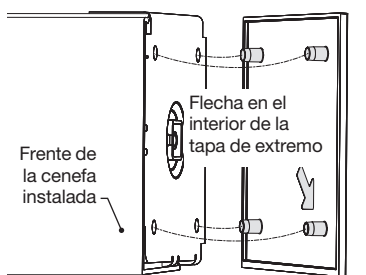

### 9.3 Verifique el funcionamiento

Siga las instrucciones en el paso 6 para revisar y verificar el funcionamiento.

## Cuidado y mantenimiento

Luego de que un producto haya sido correctamente instalado por un instalador calificado, no se requiere ningún mantenimiento mecánico. En caso de que se requiriesen ajustes o reparaciones, se deberá notificar al proveedor original de los sistemas. Todos los ajustes y reparaciones deben ser realizados por personal calificado.

Se puede quitar periódicamente el polvo de las telas utilizando un plumero o una aspiradora con un cepillo suave como accesorio. Para obtener información detallada sobre el cuidado de las telas, consulte [www.lutronfabrics.com](http://www.lutronfabrics.com).

### Centro de operaciones mundial | E.U.A.

Lutron Electronics Co., Inc. 7200 Suter Road, Coopersburg, PA 18036  
Asistencia al cliente: 1.888.LUTRON1 (588-7661)  
[lutron.com/help](http://lutron.com/help) | [support@lutron.com](mailto:support@lutron.com)

### EEA

Lutron NL B.V., PO Box 15862, 1001 NJ  
Amsterdam, Netherlands (Importador)

### Reino Unido

Lutron EA Ltd, 3rd Floor, 51 Lime Street  
London EC3M 7DQ (Importador) | TEL: +44.(0)20.7702.0657 | FAX: +44.(0)20.7480.6899  
Asistencia técnica: 44.(0)20.7680.4481 | TELÉFONO GRATUITO: 0800.282.107

