

# Dual-Mount Contract Roller Shades

Mounting & Setup Guide for Manual Roller Shade Models: CHR-C and CHR-C-N, using Dual-Mount Bracket Kits: WIN-BRK-H-DL, WIN-BRK-H-DR, WIN-BRK-H-DLR, WIN-BRK-H-DFL, WIN-BRK-H-DFR, or WIN-BRK-H-DFLR. Please Read Before Installing.

English

## 1 Prepare to Install

**CAUTION: RISK OF FALLING OBJECTS.** Read and follow all instructions for mounting the shade system. Failure to follow these instructions could result in minor to moderate injury.

### Important Notes: Please Read Before Installing

- A.** Plan the installation to maintain sufficient clearance between the shades and any other object, including window trim, hardware, cranks, lock levers, and drapery.
- B.** For safety, shades wider than 48 in (1219 mm) must be installed by 2 people.
- C.** The shade system, including the pocket or back cover, if applicable, must be mounted to blocking or other suitable structural material. It is the responsibility of the installer to choose and install fasteners that are appropriate for the mounting surface such that each shade bracket can support 200 lbs (90.1 kg).

**NOTE:** The pictures and instructions in this document detail the installation of left clutch, dual-mount shades. The sequence and methods are the same for installing left and right clutch, as well as right clutch systems, although some directional orientations will be opposite.

### 1.1 Included in the box:

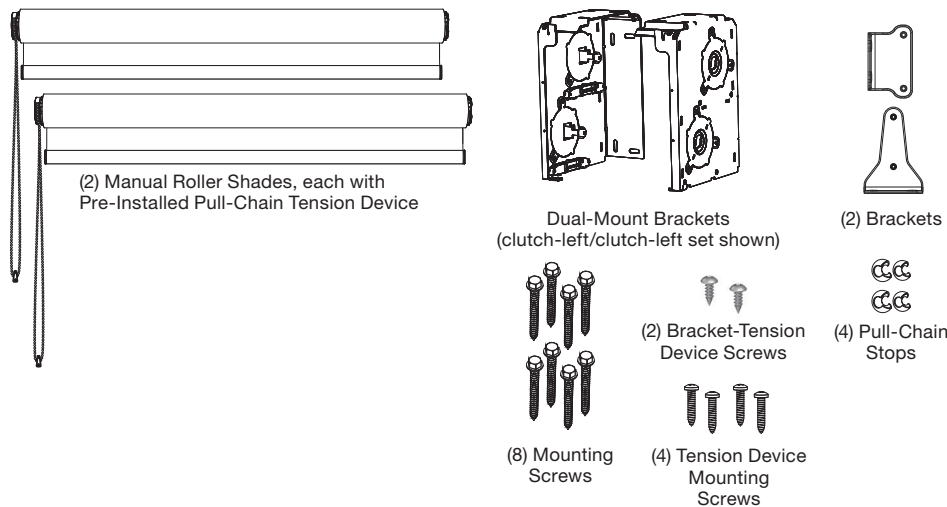

### 1.2 Optional Fascia Mount:

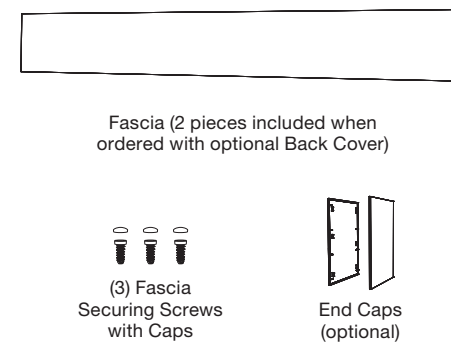

### 1.3 Tools Required:

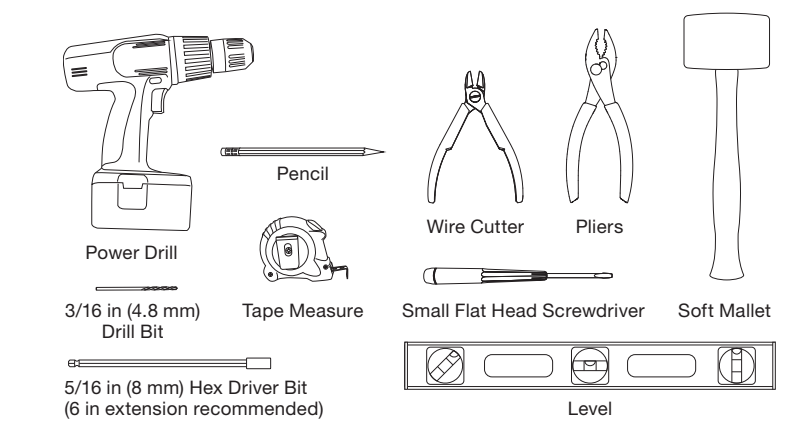

## 2 Prepare for Mounting in a Pocket or the Optional Back Cover

**NOTE:** If you are mounting directly to a wall or ceiling, skip this section and proceed directly to Section 3.

**IMPORTANT:** Inspect the mounting surface and verify it is level and free of irregularities. Correct as necessary before proceeding with installation.

### 2.1 Install the Pocket, if applicable:

- a.** Position the shade pocket above the window, ensuring that the pocket flap hanging feature is on the side of the pocket opposite the glass as shown.
- b.** Mount the pocket securely, using appropriate fasteners, installed in pairs near the pocket walls, every 36 in (914 mm) of pocket length. If possible, pre-drill the mounting screw holes. **DO NOT** over-tighten the mounting screws.

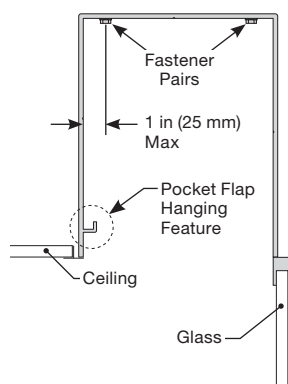

**NOTE:** Mounting screws must be at least 6 in (152 mm) from the ends of the pocket to avoid interference with the shade brackets.

- c.** Use the level to verify the pocket is level, straight, and untwisted. Shim to correct as necessary. Before installing the shade(s), test-fit the pocket flap, if applicable. The pocket must be straight and level to provide secure pocket flap engagement along the entire length of the pocket.
- d.** Install pocket end caps, if applicable.

### 2.2 Install the Optional Back cover, if applicable:

- a.** Position the back cover at the desired mounting location inside or above the window opening.
- b. Wall Mount:** Pre-drill mounting screw holes and mount the back cover securely using appropriate fasteners, installed in pairs into the wall, one (1) pair for every 36 in (914 mm) of width. **DO NOT** over-tighten the mounting screws.
- c. Ceiling Mount:** Pre-drill mounting screw holes and mount the back cover securely using appropriate fasteners, installed into the ceiling, one (1) screw for every 18 in (457 mm) of width. **DO NOT** over-tighten the mounting screws.

**NOTE:** Mounting screws must be at least 3 in (76 mm) from the ends of the back cover to avoid interference with the shade brackets.

- d.** Use the level to verify the back cover is level, straight, and untwisted. Shim to correct as necessary.

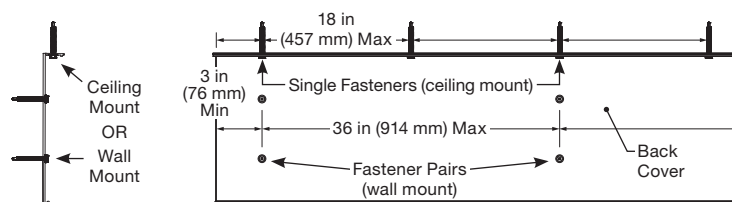

## 3 Install the Brackets

### 3.1 Mark Bracket Locations:

- a.** Use the tape measure and pencil to mark the mounting surface at the extents of the bracket-to-bracket width (listed on the original order, and the identification label on the shipping box), centered on the window opening.

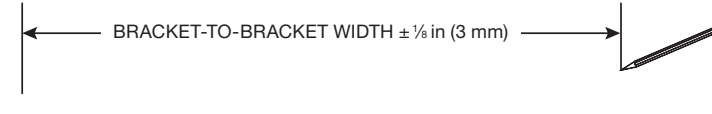

### 3.2 Mount the Brackets:

Wall-mount or ceiling-mount the shade brackets according to the intent on the original order. For wall-mount (on a wall or window frame), use the rear mounting holes as shown. For ceiling-mount, (on a ceiling, in a pocket, or inside a window frame), use the top mounting holes as shown.

**IMPORTANT:** When installing brackets in a back cover or pocket, the bracket mounting screws must pass through the back cover or pocket, and drive into blocking or other suitable structural material. The back cover or pocket alone will not support the shade system.

- a.** Align the outer edge of the left bracket with the corresponding mark made in Step 3.1.
- b.** Use the pencil to mark mounting screw locations at the center of each mounting hole (there are 4) in the bracket's mounting flange, and drill a pilot hole at each mark, if desired.

### WALL MOUNT

Fasten through the rear mounting holes

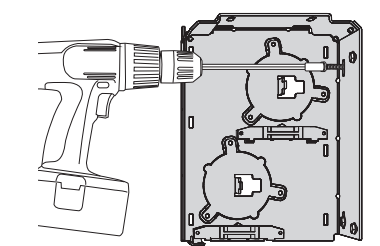

### CEILING MOUNT

Fasten through the top mounting holes

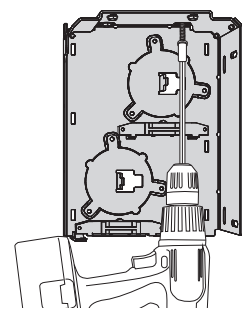

- c.** Fasten the bracket to the mounting surface using appropriate fasteners.
- d.** Repeat Steps **a** through **c** at the other pencil mark to mount the right bracket.
- e.** Use the tape measure to verify the correct bracket-to-bracket distance. Correct if necessary.
- f.** Use the level to verify the brackets are level with each other. Correct if necessary.

## 4 Install the Upper Shade in the Brackets

For ease of installation and removal, the idler is equipped with a dial for retracting the idler pin and locking it in the retracted position.

**NOTE:** The shade ships with the idler pin locked in the retracted position ready to install. Please perform Steps **a** and **b** in Step 4.1 below to familiarize yourself with the spring-loaded locking/unlocking action of the idler pin retractor.

### 4.1 Retract the Idler Pin:

- a.** With the idler pin locked in the retracted position as shipped, turn the retractor dial clockwise (approximately 1/4-turn), until the built-in spring action extends the idler pin fully.
- b.** With the idler pin extended, turn the retractor dial counter-clockwise (approximately 3/4-turn), until the built-in spring action locks the idler pin in the fully-retracted position.
- c.** Ensure the idler pin is locked in the fully-retracted position before proceeding to Step 4.2.

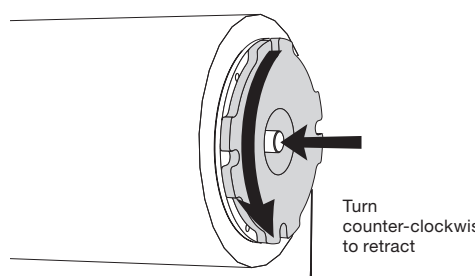
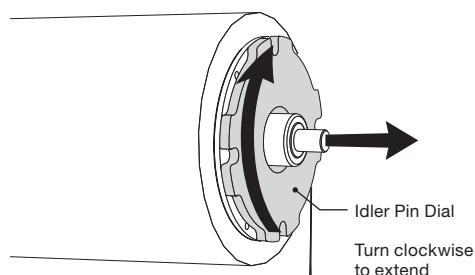

### 4.2 Attach the Clutch to the Upper Clutch Bracket:

- a.** Position the shade so that the pull-chain shroud is at the top of the clutch housing as shown, then engage the slot in the clutch and the clutch tab on the clutch bracket.

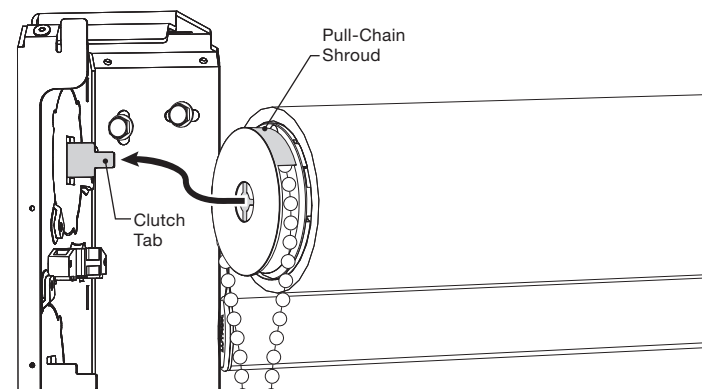

- b.** Visually inspect the clutch-to-bracket engagement and verify that the face of the clutch is flush against the surface. (Some bracket details are omitted for clarity.)

If a gap is found between the clutch and bracket, push the shade toward the clutch bracket to close and eliminate the gap.

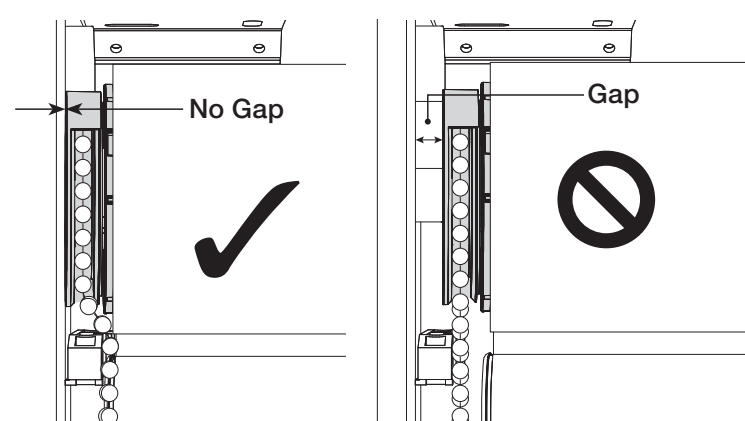

### 4.3 Attach the Idler to the Upper Idler Bracket:

- a.** Find the idler pin landing zone on the upper idler receiver.
- b.** With the idler pin locked in the retracted position (see Step 4.1), aim the idler at the idler pin landing zone, and release the idler pin retractor by turning the retractor dial clockwise. (Use the flat head screwdriver for this.) The idler pin will extend and hit the landing zone.
- c.** Guide the extended idler pin toward the hole. When the idler pin reaches the hole, it will extend further, seating itself into the hole and securing the shade.

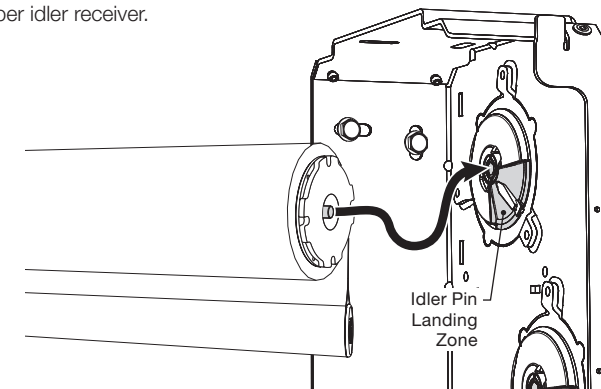

- d.** Visually inspect the idler-to-bracket engagement and verify that the idler is fully seated in the idler receiver, and no part of the idler pin is visible.

If the idler pin (shiny metal) is visible between the idler and idler receiver, the mounting brackets are too far apart. Recheck the order, verify correct shade and bracket-to-bracket width, then remount the brackets at the correct distance.

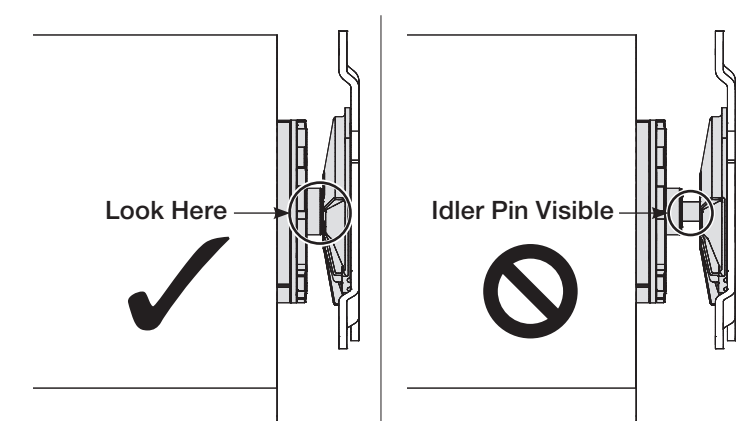

## 5 Set Up the Pull-Chain

### 5.1 Route the Pull-Chain through the Guide:

The pull-chain guide features a room-side passage and a window-side passage, each with a slip-opening for the pull-chain to enter.

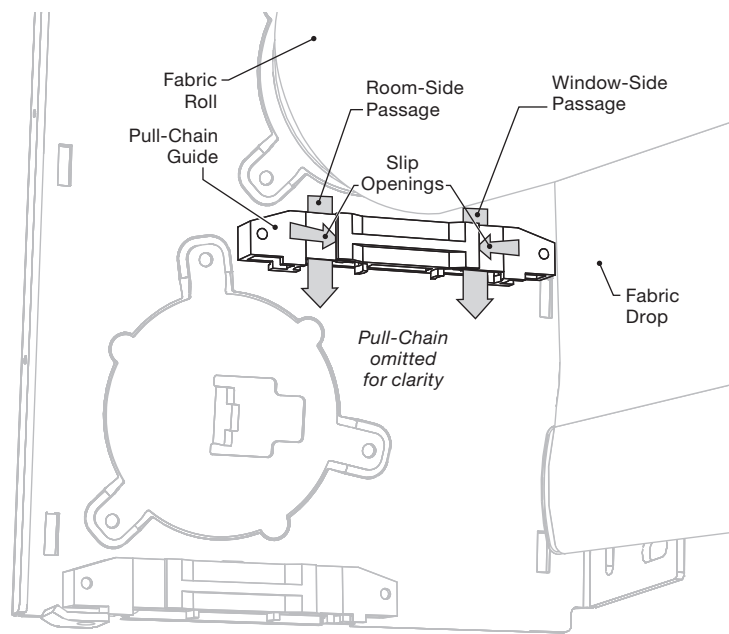

### Dual-Mount Pull-Chain Routing

Use the slip opening(s) to route the pull-chain through the window-side passages in the pull-chain guides.

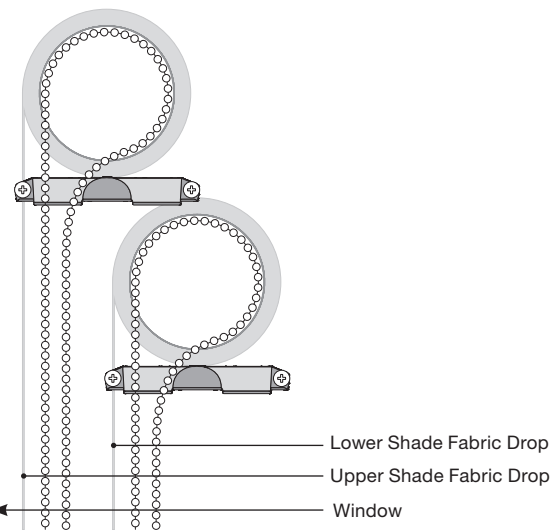

### 5.2 Mount the Pull-Chain Tension Device:

**IMPORTANT:** This shade is equipped with a pre-installed pull-chain tension device (meets ANSI/WCMA A100.1-2022 safety guidelines), designed to secure and maintain tension on the pull-chain loop. For safe operation of the window treatment, the installer must affix the device in an appropriate location according to the following instructions. The device is designed to prevent the shade from fully operating without proper installation.

## WARNING

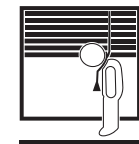

### Window Blind Cord Can STRANGLE Your Child

- Children can climb furniture to reach cords.
- Move crib and furniture away.
- Keep all cords out of children's reach.
- Attach tension device to wall or floor.
- Fasteners provided with the tension device may not be appropriate for all mounting surfaces.
- Use appropriate anchors for the mounting surface conditions.

a. Allowing the pull-chain to hang straight down from the shade, choose a suitable mounting location for the pull-chain tension device. The tension device may be mounted on a vertical surface such as a wall or mullion, or on a horizontal surface such as a window sill or the floor.

**NOTE:** The tension device must be mounted at the lowest point in the final pull-chain loop. Ensure the mounting location is low enough to allow for comfortable operating access to the pull-chain by a person of typical height.

b. Pull the tension device downward to fully raise the internal plunger. Mark an erasable line underneath the tension device. This line will be used as reference when mounting the device.

c. Using the marked line as a reference, mount the tension device or mounting bracket so that the bottom edge of the tension device meets the marked line. The longer screws will be used to mount the bracket or device onto the mounting surface. The shorter screws are only used to attach the tension device to the mounting bracket.

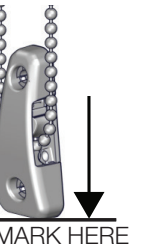

### 5.3 Set the Upper Limit:

- Use the pull-chain to move the shade to the desired fully-raised position.
- With the shade at its fully-raised position, install a pull-chain stop on the first ball that's fully exposed below the pull-chain guide, on the side of the chain loop that's closer to the fabric drop, as shown.
- Use pliers to crimp the stop firmly around the ball.

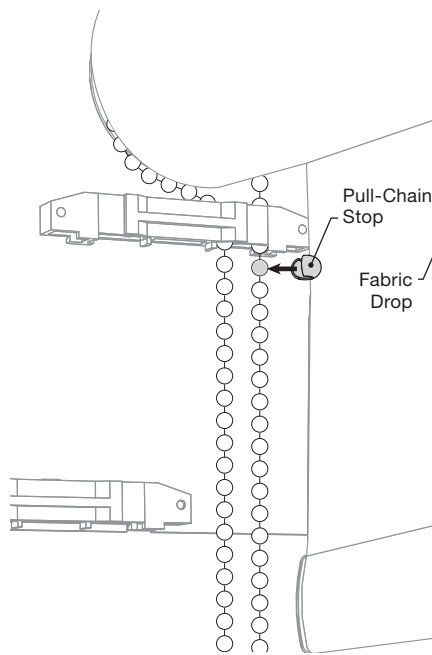

**IMPORTANT:** The shade's upper limit must be set so that the bottom bar hangs below the shade brackets. **DO NOT** draw the bottom bar up into the brackets.

### 5.4 Set the Lower Limit:

- Use the pull-chain to move the shade to the desired fully-lowered position.
- With the shade at its fully-lowered position, install a pull-chain stop on the first ball that's fully exposed below the pull-chain guide, on the side of the chain loop that's farther from the fabric drop, as shown.
- Use pliers to crimp the stop firmly around the ball.

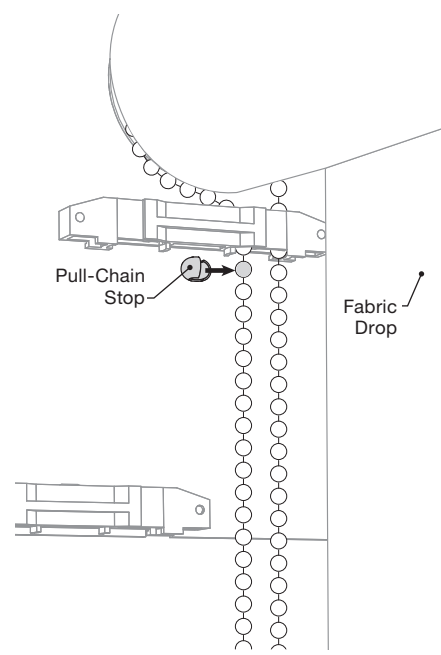

### 5.5 Check Operation:

Use the pull-chain to run the shade all the way to its upper limit, then all the way to its lower limit. Repeat several times, observing the shade's operation.

- Verify that the shade brackets are securely mounted, and the operating load is adequately supported.
- Verify that the pull-chain runs smoothly through the tension device, the routing guide, and the clutch.
- Verify that the shade fabric raises and lowers, rolls and unrolls freely, without interference by any object.
- Check for telescoping of the fabric; some telescoping is normal, but excessive telescoping may result if the shade is not level.

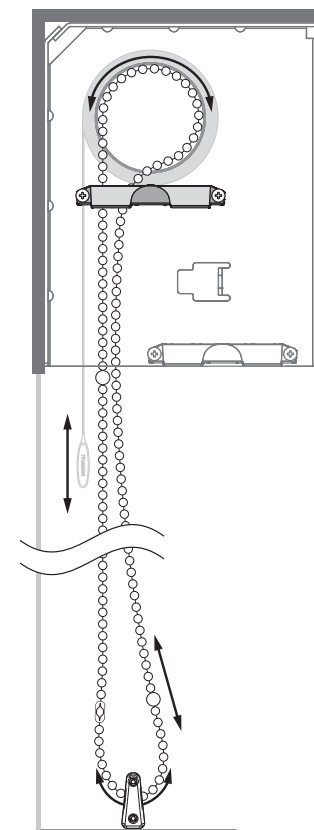

## 6 Install the Lower Shade

Installation of the upper shade is complete. Repeat all the steps in sections 4 and 5 to install the lower shade in the brackets. If you are not installing optional Fascia, skip section 7.

## 7 Install the Optional Fascia

**NOTE:** If limited top clearance makes it difficult or impossible to securely hook the fascia on the upper tabs of the mounted shade brackets, it may be necessary to lower the brackets by adding shims (ceiling mount) or loosening the mounting screws and adjusting bracket positions (wall mount).

### 7.1 Attach the Fascia to the brackets:

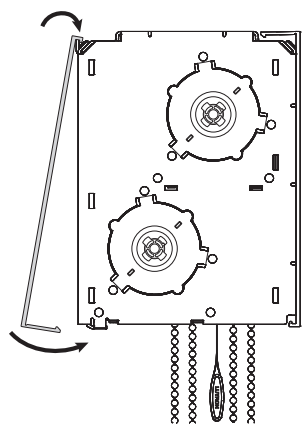

- Hook the top edge of the fascia over the upper tabs on the shade brackets.
- Swing the bottom edge of the fascia down under the lower tabs on the shade brackets.

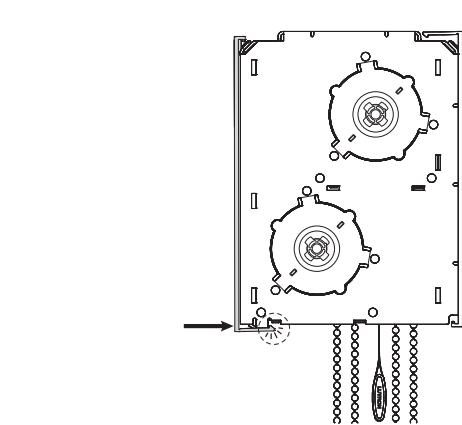

- Push in on the bottom corners of the fascia to lock the flange on the fascia behind the lower tabs on the shade brackets.
- NOTE:** Step c. may require more force than you can apply by hand. In that case, the use of a soft mallet is recommended.

### 7.2 Secure the Fascia:

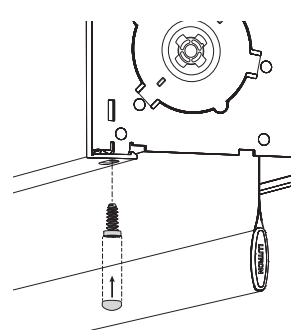

- Install a fascia securing screw through the bottom edge of the fascia, and into the lower tab on the shade bracket.
- Conceal the head of the fascia securing screw with a cap. Press firmly in place.
- Repeat steps a. and b. at the other end of the fascia to secure the other end of the fascia to the other shade bracket and conceal the screw.

### 7.3 Optional End Caps:

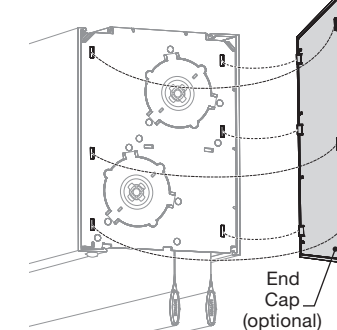

- Align the 6 tabs on an optional end cap with the corresponding slots in the shade bracket.
- Insert all 6 tabs and press until fully seated.
- Repeat steps a. and b. at the other end of the system to install the opposite end cap.

## Care and Maintenance

After a product has been installed correctly by a qualified installer, there is no mechanical upkeep required. In the event adjustments or repairs are needed, the original provider of the systems should be notified. All adjustments and repairs must be made by qualified personnel.

Fabrics can be periodically dusted in place using a feather duster or vacuum with a soft brush attachment. For detailed fabric care information, refer to [www.lutronfabrics.com](http://www.lutronfabrics.com)

For complete warranty information, refer to: [lutron.com/TechnicalDocumentLibrary/Window\\_Systems\\_Warranty.pdf](http://lutron.com/TechnicalDocumentLibrary/Window_Systems_Warranty.pdf)

For fabric care and maintenance information, refer to: [lutron.com/TechnicalDocumentLibrary/368-3231\\_Window-Treatment-Cleaning-and-Maintenance.pdf](http://lutron.com/TechnicalDocumentLibrary/368-3231_Window-Treatment-Cleaning-and-Maintenance.pdf)

### Worldwide Headquarters | USA

Lutron Electronics Co., Inc. 7200 Suter Road, Coopersburg, PA 18036-1299 USA  
Customer Assistance: 1.888.LUTRON1 (588-7661)  
Online: [www.lutron.com/help](http://www.lutron.com/help) | Email: [Support@Lutron.com](mailto:Support@Lutron.com)

### EEA

Lutron NL B.V., PO Box 15862, 1001 NJ, Amsterdam, Netherlands (Importer)

### United Kingdom

Lutron EA Ltd., 3rd Floor, 51 Lime Street, London EC3M 7DQ (Importer)  
Tel: +44.(0)20.7702.0657 | Fax: +44.(0)20.7480.6899  
Technical Support: +44.(0)20.7680.4481 | Freephone: 0800.282.107

# Stores Contract Roller à double montage

Guide de montage et d'installation des modèles de stores à enrouleur manuels : CHR-C et CHR-C-N, avec les kits de support à double montage : WIN-BRK-H-DL, WIN-BRK-H-DR, WIN-BRK-H-DLR, WIN-BRK-H-DFL, WIN-BRK-H-DFR, ou WIN-BRK-H-DFLR. Veuillez lire avant l'installation.

## 1 Préparation pour l'installation

**AVERTISSEMENT : RISQUE DE CHUTE D'OBJETS.** Lisez et suivez toutes les instructions pour monter le système de store. Ne pas respecter ces instructions pourrait causer des blessures légères ou modérées.

### Remarques importantes : Veuillez lire avant l'installation

- Planifiez l'installation de façon à laisser un dégagement suffisant entre le store et tout autre objet, notamment les pièces, manivelles et leviers de verrouillage des fenêtres et les rideaux.
- Pour plus de sécurité, les stores plus larges que 1 219 mm (48 po) doivent être installés par 2 personnes.
- Le système du store, y compris le bloc, le cas échéant, doit être monté sur un matériau de blocage ou tout autre matériau de construction approprié. Il est de la responsabilité de l'installateur de choisir et d'installer des fixations appropriées à la surface de montage, afin que chaque support de store puisse supporter 90,1 kg (200 lb).

**REMARQUE :** Les images et les instructions présentées dans ce document détaillent l'installation de stores à double montage et à embrayage à gauche. La séquence et les méthodes sont les mêmes pour l'installation d'un embrayage à gauche et à droite, ainsi que les systèmes d'embrayage à droite, bien que certaines orientations directionnelles soient opposées.

### 1.1 Inclus dans la boîte :

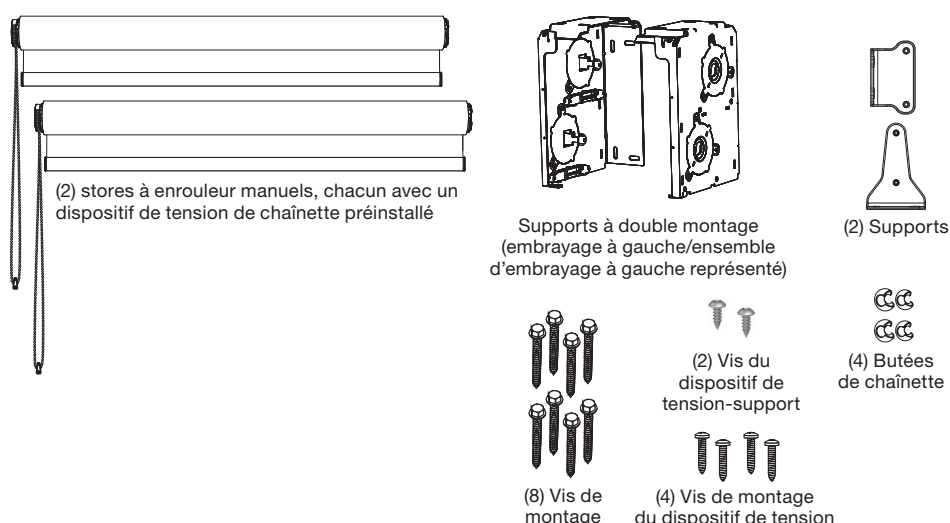

### 1.2 Façade Optionnelle :

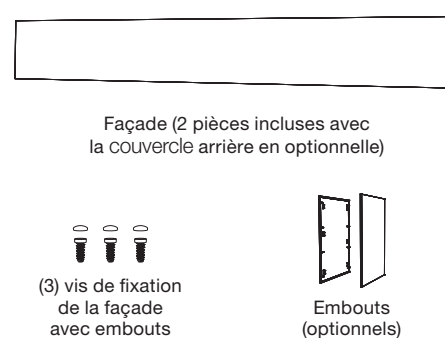

### 1.3 Outils nécessaires :

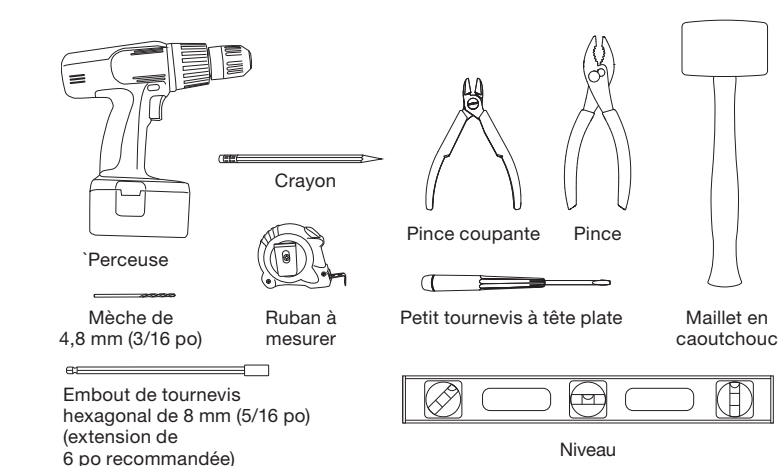

## 2 Préparation au montage dans une bloc ou sur la couvercle arrière en option

**REMARQUE :** Si vous installez directement sur un mur ou un plafond, ignorez cette section et passez directement à la section 3.

**IMPORTANT :** Inspectez la surface de montage et vérifiez qu'elle est plane et exempte d'irrégularités. Corrigez si nécessaire avant de procéder à l'installation.

### 2.1 Installation du bloc, le cas échéant :

- Placez le bloc de store au-dessus de la fenêtre, en veillant à ce que l'élément suspendu du rabat du bloc se trouve sur le côté du bloc en face de la vitre comme indiqué.
- Montez le bloc fermement, en utilisant des fixations appropriées, installées par paires près des parois du bloc tous les 914 mm (36 po) sur la longueur du bloc. Si possible, pré-percez les trous des vis de montage. Ne serrez pas trop les vis de montage.

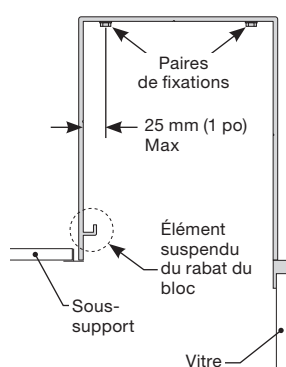

**REMARQUE :** Les vis de montage doivent se trouver à au moins 152 mm (6 po) des extrémités du bloc pour éviter toute interférence avec les supports de store.

- Utilisez le niveau pour vérifier que le bloc est horizontal, droit et ne présente pas de torsion. Utilisez des cales de correction si nécessaire. Avant d'installer les stores, vérifiez préalablement l'ajustement du rabat du bloc, le cas échéant. Le bloc doit être droit et horizontal pour permettre un enclenchement sécurisé du rabat du bloc sur toute la longueur du bloc.
- Installez les embouts du bloc, le cas échéant.

### 2.2 Installez la couvercle arrière supérieure optionnelle, le cas échéant :

- Positionnez la couvercle arrière à l'emplacement de montage souhaité à l'intérieur ou au-dessus de l'ouverture de la fenêtre.
  - Montage mural :** Pré-percez les trous des vis de montage et montez solidement la couvercle arrière supérieure à l'aide des fixations appropriées, installées par paires dans le mur, (1) une paire tous les 914 mm (36 po) sur l'ensemble de la largeur. **Ne serrez pas** trop les vis de montage.
  - Montage au plafond :** Pré-percez les trous des vis de montage et montez solidement la couvercle arrière supérieure à l'aide des fixations appropriées, installées au plafond, (1) une paire tous les 457 mm (18 po) sur l'ensemble de la largeur. **Ne serrez pas** trop les vis de montage.
- REMARQUE :** Les vis de montage doivent se trouver à au moins 76 mm (3 po) des extrémités de la couvercle arrière pour éviter toute interférence avec les supports de store.
- Utilisez le niveau pour vérifier que la couvercle arrière est horizontale, droite et ne présente pas de torsion. Utilisez des cales de correction si nécessaire.

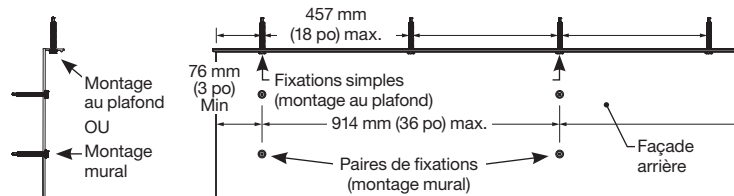

## 3 Installation des supports

### 3.1 Marquer l'emplacement des supports :

Utilisez le ruban à mesurer et le crayon pour marquer la surface de montage aux extrémités de la largeur entre les supports (indiquée sur la commande originale et sur l'étiquette d'identification présente sur la boîte d'expédition), centré sur l'ouverture de la fenêtre.

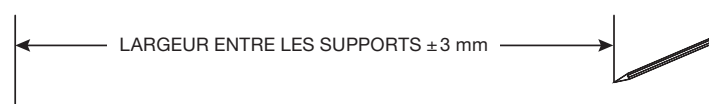

### 3.2 Montez les supports :

Utilisez un montage mural ou un montage au plafond des supports de store selon le modèle choisi sur la commande d'origine. Pour le montage mural (sur un mur ou un cadre de fenêtre), utilisez les trous de montage arrière comme indiqué ci-dessous. Pour le montage au plafond, (au plafond, dans un bloc ou à l'intérieur d'un cadre de fenêtre), utilisez les trous de montage supérieurs comme indiqué ci-dessous.

**IMPORTANT :** Lors de l'installation des supports dans un bloc ou un couvercle arrière, les vis des supports de montage doivent traverser le bloc ou le couvercle arrière et s'enfoncer dans un matériau structurel ou autre approprié permettant leur bonne fixation. Le bloc ou le couvercle arrière seul ne soutiendra pas le système de store.

- Alignez le bord extérieur du support gauche avec la marque correspondante tracée à l'étape 3.1.

- Utilisez le crayon pour marquer l'emplacement des vis de montage au centre de chaque trou de montage (4 au total) dans la bride de montage du support, et percez un trou pilote au niveau de chaque marque, si vous le souhaitez.
- Fixez le support sur la surface de montage en utilisant des fixations appropriées.

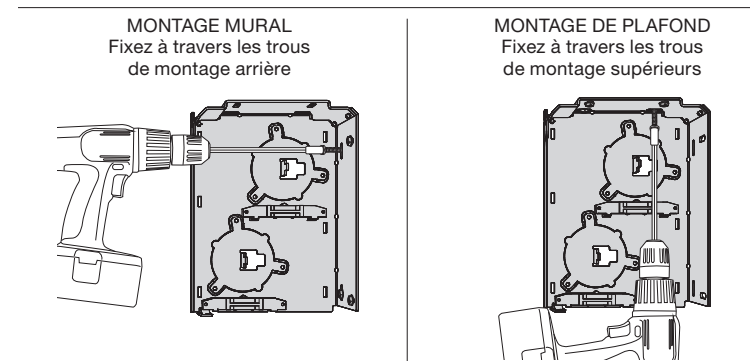

- Répétez les étapes a à c ci-dessus à l'autre marque de crayon pour monter le support de droite.
- Utilisez le ruban à mesurer pour vérifier la distance correcte entre les supports. Corrigez si nécessaire.
- Utilisez le niveau pour vérifier que les supports sont horizontaux l'un par rapport à l'autre. Corrigez si nécessaire.

## 4 Installer le store dans les supports

Pour faciliter son installation et son retrait, le rouleau-tendeur est équipé d'un cadran pour rétracter l'axe du rouleau-tendeur et le verrouiller en position rétractée.

**REMARQUE :** Le store est livré avec l'axe du rouleau-tendeur en position rétractée, prêt à être installé. Veuillez effectuer les étapes a et b de l'étape 4.1 ci-dessous pour vous familiariser avec l'action de verrouillage/déverrouillage à ressort du rétracteur de l'axe du rouleau-tendeur.

### 4.1 Rétracter l'axe du rouleau-tendeur :

- Avec l'axe du rouleau-tendeur verrouillé en position rétractée comme à sa livraison, tournez le cadran de rétraction dans le sens horaire (environ 1/4 de tour), jusqu'à ce que l'action du ressort intégré détende complètement l'axe du rouleau-tendeur.

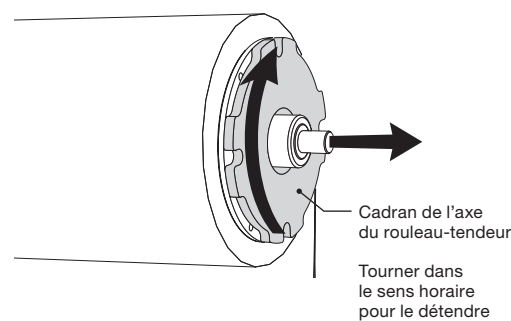

- Avec l'axe du rouleau-tendeur détendu, tournez le cadran de rétraction dans le sens antihoraire (environ 3/4 de tour), jusqu'à ce que l'action de ressort intégrée verrouille l'axe du rouleau-tendeur en position complètement rétractée.

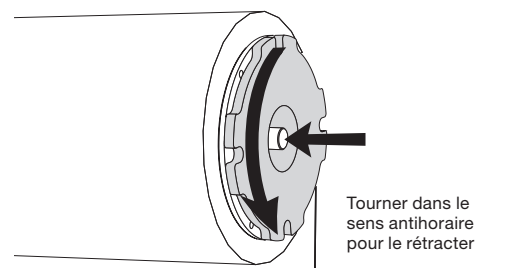

- Vérifiez que l'axe du rouleau-tendeur est verrouillé en position complètement rétractée avant de passer à l'étape 4.2.

### 4.2 Fixer l'embrayage sur le support d'embrayage supérieur :

- Positionnez le store de façon à ce que le capot de la chaînette se trouve en haut du boîtier d'embrayage, comme indiqué, puis enclenchez la fente dans l'embrayage et la patte d'embrayage sur le support d'embrayage.

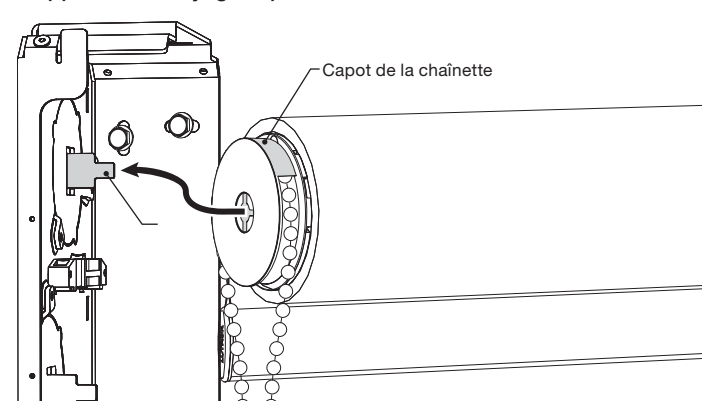

- Inspectez visuellement l'enclenchement de l'embrayage dans le support et vérifiez que la face de l'embrayage se trouve au ras de la surface. (Certains détails du support ont été omis pour plus de clarté.)

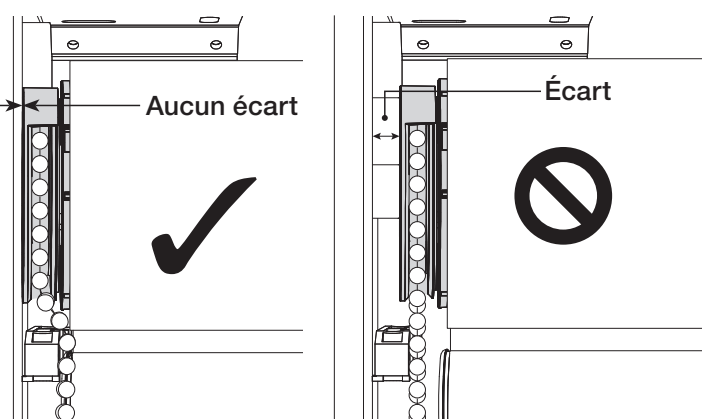

En cas d'écart entre l'embrayage et le support, poussez le store vers le support d'embrayage pour réduire et éliminer cet écart.

### 4.3 Fixer le rouleau-tendeur sur le support de rouleau-tendeur supérieur :

- Trouvez la zone de fixation de l'axe du rouleau-tendeur sur le récepteur du rouleau-tendeur supérieur.
- Avec l'axe du rouleau-tendeur verrouillé en position rétractée (voir l'étape 4.1), placez le rouleau-tendeur sur la zone de fixation de l'axe du rouleau-tendeur et relâchez le rétracteur de l'axe du rouleau-tendeur en tournant le cadran du rétracteur dans le sens horaire. (Utilisez le tournevis à tête plate pour cela.) L'axe du rouleau-tendeur se détendra et frappera la zone de fixation.
- Guidez l'axe du rouleau-tendeur détendu vers le trou. Lorsque l'axe du rouleau-tendeur atteint le trou, il s'étend davantage, se fixant dans le trou et sécurisant le store.

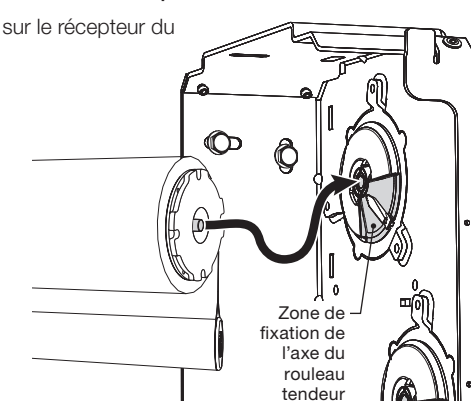

- Inspectez visuellement l'enclenchement du rouleau-tendeur et du support et vérifiez que le rouleau-tendeur est bien en place dans le récepteur de rouleau-tendeur et qu'aucune partie de l'axe du rouleau-tendeur n'est visible.

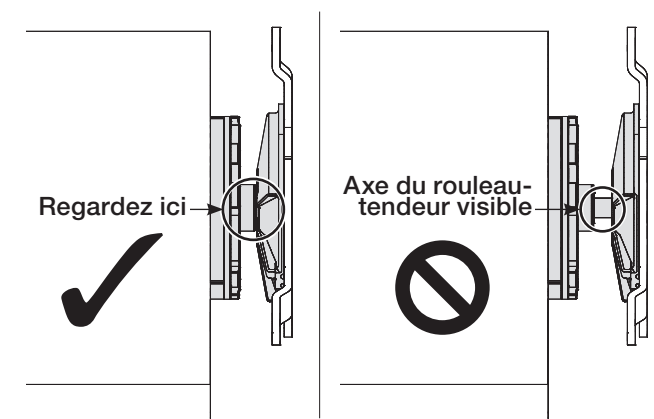

Si l'axe du rouleau-tendeur (métal brillant) est visible entre le rouleau-tendeur et le récepteur du rouleau-tendeur, les supports de montage sont trop éloignés. Vérifiez la commande, vérifiez la largeur correcte du store et entre les supports, puis remontez les crochets à la bonne distance.

## 5 Installation de la chaînette

### 5.1 Faire passer la chaînette :

Le guide de la chaînette présente un passage côté pièce et un passage côté fenêtre, chacun avec une ouverture coulissante pour permettre l'entrée de la chaînette.

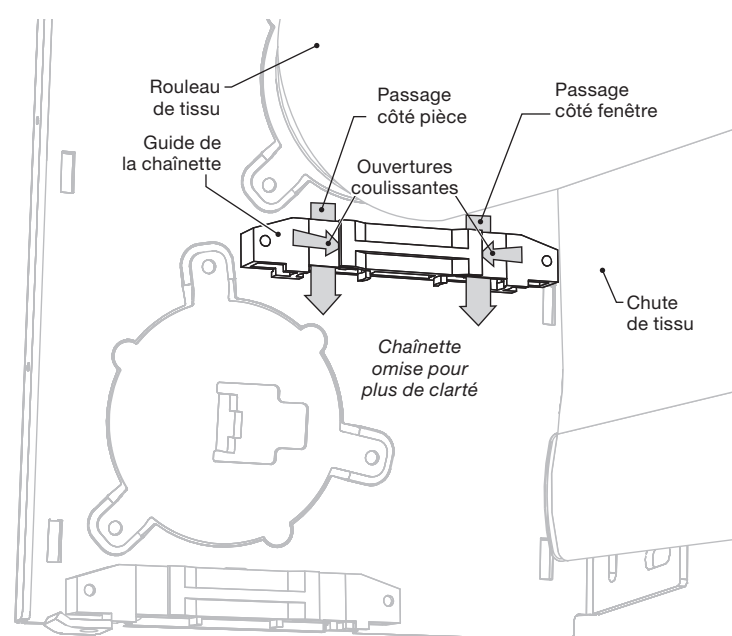

### Passage de la chaînette à double montage

Utilisez les ouvertures coulissantes pour acheminer la chaînette à travers les passages appropriés dans le guide de la chaînette.

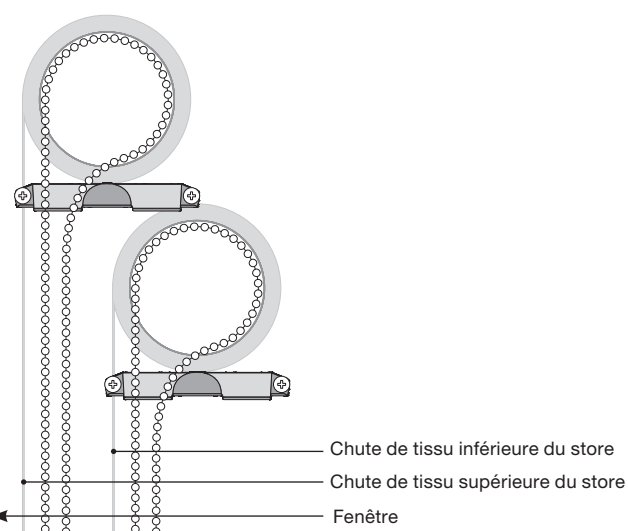

### 5.2 Monter le dispositif de tension de la chaînette :

**IMPORTANT:** Ce store est équipé d'un dispositif de tension de chaînette préinstallé (conforme aux directives de sécurité de la norme ANSI/WCMA A100.1-2022), conçu pour assurer et maintenir la tension de la chaînette. Pour une utilisation sûre de l'habillage de fenêtre, l'installateur doit fixer l'appareil dans un endroit approprié en suivant les instructions suivantes. Le dispositif est conçu pour empêcher le store de fonctionner pleinement en l'absence d'une installation appropriée.

## AVERTISSEMENT

### Le cordon d'un store de fenêtre peut ÉTRANGLER votre enfant

- Les enfants peuvent monter sur les meubles pour atteindre les cordons.
- Éloignez les lits et les meubles.
- Gardez tous les cordons hors de la portée des enfants.
- Fixez le dispositif de tension au mur ou au sol.
- Les fixations fournies avec le dispositif de tension peuvent ne pas convenir à toutes les surfaces de montage.
- Utilisez des ancrages appropriés aux conditions de la surface de montage.

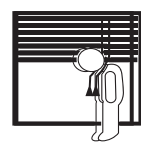

a. En laissant la chaînette pendre librement du store, choisissez un emplacement de montage approprié pour le dispositif de tension de la chaînette. Le dispositif de tension peut être monté sur une surface verticale telle qu'un mur ou un meneau, ou sur une surface horizontale telle qu'un rebord de fenêtre ou le sol.

b. Tirez le dispositif de tension vers le bas pour relever complètement le piston interne. Tracez une ligne sous le dispositif de tension. Cette ligne servira de référence lors du montage du dispositif.

c. En utilisant la ligne marquée comme référence, montez le dispositif de tension ou le support de montage de manière à ce que le bord inférieur du dispositif de tension rencontre la ligne marquée. Les vis les plus longues seront utilisées pour monter le support ou le dispositif sur la surface de montage. Les vis les plus courtes servent uniquement à fixer le dispositif de tension au support de montage.



Montage mural ou sur meneau



Montage extérieur

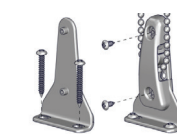

Montage au sol ou sur seuil

### 5.3 Régler la limite supérieure :

- Utilisez la chaînette pour déplacer le store à la position entièrement montée souhaitée.
- Avec le store en position entièrement montée, installez une butée de chaînette sur la première bille entièrement exposée sous le guide de la chaînette, sur le côté de la boucle de la chaînette le plus proche de la chute de tissu, comme indiqué.
- Utilisez la pince pour serrer la butée fermement autour de la bille.

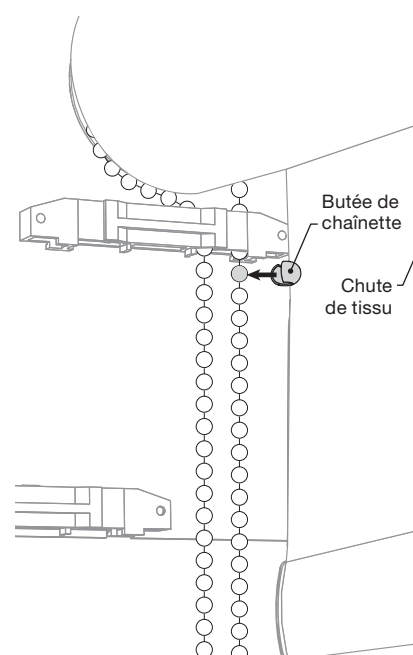

**IMPORTANT:** La limite supérieure du store doit être définie de manière à ce que la barre inférieure soit suspendue sous les supports du store. **Ne tirez pas** la barre inférieure vers le haut dans les supports.

### 5.4 Régler la limite inférieure :

- Utilisez la chaînette pour déplacer le store à la position entièrement baissée souhaitée.
- Avec le store en position entièrement baissée, installez une butée de chaînette sur la première bille entièrement exposée sous le guide de la chaînette, sur le côté de la boucle de la chaînette le plus éloigné de la chute de tissu, comme indiqué.
- Utilisez la pince pour serrer la butée fermement autour de la bille.

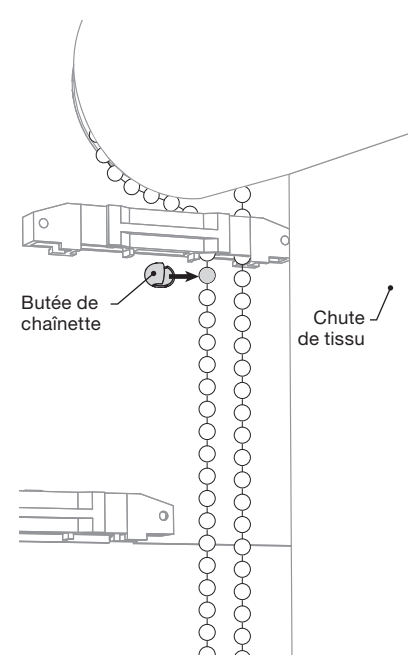

### 5.5 Vérifier le fonctionnement :

Utilisez la chaînette pour monter le store jusqu'à sa limite supérieure, puis le baisser jusqu'à sa limite inférieure. Répétez plusieurs fois, en observant le fonctionnement du store.

- Vérifiez que les supports de store sont solidement montés et que la charge de fonctionnement est bien supportée.
- Vérifiez que la chaînette glisse doucement dans le dispositif de tension, le guide de passage et l'embrayage.
- Vérifiez que le tissu du store monte et se baisse, s'enroule et se déroule librement, sans qu'aucun objet n'interfère.
- Vérifiez le télescopage du tissu ; un certain télescopage est normal, mais un télescopage excessif peut apparaître si le store n'est pas horizontal.

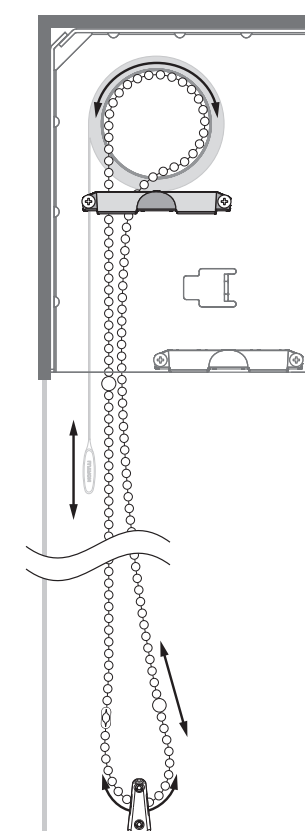

## 6 Installation du store inférieur

L'installation du store supérieur est terminée. Répétez toutes les étapes des sections 4 et 5 pour installer le store inférieur dans les supports. Si vous n'installez pas le Fascia en option, ignorez la section 7.

## 7 Installer la façade optionnelle

**REMARQUE :** Si un dégagement supérieur limité rend difficile, voire impossible, d'accrocher solidement la façade sur les pattes supérieures des supports de store montés, il peut être nécessaire d'abaisser les supports de store en ajoutant des cales (montage au plafond) ou en desserrant les vis de fixation et en ajustant la position des supports (montage mural).

### 7.1 Fixez la façade sur les supports :

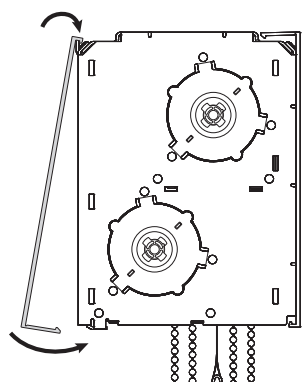

- Accrochez la partie supérieure de la façade sur les pattes supérieures des supports de store.
- Faites pivoter la partie inférieure de la façade sous les pattes inférieures des supports de store.

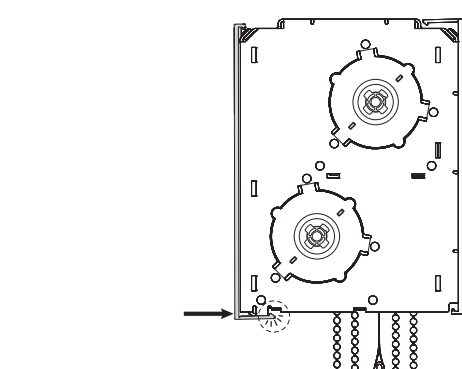

- Appuyez sur les coins inférieurs de la façade pour verrouiller la bride sur la façade, derrière les pattes inférieures des supports de store.

**REMARQUE :** L'étape c. peut exiger une force supérieure à celle qu'il vous est possible d'appliquer à la main. Dans ce cas, l'utilisation d'un maillet en caoutchouc est recommandée.

### 7.2 Sécuriser la façade :

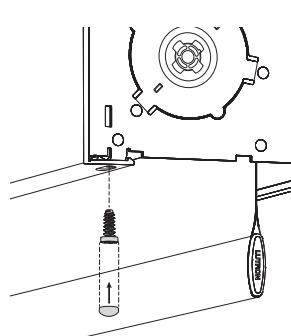

- Installez une vis de fixation de façade dans le bord inférieur de la façade et dans la patte inférieure du support de store.
- Cachez la tête de la vis de fixation de façade avec un capuchon. Appuyez fermement.
- Répétez les étapes a. et a. à l'autre bout de la façade pour fixer l'autre extrémité de la façade de l'autre support de store et cacher la vis.

### 7.3 Embouts optionnel :

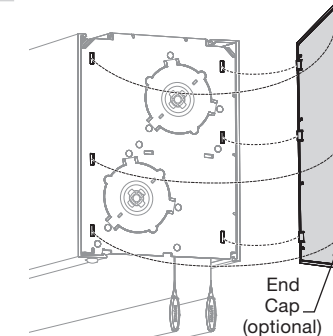

- Alignez les 6 pattes d'un embout optionnel sur les fentes correspondantes du support de store.
- Insérez les 6 pattes et appuyez jusqu'à les enfoncer complètement.
- Répétez les étapes a. et a. à l'autre extrémité du système pour installer l'embout opposé.

## Soin et entretien

Une fois un produit installé correctement par un installateur qualifié, aucun entretien mécanique n'est nécessaire. Dans le cas où des réglages ou des réparations sont nécessaires, le fournisseur d'origine des systèmes doit être prévenu. Tous les réglages et les réparations doivent être réalisés par du personnel qualifié.

Les tissus peuvent être dépoussiérés régulièrement à l'aide d'un plumeau ou d'un aspirateur sur lequel une brosse souple aura été montée. Pour des informations détaillées sur l'entretien des tissus, consultez lutronfabrics.com.

Pour des informations complètes sur la garantie, consulter :

[lutron.com/TechnicalDocumentLibrary/Window\\_Systems\\_Warranty.pdf](http://lutron.com/TechnicalDocumentLibrary/Window_Systems_Warranty.pdf)

Pour plus d'informations sur le soin et l'entretien des tissus, consultez : [lutron.com/TechnicalDocumentLibrary/368-3231\\_Window-Treatment-Cleaning-and-Maintenance.pdf](http://lutron.com/TechnicalDocumentLibrary/368-3231_Window-Treatment-Cleaning-and-Maintenance.pdf)

### Siège international | États-Unis

Lutron Electronics Co., Inc. 7200 Suter Road, Coopersburg, PA 18036  
Assistance à la clientèle : 1.888.LUTRON1 (588-7661)  
[lutron.com/help](mailto:lutron.com/help) | [Support@Lutron.com](mailto:Support@Lutron.com)

### EEA

Lutron NL B.V., PO Box 15862, 1001 NJ  
Amsterdam, Netherlands (Importateur)

### Royaume-Uni

Lutron EA Ltd, 3rd Floor, 51 Lime Street  
London EC3M 7DQ (Importateur) TÉL. : +44.(0)20.7702.0657 | FAX : +44.(0)20.7480.6899  
Assistance technique : +44.(0)20.7680.4481 | NUMÉRO GRATUIT : 0800.282.107

# Persianas Contract Roller, de montaje doble

Guía de montaje y preparación para persianas enrollables manuales modelos: CHR-C y CHR-C-N, con juego de ménsulas de montaje doble WIN-BRK-H-DL, WIN-BRK-H-DR, WIN-BRK-H-DLR, WIN-BRK-H-DFL, WIN-BRK-H-DFR, o WIN-BRK-H-DFLR. Sírvase leer antes de hacer la instalación.

## 1 Prepare para la instalación

**PRECAUCIÓN:** RIESGO DE QUE CAIGAN OBJETOS. Lea y siga todas las instrucciones de montaje del sistema de persianas. Si no se siguen estas instrucciones podrían ocasionarse lesiones de menores a moderadas.

### Notas importantes: Sírvase leer antes de hacer la instalación

**A.** Planee la instalación de manera que quede suficiente espacio libre entre la persiana y cualquier otro objeto, como marcos de ventanas, herrajes, manivelas, pestillos y persianas colgantes.

**B.** Por su seguridad, las persianas más anchas de 1 219 mm (48 pulg) deben ser instaladas entre 2 personas.

**C.** El sistema de persianas, que incluye la caja de empotrar o la cubierta trasera si corresponde, debe instalarse a postes de madera o a otro tipo de material estructural adecuado. Es responsabilidad del instalador elegir e instalar sujetadores apropiados para la superficie de montaje, de manera que cada soporte de persiana pueda soportar 90,1 kg (200 lb).

**NOTA:** Las ilustraciones y las instrucciones en este documento detallan la instalación de persianas en rollo de montaje doble, con el embrague a la izquierda. La secuencia y los métodos son los mismos al instalar una persiana con el embrague a la izquierda y a la derecha, así como sistemas de embrague derecho, aunque algunas orientaciones direccionales serán opuestas.

### 1.1 La caja contiene:

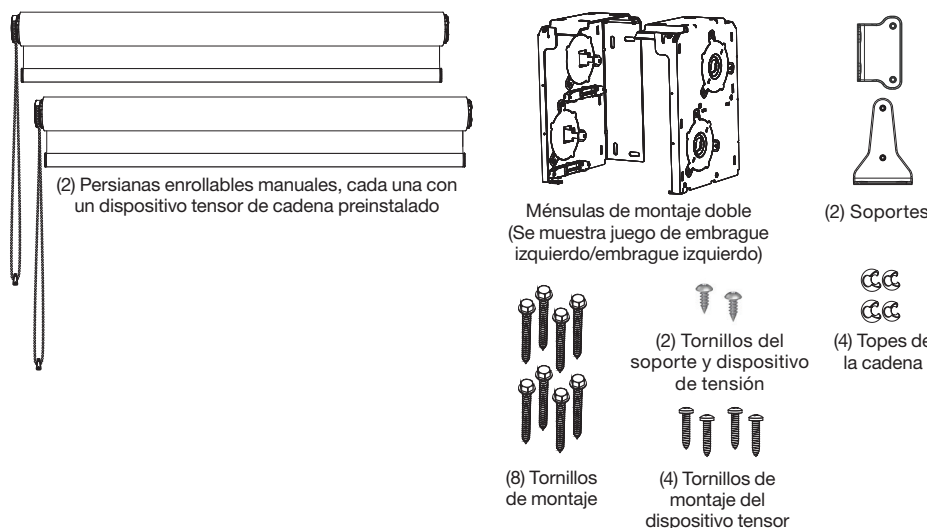

### 1.2 La cenefa opcional:

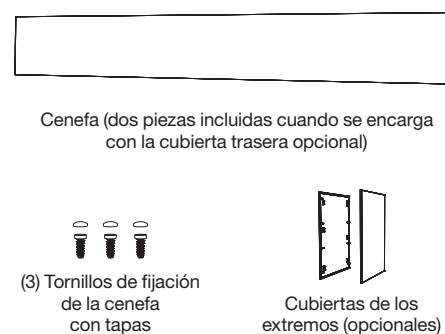

### 1.3 Herramientas necesarias:

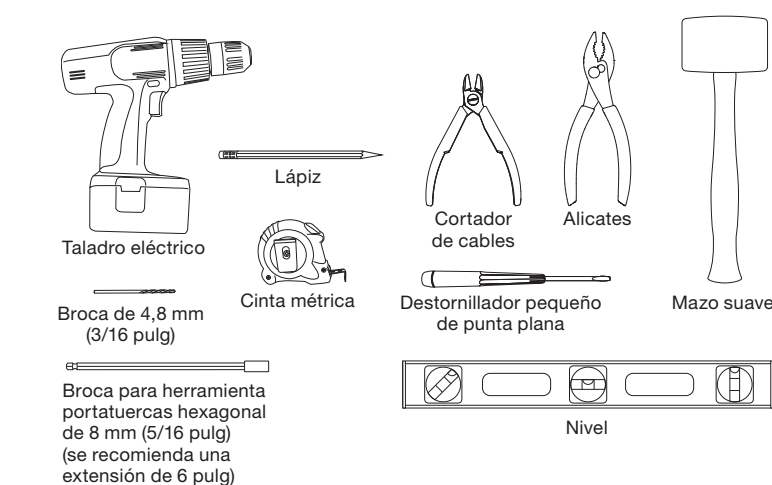

## 2 Prepárese para el montaje en un caja de empotrar o la cubierta trasera opcional

**NOTA:** Si está montando directamente en una pared o techo, omita esta sección y continúe directamente con la Sección 3.

**IMPORTANTE:** Revise la superficie de montaje y verifique que esté nivelada y que no haya irregularidades. Corrija lo que sea necesario antes de seguir adelante con la instalación.

### 2.1 Instale la caja de empotrar, si corresponde:

- Coloque la caja de empotrar de la persiana sobre la ventana, asegurándose de que el colgador de la solapa de la caja de empotrar quede en el lado opuesto al vidrio, como se muestra.
- Instale firmemente la caja de empotrar con los sujetadores apropiados, instalándolos por pares cerca de las paredes de la caja de empotrar, cada 914 mm (36 pulg) a lo largo de la caja de empotrar. De ser posible, taladre con anticipación los orificios de los tornillos de montaje. No apriete demasiado los tornillos de montaje.

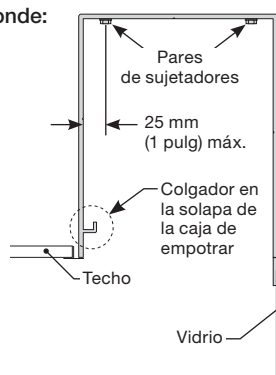

**NOTA:** Para evitar interferencia con los soportes de la persiana, los tornillos de montaje deben quedar por lo menos a 152 mm (6 pulg) de los extremos de la caja de empotrar.

- Use el nivel para verificar que la caja de empotrar quede nivelada, recta y sin torcer. Instale cuñas si es necesario. Antes de instalar las persianas, compruebe que la solapa de la caja de empotrar quepa, si corresponde. La caja de empotrar debe estar recta y nivelada para que su solapa entre a todo lo largo de la caja de empotrar.
- Instale las tapas de extremo de la caja de empotrar, si corresponde.

### 2.2 Instale la cubierta trasera opcional, si correspondiera:

- Coloque la cubierta trasera en la ubicación de montaje deseada, dentro o por encima de la abertura de la ventana.
  - Montaje en pared:** Preperfore los orificios de los tornillos de montaje y monte firmemente la cubierta trasera con los elementos de fijación adecuados, instalados por pares en la pared, con un (1) par por cada 914 mm (36 pulg) de ancho. No apriete excesivamente los tornillos de montaje.
  - Montaje en cielorraso:** Preperfore los orificios de los tornillos de montaje y monte firmemente la cubierta trasera con los elementos de fijación adecuados, instalados en el cielorraso, con un (1) tornillo por cada 457 mm (18 pulg) de ancho. No apriete excesivamente los tornillos de montaje.
- NOTA:** Los tornillos de montaje deben estar al menos a 76 mm (3 pulg) de los extremos de la cubierta trasera para evitar interferencias con los soportes de la persiana.
- Use el nivel para verificar que la cubierta trasera esté nivelada, recta y sin torcer. Coloque calzas para corregir según sea necesario.

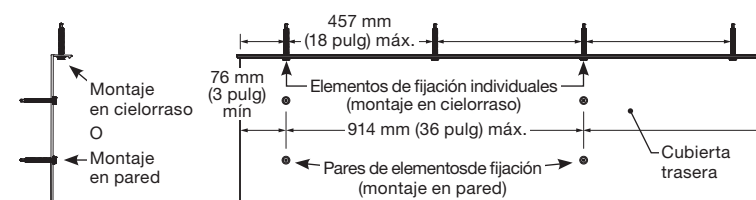

## 3 Instale los soportes

### 3.1 Marque las ubicaciones de los soportes:

Utilice la cinta métrica y el lápiz para marcar la superficie de montaje (pared, cielorraso, taparrollo o cubierta trasera) en la extensión del ancho entre soportes (enumerada en el pedido original y la etiqueta de identificación en la caja de envío), centrada en la abertura de la ventana.

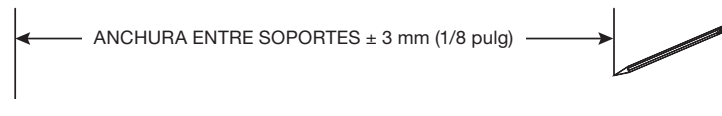

### 3.2 Monte los soportes

Monte los soportes de la persiana en la pared o en el cielorraso de acuerdo con lo deseado, en el orden original. Para un montaje en pared (en una pared) o marco de ventana, utilice los cuatro orificios de montaje traseros tal como se muestra a continuación. Para un montaje en cielorraso (en un techo, un taparrollo o dentro de un marco de ventana), utilice los cuatro orificios de montaje superiores tal como se muestra.

**IMPORTANTE:** Cuando instale los soportes en una caja de empotrar o una cubierta trasera, los tornillos de montaje de los soportes deben pasar a través de la cubierta e ingresar al material de refuerzo u otro material estructural adecuado. La cubierta trasera por sí sola no soportará el sistema de persianas.

- Alinee el borde exterior del soporte izquierdo con la marca correspondiente efectuada en el Paso 3.1.

### MONTAJE EN PARED

Fije a través de los cuatro orificios de montaje traseros

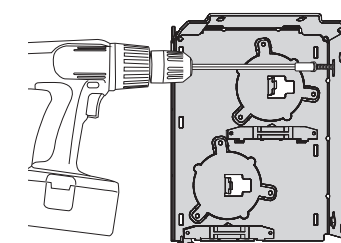

### MONTAJE EN CIELORRASO

Fije a través de los cuatro orificios de montaje superiores

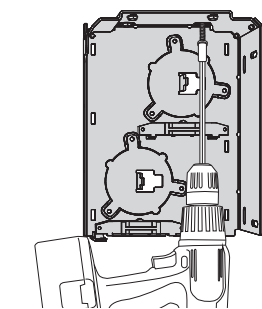

- Utilice el lápiz para marcar las ubicaciones de los tornillos de montaje en el centro de cada orificio de montaje (hay cuatro) en la brida de montaje del soporte y taladre un orificio piloto en cada marca, si lo desea.
- Fije el soporte a la superficie de montaje utilizando elementos de fijación adecuados.
- Repita los Pasos a a c anteriores en la otra marca de lápiz para montar el soporte derecho.
- Utilice la cinta métrica para verificar la distancia correcta entre soportes. Corrija si fuera necesario.
- Use el nivel para verificar que los soportes estén nivelados entre sí. Corrija si fuera necesario.

## 4 Instale la persiana superior en los soportes

Para facilitar la instalación y la extracción, la polea tensora está provista de un dial para replegar el pasador de la misma y bloquearlo en la posición replegada.

**NOTA:** La persiana se envía con el pasador de la polea tensora bloqueado en la posición replegada, listo para instalar. Ejecute los Pasos a y b del Paso 4.1 siguiente para familiarizarse con la acción de bloqueo/desbloqueo accionada a resorte del retractor del pasador de la polea tensora.

### 4.1 Extienda y repliegue el pasador de la polea tensora:

- Con el pasador de la polea tensora bloqueado en la posición replegada tal como se envió, gire el dial del retén del repliegue en sentido horario (aproximadamente 1/4 de vuelta), hasta que la acción del resorte integrado extienda el pasador totalmente.

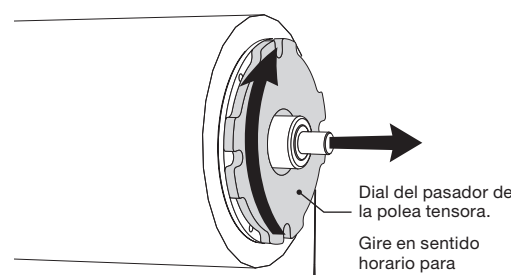

- Con el pasador de la polea tensora extendido, gire el dial del retén del mismo en sentido antihorario (aproximadamente 3/4 de vuelta), hasta que la acción del resorte integrado bloquee el pasador en la posición totalmente replegada.

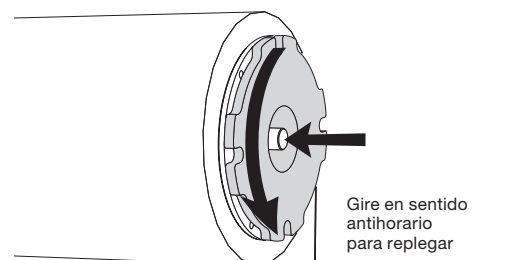

- Asegúrese de que el pasador de la polea tensora quede bloqueado en la posición totalmente replegada antes de proseguir al Paso 4.2.

### 4.2 Fije el embrague al soporte superior del mismo:

- Coloque la persiana de manera que la cubierta de la cadena de tracción quede en la parte superior del alojamiento del embrague, tal como se muestra, y luego acople la ranura del embrague y la lengüeta del mismo en el soporte del embrague.

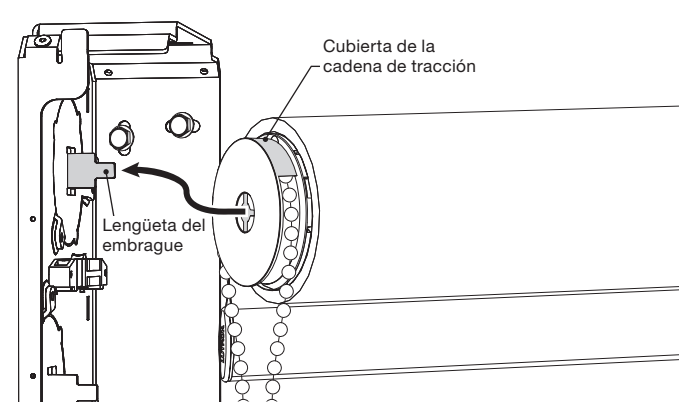

- Inspeccione visualmente el acoplamiento entre embrague y soporte y verifique que la cara del embrague esté al ras contra la superficie. (Algunos detalles del soporte se omitieron para mayor claridad.)

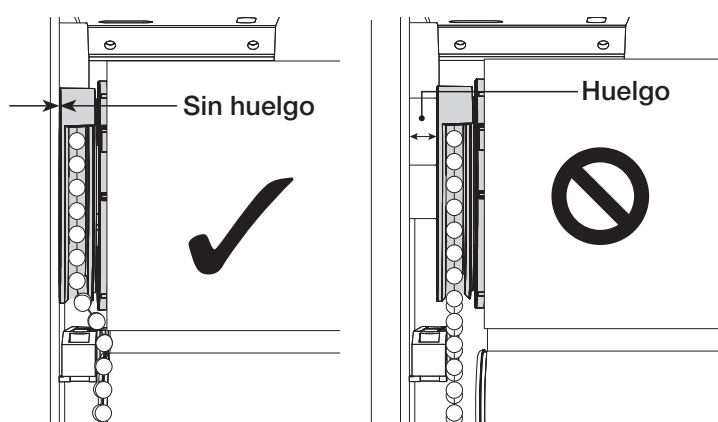

Si se encontrara un huelgo entre el embrague y el soporte, empuje la persiana hacia el soporte del embrague para cerrar y eliminar el huelgo.

### 4.3 Fije la polea tensora al soporte superior de la polea:

- Busque la zona de arribo del pasador de la polea tensora en el receptor de la polea superior.
- Con el pasador de la polea tensora bloqueado en la posición replegada (consulte el Paso 4.1), apunte la polea a la zona de arribo del pasador y libere el retén del pasador girando el dial del mismo en sentido horario. (Utilice para esto el destornillador de punta plana). El pasador de la polea tensora se extenderá y llegará a la zona de arribo.
- Guíe el pasador extendido de la polea tensora hacia el orificio. Cuando el pasador de la polea tensora alcance el orificio se extenderá adicionalmente, asentándose en el orificio y fijando la persiana.
- Inspeccione visualmente el acople entre la polea tensora y el soporte y verifique que la polea esté totalmente asentada en su receptor y que ninguna parte del pasador de la polea quede visible.

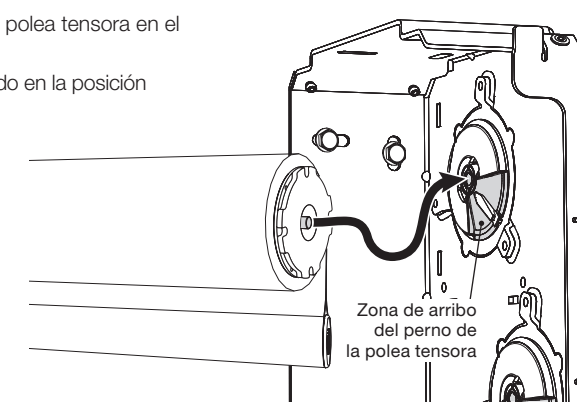

Si el pasador de la polea tensora (metal brillante) resulta visible entre la polea y su receptor, los soportes de montaje están demasiado separados. Vuelva a verificar el pedido, verifique que la persiana y la anchura entre soportes sean las correctas y luego vuelva a montar los soportes a la distancia correcta.

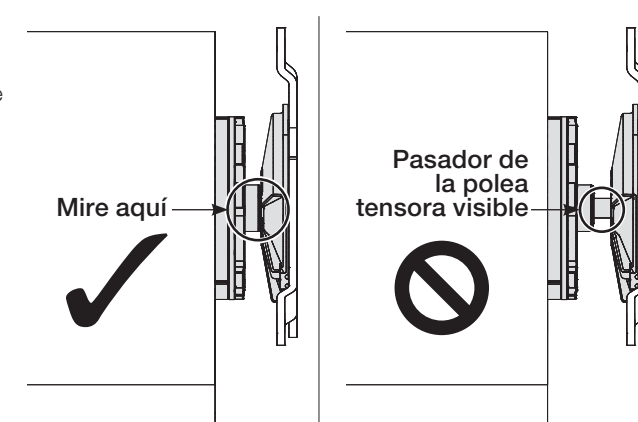

## 5 Configurar la cadena de tracción

### 5.1 Encamine la cadena de tracción:

La guía de la cadena de tracción cuenta con un pasaje del lado de la habitación y un pasaje del lado de la ventana, cada uno con una abertura deslizante para que ingrese la cadena de tracción.

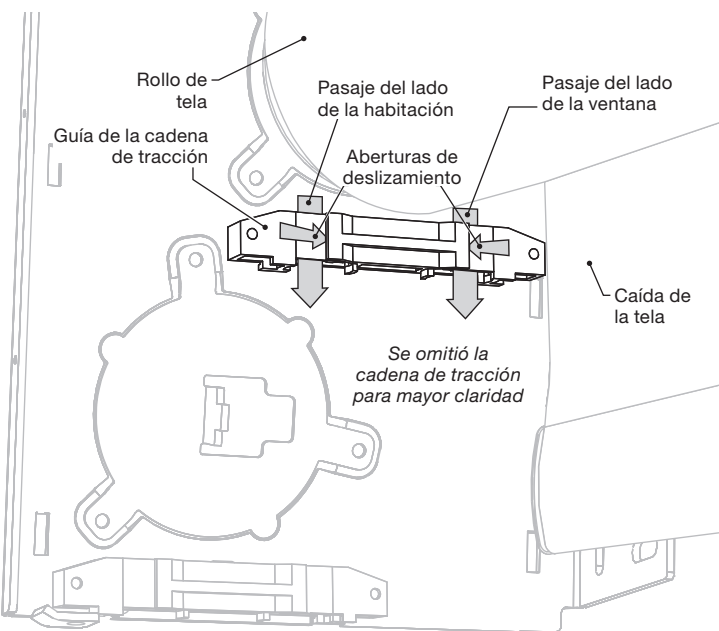

### Enrutamiento de la cadena de tracción de montaje dual

Utilice la(s) abertura(s) deslizantes para encaminar la cadena de tracción a través de los pasajes del lado de la ventana en la guía de la cadena.

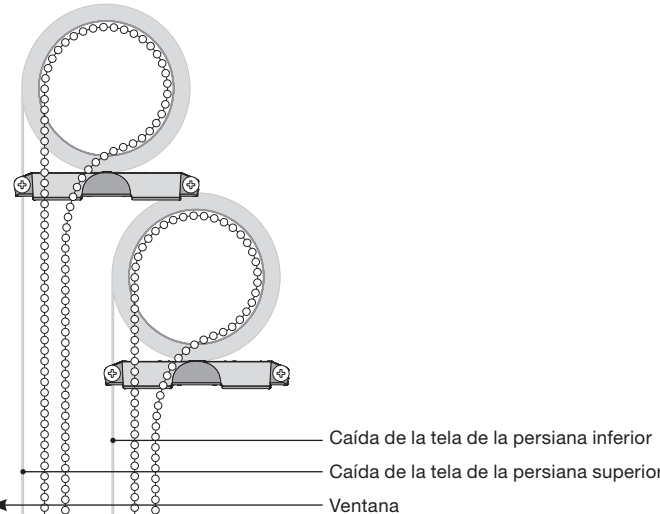

### 5.2 Monte el dispositivo de tensión de la cadena de tracción:

**IMPORTANTE:** Esta persiana está provista de un dispositivo tensor preinstalado de la cadena de tracción (satisface las normativas de seguridad ANSI /WCMA A100.1-2022) diseñado para fijar y mantener la tensión en el bucle de la cadena de tracción. Para una operación segura del accesorio de ventana, el instalador debe fijar el dispositivo en un lugar adecuado de acuerdo con las siguientes instrucciones. El dispositivo está diseñado para evitar que la persiana funcione plenamente sin una instalación adecuada.

## ADVERTENCIA

### El cordón de la persiana de la ventana puede ESTRANGULAR a su hijo



- Los niños pueden treparse a los muebles para llegar a los cordones.
- Aleje la cuna y los muebles.
- Mantenga todos los cordones fuera del alcance de los niños.
- Fije el dispositivo de tensión a una pared o al piso.
- Los elementos de fijación provistos con el dispositivo de tensión podrían no ser adecuados para todas las superficies de montaje.
- Utilice anclajes adecuados para las condiciones de la superficie de montaje.

a. Permitiendo que la cadena de tracción cuelgue recta hacia abajo desde la persiana, escoja una ubicación de montaje adecuada para el dispositivo de tensión de la cadena de tracción. El dispositivo de tensión puede montarse en una superficie vertical tal como una pared o montante, o en una superficie horizontal tal como un alféizar de ventana o el piso.

**NOTA:** El dispositivo de tensión debe montarse en el punto más bajo del bucle final de la cadena de tracción. Asegúrese de que la ubicación de montaje sea lo suficientemente baja como para permitir un cómodo acceso operativo a la cadena de tracción por una persona de altura promedio.

b. Tire del dispositivo tensor hacia abajo para elevar plenamente el émbolo interno. Marque una línea debajo del dispositivo tensor. Esta línea será utilizada como referencia cuando se monte el dispositivo.

c. Utilizando la línea marcada como referencia, monte el dispositivo tensor o la escuadra de montaje de modo que el borde inferior del dispositivo tensor coincida con la línea marcada. Los tornillos más largos se utilizarán para montar el soporte o dispositivo en la superficie de montaje. Los tornillos más cortos sólo se utilizan para fijar el dispositivo tensor al soporte de montaje.

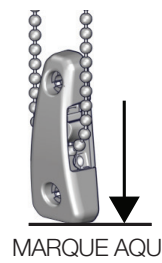

MARQUE AQUÍ



### 5.3 Configure el límite superior:

- Utilice la cadena de tracción para desplazar la persiana a la posición totalmente alta deseada.
- Con la persiana en su posición completamente levantada, instale un tope de la cadena de tracción en la primera bola que esté totalmente expuesta debajo de la guía de la cadena, en el lado del bucle de la cadena más cercano a la caída de la tela, tal como se muestra.
- Utilice alicates para presionar el tope firmemente en torno de la bola.

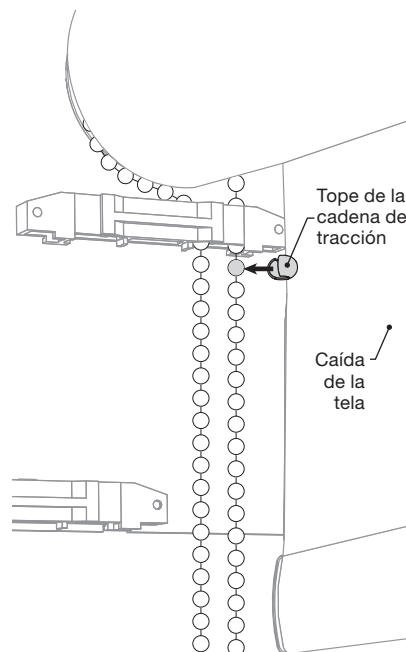

**IMPORTANTE:** El límite superior de la persiana debe establecerse de modo que la barra inferior cuelgue debajo de los soportes de la persiana. **No** levante la barra inferior dentro de los soportes.

### 5.4 Configure el límite inferior:

- Utilice la cadena de tracción para desplazar la persiana a la posición totalmente baja deseada.
- Con la persiana en su posición totalmente baja, instale un tope de la cadena de tracción en la primera bola que esté totalmente expuesta debajo de la guía de la cadena, en el lado del bucle de la cadena más alejado de la caída de la tela, tal como se muestra.
- Utilice alicates para presionar el tope firmemente en torno de la bola.

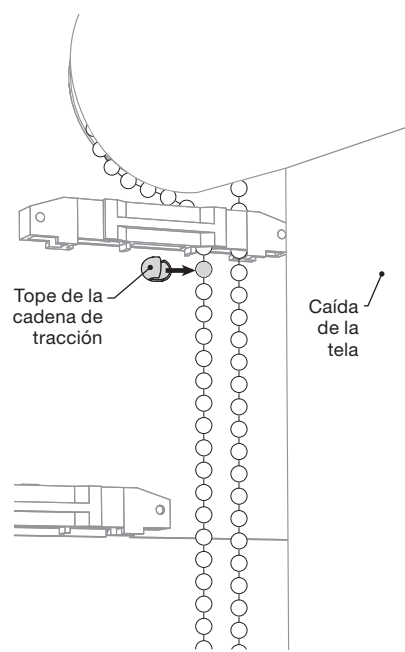

### 5.5 Comprobar funcionamiento:

- Utilice la cadena de tracción para desplazar la persiana todo el recorrido hasta su límite superior, y luego hasta su límite inferior. Repita varias veces, observando la operación de la persiana.
- Verifique que los soportes de la persiana están montados firmemente y que la carga operativa esté soportada adecuadamente.
  - Verifique que la cadena de tracción se deslice suavemente a través del dispositivo de tensión, la guía de enrutamiento y el embrague.
  - Verifique que la tela de la persiana suba y baje, y se enrolle y desenrolle libremente, sin interferencia de ningún objeto.
  - Verifique la telescopía de la tela; algunos movimientos telescópicos son normales, pero si la persiana no estuviera nivelada podría producirse una telescopía excesiva.

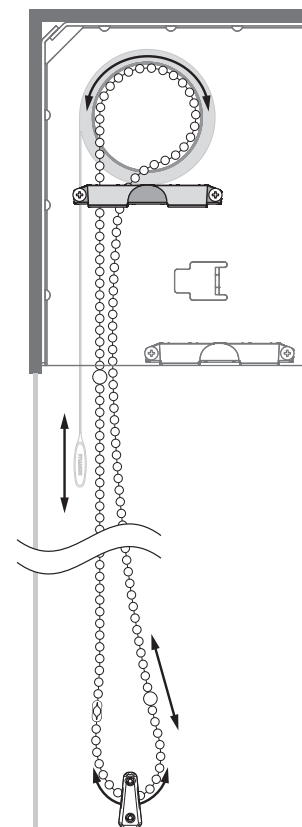

## 6 Instale la persiana inferior

La instalación de la persiana superior se ha completado. Repita todos los pasos de las secciones 4 y 5 para instalar la persiana inferior en los soportes. Si no está instalando el cenefa opcional, omita la sección 7.

## 7 Instale la cenefa opcional

**NOTA:** Si el espacio libre superior limitado dificultara o hiciera imposible enganchar firmemente la cenefa en las lengüetas superiores de los soportes de persiana montados, podría ser necesario bajar los soportes de la persiana añadiendo cuñas (montaje en cielorraso) o aflojando los tornillos de montaje y ajustando las posiciones de los soportes (montaje en pared).

### 7.1 Adjuntar la cenefa a los soportes:

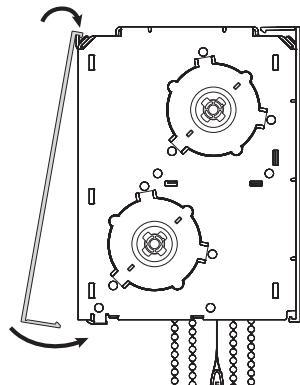

- Enganche el borde superior de la cenefa sobre las lengüetas superiores de los soportes de la persiana.
- Haga girar el borde inferior de la cenefa hacia abajo por debajo de las lengüetas inferiores de los soportes de la persiana.

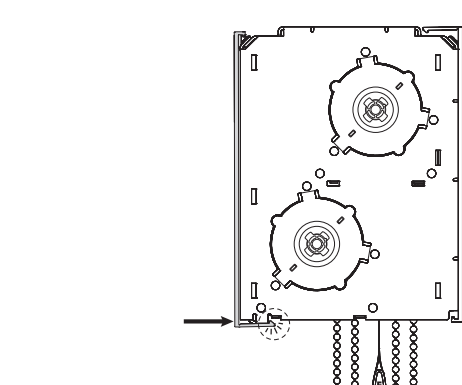

- Empuje hacia adentro en las esquinas inferiores de la cenefa para bloquear la brida de la cenefa detrás de las lengüetas inferiores de los soportes de la persiana.
- NOTA:** El paso **c.** puede requerir más fuerza de la que usted puede aplicar a mano. En ese caso, se recomienda el uso de un mazo suave.

### 7.2 Asegure la cenefa:

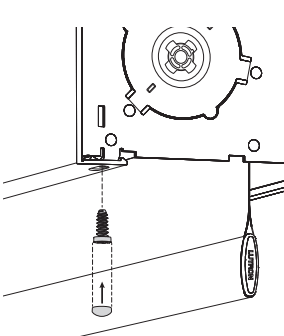

- Instale un tornillo de sujeción de la cenefa a través del borde inferior de la misma, y hacia la lengüeta inferior del soporte de la persiana.
- Oculte la cabeza del tornillo de sujeción de la cenefa con una tapa. Presiónela firmemente en su lugar.
- Repita los pasos **a.** y **b.** en el otro extremo de la cenefa para fijar el otro extremo de la misma al otro soporte de la persiana y ocultar el tornillo.

### 7.3 Cubiertas del extremo

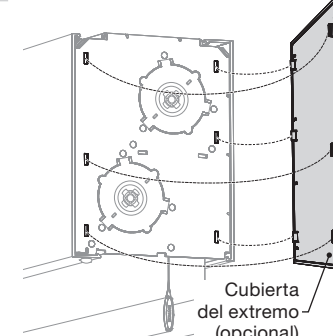

- Alinee las seis lengüetas de una cubierta opcional del extremo con las ranuras correspondientes del soporte de la persiana.
- Inserte las seis lengüetas y presione hasta que queden totalmente asentadas.
- Repita los pasos **a.** y **b.** en el otro extremo del sistema para instalar la cubierta del extremo opuesto.

## Cuidado y mantenimiento

Luego de que un producto haya sido correctamente instalado por un instalador calificado, no se requiere ningún mantenimiento mecánico. En caso de que se requiriesen ajustes o reparaciones, se deberá notificar al proveedor original de los sistemas. Todos los ajustes y reparaciones deben ser realizados por personal calificado.

Se puede quitar periódicamente el polvo de las telas utilizando un plumero o una aspiradora con un cepillo suave como accesorio. Para obtener información detallada sobre el cuidado de las telas, consulte [www.lutronfabrics.com](http://www.lutronfabrics.com).

Para obtener información completa sobre la garantía, consulte: [lutron.com/TechnicalDocumentLibrary/Window Systems Warranty.pdf](http://lutron.com/TechnicalDocumentLibrary/Window Systems Warranty.pdf)

Para obtener información sobre el cuidado y el mantenimiento de las telas, consulte: [lutron.com/TechnicalDocumentLibrary/368-3231\\_Window-Treatment-Cleaning-and-Maintenance.pdf](http://lutron.com/TechnicalDocumentLibrary/368-3231_Window-Treatment-Cleaning-and-Maintenance.pdf)

### Centro de operaciones mundial | E.U.A.

Lutron Electronics Co., Inc. 7200 Suter Road, Coopersburg, PA 18036  
Asistencia al cliente: 1.888.LUTRON1 (588-7661)  
[lutron.com/help](http://lutron.com/help) | [support@lutron.com](mailto:support@lutron.com)

### EEA

Lutron NL B.V., PO Box 15862, 1001 NJ  
Amsterdam, Netherlands (Importador)

### Reino Unido

Lutron EA Ltd, 3rd Floor, 51 Lime Street  
London EC3M 7DQ (Importador) | TEL: +44.(0)20.7702.0657 | FAX: +44.(0)20.7480.6899  
Asistencia técnica: 44.(0)20.7680.4481 | TELÉFONO GRATUITO: 0800.282.107