

Athena 触摸屏

Athena 触摸屏是一个壁挂式数字控制器，通过有线 Athena Edge 处理器管理 Athena 连接的灯光和阴影。触摸屏界面为单区域和多区域应用提供了丰富的用户体验和灵活的控制。

特征

- 127 mm对角电容式触摸显示屏，用于控制 Lutron Athena 照明负载和阴影。
 - 800 x 480 @ 188 ppi; 5:3 纵横比
- Lutron Athena 照明负载的区域、场景和区域级控制：
 - 强度
 - 色温
 - 全彩，微调（仅限 Ketra 负载）
- 由 Lutron 公司制造的 Athena 兼容型阴影控制器控制区域级阴影。
- 通过引导式用户界面进行简单的屏幕设置。无需其他软件。
- 触摸手势（滑动）支持，以简化导航。
- 使用管理员和用户 PIN 限制管理或控制能力。
- 白色玻璃触摸屏边框。
- 用户界面提供手动选择的暗和亮模式选项。
- 支持的语言：英语、西班牙语、法语、德语、意大利语、葡萄牙语、简体中文。
- 仅横向。安装在水平的美制单排开口后箱、英制方形后箱或欧盟圆形后箱中。
- 必须由符合 IEEE 802.3af-2003 或 802.3at-2009 的以太网供电 (PoE) 电源、Lutron Q-POE-PNL 型号或其他电源供电。
- 仅供商业使用。



可用型号：

- Q-TOUCH5-WH - Athena 127 mm 触摸屏（白色）

作业名称：	型号：
作业编号：	

规格

兼容性

- 可以在 Lutron Athena 系统中使用。
 - 每个 Athena Edge 处理器最多设置 5 个 Athena 触摸屏
- 与以下 Lutron Athena 照明/照明控制兼容：
 - LED+ Energi Savr Node PRO 相位自适应
 - 带 T 系列的 Energi Savr Node 控制模块
 - 带 EcoSystem 的 Energi Savr Node 控制模块
 - Energi Savr Node DALI 通用控制模块
 - 用于 0-10 V $\overline{\text{V}}$ 伏的 Energi Savr Node 控制模块
 - 带 Softswitch 的 Energi Savr Node 控制模块
 - Energi Savr Node PRO LED+ 相位自适应
 - 带 EcoSystem 的第二代 Energi Savr Node 控制模块
 - 用于 0-10 V 伏的第二代 Energi Savr Node 控制模块
 - 带 Softswitch 的第二代 Energi Savr Node 控制模块
 - Athena DIN 电源模块 (DPM)
 - Ketra Clear Connect X 型灯具
 - Athena QSE-CI-DMX 控制接口仅 1 通道照明或 3 通道 RGB/CMY 场景控制；（请参考 QSE-CI-DMX 控制接口规范获取更多信息）
- 与以下 Lutron 遮光解决方案兼容：
 - 收缩卷帘
 - Sivoia QS 有线卷帘
 - Sivoia QS 有线窗帘

监管部门审批

- cULus 认证
- FCC
- ICES
- CE
- UKCA

环境

- 环境工作温度：0 °C 至 40 °C
- 最大 90% 非冷凝相对湿度
- 仅限室内使用

电力和通信

- 必须由符合 IEEE 802.3af-2003 或 802.3at-2009 的以太网供电 (PoE) 电源、Lutron Q-POE-PNL 型或其他电源供电。
- 通过到有线 Athena Edge 处理器的系统以太网链路系统与系统通信。

安装

- 适用于以下后箱：
 - 方形 102 mm 美制单组后箱（水平安装）
 - 标准 50 mm x 96 mm x 65 mm 美制单组后箱（水平安装）
 - 英制方形后箱
 - 欧盟圆形后箱

布线

- 使用 Cat5e 类最小号电缆。
- 最大电线长度为 100 m。
- 每个触摸屏都需要通过室内以太网连接返回 PoE 交换机。
- 请勿在室外进行 PoE 布线。

作业名称:	型号:
作业编号:	

机械尺寸

所有尺寸均以为单位 mm

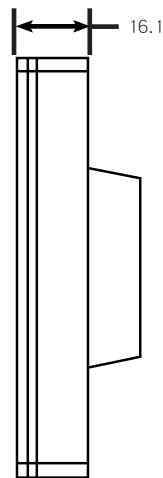
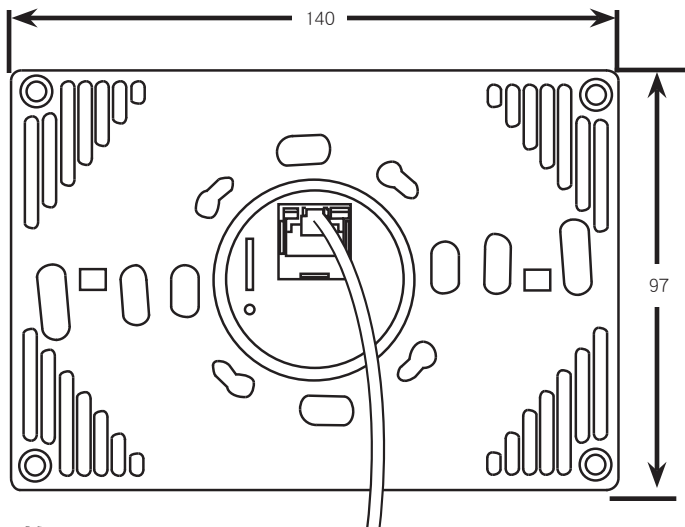

安装图

所有尺寸均以为单位 mm

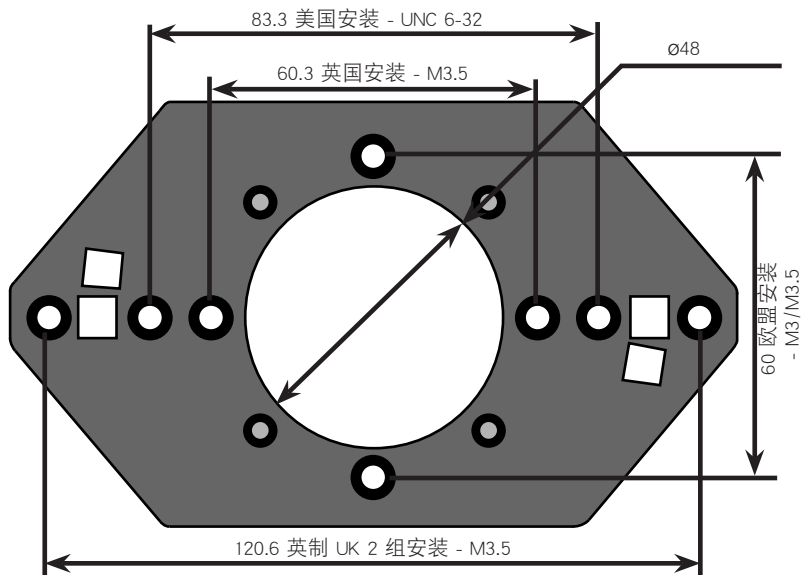

美制 102 mm x 102 mm 接线盒，带单组底圈（水平）

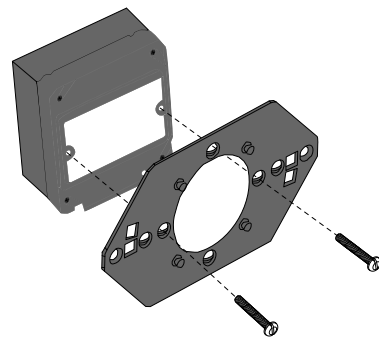

英制方形后箱

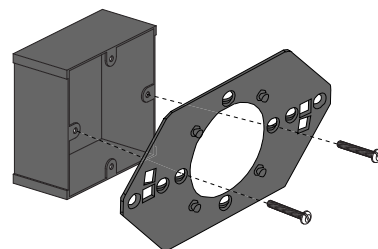

欧盟圆形后箱

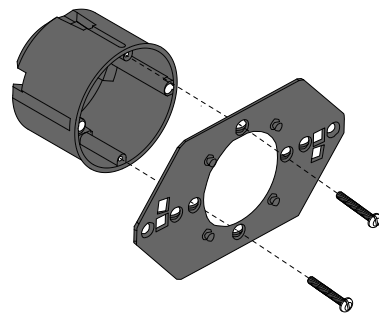

作业名称:	型号:
作业编号:	

示例：系统升位图

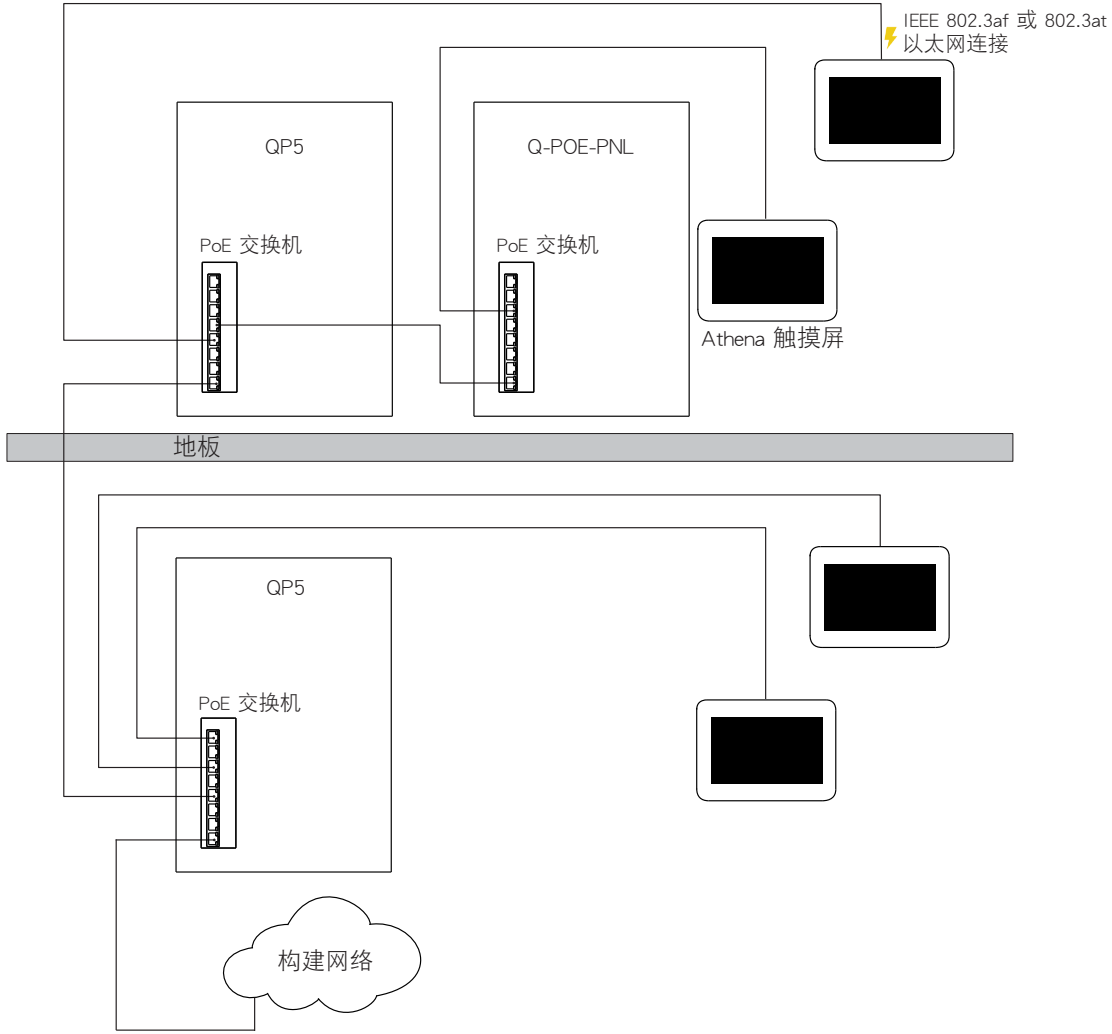

Lutron 徽标、Lutron、Athena、Clear Connect、EcoSystem、Energi Savr Node、Ketra、LED+、Softswitch、和 Sivoia 是 Lutron Electronics Co., Inc.在美国和/或其他国家的商标或注册商标。

所有其他产品名称、徽标和品牌均为其各自所有者的财产。

LUTRON 规范提交

页面

作业名称:	型号:
作业编号:	