

Interfaccia per scatola a parete QS

Il dispositivo QSE-CI-WCI (WCI) è un'interfaccia di controllo da utilizzare con sistemi HomeWorks® QS, sistemi Quantum®, e per le applicazioni indipendenti QS. Il dispositivo WCI integra un tastierino dei contatti con un sistema Lutron® di controllo dell'illuminazione. Il tastierino dei contatti deve essere fornito dal cliente. Il dispositivo WCI prevede fino a otto contatti di ingresso (CCI). I CCI accettano segnali continui o momentanei. I CCI sono programmabili tramite il software di impostazione del sistema HomeWorks® QS e Quantum®. Per le applicazioni QS indipendenti, i CCI sono programmabili usando il tasto, il DIP switch e i LED sul dispositivo WCI.

Funzionalità

- Prevede fino a 8 contatti di ingresso (CCI), continui o momentanei.
- Funziona con contatti a secco di Classe 2 IEC PELV / NEC® a bassa tensione.
- I CCI si possono impostare in modo da simulare le funzionalità esistenti del tastierino Lutron®, o personalizzare per soddisfare esigenze specifiche di progetto.
- Installare nella scatola a parete dietro un tastierino dei contatti (vedi "Installazione").
- Fornisce un'interfaccia unidirezionale fra il sistema di illuminazione Lutron® e un tastierino dei contatti (non in dotazione).
- Da utilizzare in sistemi HomeWorks® QS, sistemi Quantum® e in applicazioni indipendenti QS.

Ulteriori dettagli relativi alla programmazione

- Nei sistemi HomeWorks® QS e Quantum®, gli 8 CCI sono programmabili individualmente tramite l'apposito software di impostazione.
- Per le applicazioni indipendenti QS, il DIP switch consente la selezione delle opzioni di controllo dei CCI:
 - Con o senza i controlli alza/abbassa.
 - Con i CCI tutti momentanei o tutti continui.
- I LED forniscono indicazioni istantanee durante l'impostazione e per la diagnostica;
 - Conferma durante la programmazione.
 - Verifica di quali contatti siano chiusi.

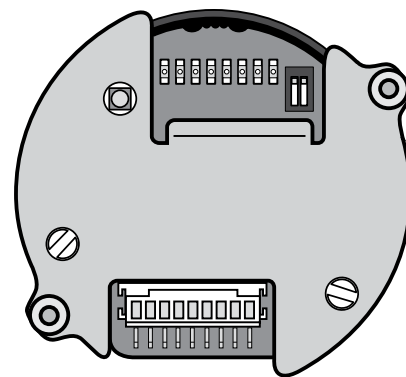

Disegnato nelle dimensioni reali.

- Indicazione di un errore di cablaggio/malfunzionamento nella comunicazione.
- Il tasto di programmazione consente un'agevole programmazione e il ritorno alle impostazioni di default originali.

Funzionalità nei Sistemi Indipendenti QS

- GRAFIK Eye® QS (QSGRx-)
 - Gli ingressi attivano le scene.
 - Commutazione delle zone fra un valore preimpostato e "Off".
 - Non è utilizzabile per il controllo di pareti divisorie.
- Energi Savr Node™ (QSN- or QSNE-)
 - Gli ingressi attivano le scene.
 - Commutazione delle zone fra un valore preimpostato e "Off".
 - Non è utilizzabile per il controllo di pareti divisorie.
- Modulo Motore (QSE-CI-4M)
 - Apertura/Arresto/Chiusura trattamento finestra .
 - Commutazione dei trattamenti assegnati delle finestre fra Apertura e Chiusura.
- Interfaccia Contatti (QSE-IO)
- Sivoia® QS
 - Apertura/Preimpostazione/Chiusura trattamento finestra.
 - Supporta i trattamenti delle veneziane.
 - Supporta 6 valori preimpostati di default (4 valori preimpostati in caso di applicazione dei comandi Alza/Abbassa).

Nome lavoro:	Codici modello:
Numero lavoro:	

Specifiche

Requisiti normativi

- Marchio CE
- Conforme alle normative IEC applicabili (60669-2-1; 50428:2005)
- Se è necessaria l'omologazione UL, si prega di contattare Lutron

Alimentazione in ingresso

- Tensione di funzionamento: 24 V $\overline{=}$ 20 mA
- Il cablaggio Classe 2 IEC PELV/NEC® a bassa tensione fornisce l'alimentazione, derivata dal link QS. Consuma una Unità di Assorbimento (PDU).

Tipi di Contatti d'ingresso

- Il dispositivo QSE-CI-WCI (WCI) è compatibile sia con contatti d'ingresso (CCI) momentanei che continui.
- Il tastierino dei contatti deve essere idoneo ai contatti a secco a bassa tensione.
- I CCI devono avere una tensione di saturazione in stato di conduzione inferiore a 1 V a 1 mA e corrente di dispersione in stato di interdizione inferiore a 100 μ A. Per i dettagli, si prega di contattare il costruttore del tastierino dei contatti.
- L'impulso del segnale per il CCI deve essere superiore a 40 ms. Per i dettagli, si prega di contattare il costruttore del tastierino dei contatti.
- Il dispositivo WCI non è stato progettato o realizzato per il funzionamento con interruttori a tensione di linea/rete. Il suo utilizzo con interruttori a tensione di linea/rete ne causerà il cedimento anticipato rispetto alla normale vita utile.

Condizioni ambientali

- Temperatura ambiente di funzionamento: 0-40 °C
- L'umidità relativa deve essere inferiore al 90% senza condensa.
- Da utilizzare solo in interno.

Morsetti

- Ogni morsetto accetta fino a due conduttori da 1,0 mm², un doppino intrecciato schermato da 0,5 mm² oppure un conduttore da 4,0 mm² tipico.

Montaggio

- È consigliata l'installazione nella scatola a parete dietro un tastierino dei contatti.
- Lutron consiglia l'utilizzo di una scatola a parete profonda 60 mm e larga 60 mm, per l'installazione del dispositivo WCI. Nota: Per alcune applicazioni potrebbe essere necessaria una scatola a parete di maggiore profondità.
- Se è richiesto un montaggio alternativo, il cablaggio non deve superare i 45 m.

Limiti del Link QS

- Consultare le specifiche di sistema per i dettagli sull'applicazione.

Nome lavoro:	Codici modello:
Numero lavoro:	

Dimensioni meccaniche

Vista frontale

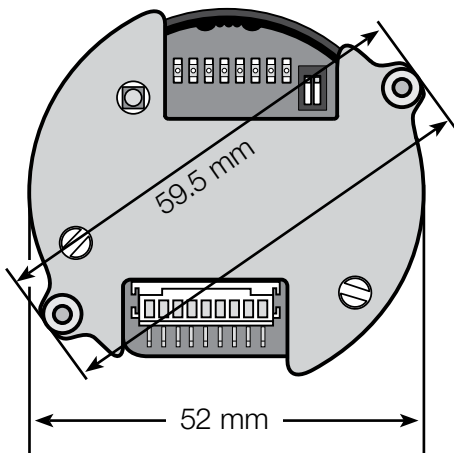

Vista laterale

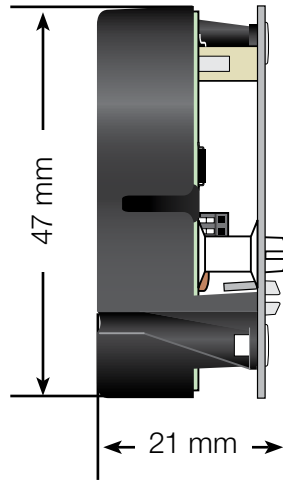

Vista posteriore

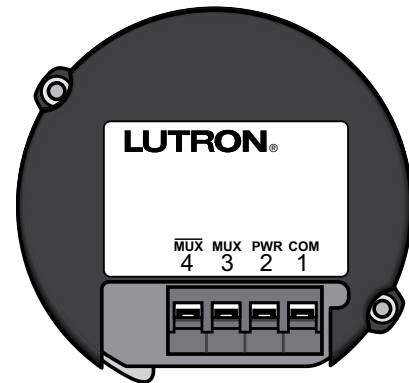

Nome lavoro:	Codici modello:
Numero lavoro:	

Cablaggio

Cablaggio QS

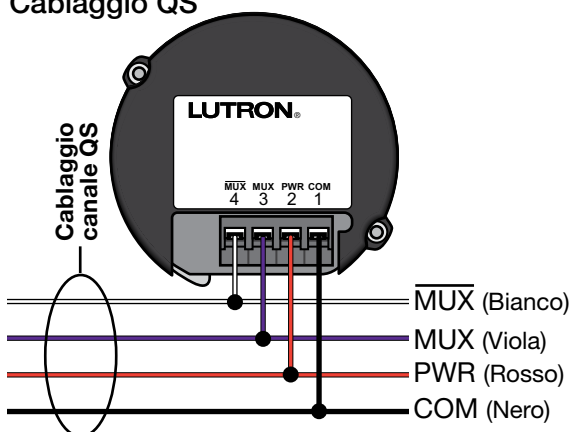

Cablaggio per i contatti

- Collegare i contatti agli ingressi (CCI) e al comune condiviso, usando il cablaggio in dotazione.
 - Accertare che il funzionamento sia corretto e coprire tutti i conduttori dei contatti di ingresso insieme, lontani dagli altri circuiti.
- Nota:** Tutti i contatti devono condividere il comune, in dotazione. (Nero)

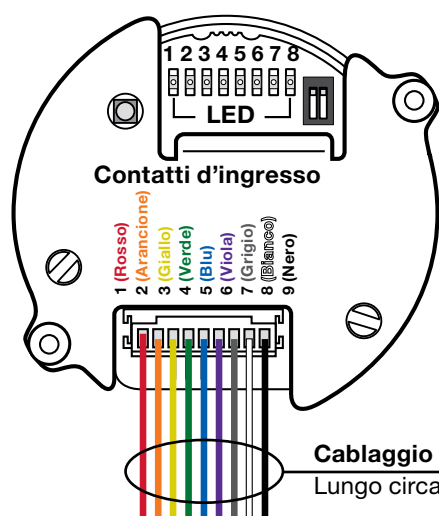
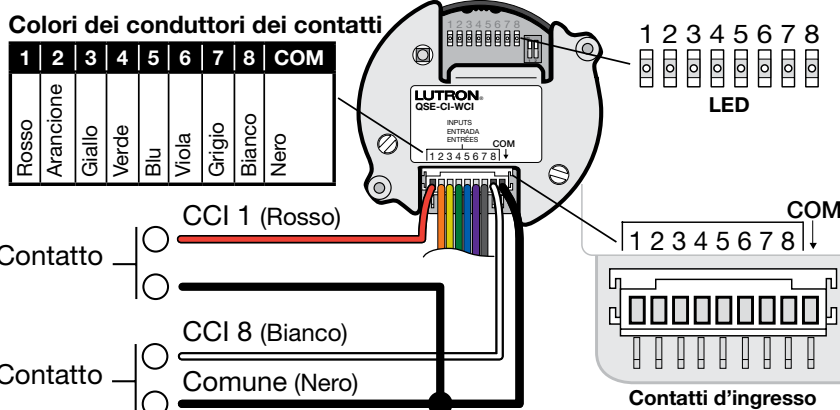

Cablaggio di ingresso:
Lungo circa 178 mm con estremità già spelata di 13 mm.

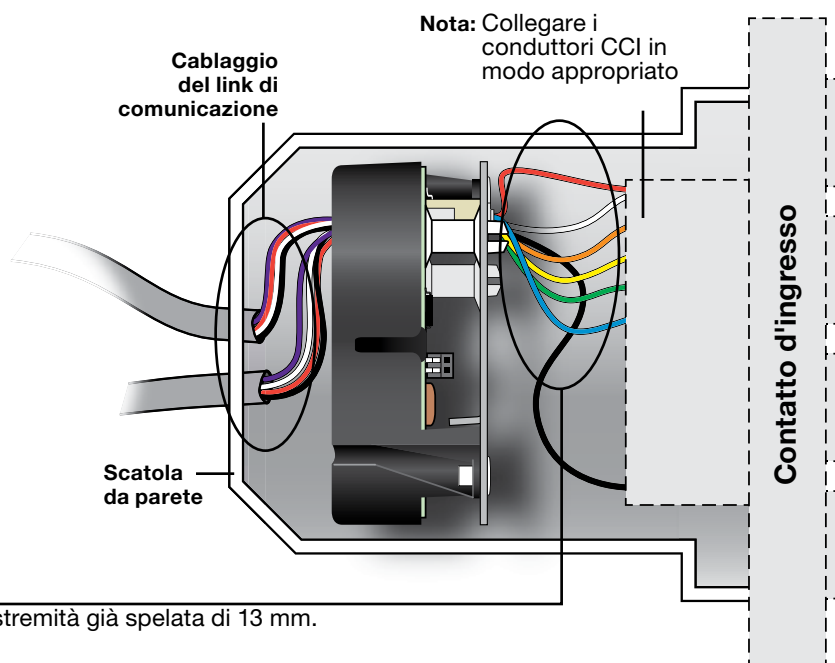

Nome lavoro:	Codici modello:
Numero lavoro:	