

Armoires de gradation GP



GP3/4
Mini armoires



GP8-24
Armoires de dimension standard

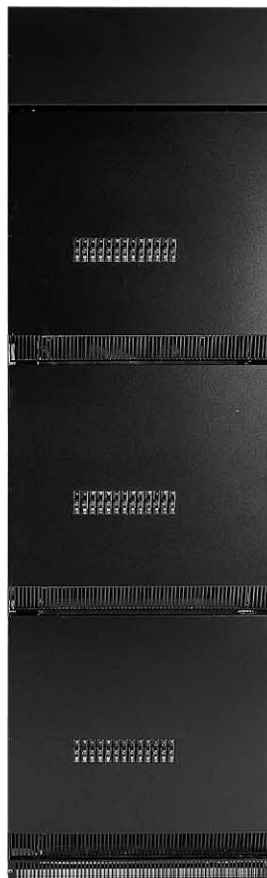

GP36
Armoires de grande dimension



GP48-144
Armoires de grande dimension

DESCRIPTION

- Alimentation et gradation de 144 circuits de charge au maximum.
- Commande de tout dispositif d'éclairage, y compris les charges sans gradation à pleine intensité.

Modèles disponibles :

- 100-127 V, 220-240 V (non CE), 230 V (CE) et 277 V.
- 3 à 144 circuits.
- Différents types d'alimentation et de disjoncteurs.

Les armoires de gradation GP sont compatibles avec :

- Les unités de commande GRX-4000
- Les systèmes GRAFIK 5000 et 6000
- Les armoires de gradation LP
- Les armoires XP Softswitch™
- Les systèmes de gradation DMX512 via l'option 2LINK™.

NOM DE LA TÂCHE :

NUMÉROS DE RÉFÉRENCE :

NUMÉRO DE LA TÂCHE :

CARACTÉRISTIQUES TECHNIQUES**Normes**

- Homologation UL (Référence : Fichier UL 42071).
- Conforme aux normes CSA, NOM ou CE (selon besoin).

Alimentation

- Tension d'alimentation : 100-127 V, 220-240 V (non CE), 230 V (CE) et 277 V. Toutes les tensions en 50/60 Hz, phase-neutre.
- Disjoncteurs de circuit : Homologués UL magnéto-thermique. Protection par cavaliers de dérivation. Caractéristiques nominales AIC/RCB (autres caractéristiques disponibles) :
 - 100-127 V – 10 000
 - 220-240 V – 6 000
 - 230 V (CE) – 5 000
 - 277 V – 14 000
- Protection contre la foudre : Conforme à la norme ANSI/IEEE 62.41-1980. Peut résister à des pics provisoires de tension maximum de 6000 V ainsi qu'à des courants transitoires maximum de 3 000 A.
- Mémoire à l'épreuve des coupures d'alimentation pendant 10 ans : Rétablit automatiquement le niveau d'éclairage sur la scène sélectionnée avant la coupure.

Types de dispositif / de charge

Les dispositifs fonctionnent avec une courbe de gradation de type quadratique, régulière et continue ou sans gradation de type pleine intensité :

- Incandescente (Halogène)/Tungstène
- Transformateur très basse tension
- Transformateur électronique basse tension¹
- Ballasts de gradation électronique fluorescente Lutron
- Ballasts pour lampe fluorescente magnétique
- Les modules en option permettent de commander des types de charges 0-10V, DSI™ et DALI.

Les dispositifs HID fonctionnent sur une base sans gradation à pleine intensité.

¹ Les transformateurs basse tension à inversion de phase exigent une interface d'alimentation ELVI. Veiller à se renseigner sur la phase auprès du fabricant du transformateur.

Câblage

- Interne : Pré-câblage par Lutron.
- Communications du système : Les câbles basse tension Classe 2 (PELV) permettent de raccorder les armoires de gradation aux autres composants.
- Tension de ligne (secteur) : Alimentation, charge et câblage du circuit de commande uniquement. Aucun câblage ni montage supplémentaire ne sont requis.

Bobines de filtrage

Permettent un temps de montée d'au moins :

- 350 µSec mesurées à 10-90 % d'une forme d'onde de courant de charge pour une capacité de gradation de 50 %
- 525 µSec mesurées à 0-100 % d'une forme d'onde de courant de charge pour une capacité de gradation de 50 %
- 400 µSec mesurées à 10-90 % d'une forme d'onde de courant de charge pour une capacité de gradation de 100 %
- 600 µSec mesurées à 0-100 % d'une forme d'onde de courant de charge pour une capacité de gradation de 100 %
- Toutes les mesures sont enregistrées avec un angle de conduction de 90 degrés.
- En aucun point de la forme d'onde la pente du temps de montée ne peut dépasser 300 mA par µSec.

Cartes de gradation

- Les caractéristiques nominales d'une armoire sont homologuées pour un fonctionnement continu. Homologation UL spécifique à chaque dispositif d'éclairage.
- La technologie du filtre de circuit RTISS™ permet de compenser les variations de tension de ligne en entrée : sans scintillement en cas de variation de +/-2 % de la tension RMS/cycle et de variation de +/-2 Hz en fréquence/seconde.
- Interrupteurs sans entrefer à relais sans arcs (une unité par circuit de charges) :
 - S'assure de l'ouverture des circuits de charges lorsque la fonction Off (Éteint) est sélectionnée à partir des commandes murales ou des unités de commande.
 - Élimine la formation d'arc au niveau des contacts mécaniques quand les charges sont commutées.

Caractéristiques de conception

- Boîtier : Type NEMA 1 (Type 2 disponible sur demande), Indice de protection IP-20 ; #16 U.S. Gauge Steel (calibre américain). Pour usage interne exclusivement.
- Poids : 14-590 kg (30-1300 livres).
- Montage : Montage en surface uniquement. Prévoir l'espace nécessaire pour assurer la ventilation.

Environnement/Dissipation de la chaleur

- La base du dissipateur thermique en aluminium cannelé breveté assure le refroidissement de l'armoire par convection. Absence de ventilateur.
- 0-40°C. L'humidité relative doit être inférieure à 90 %, sans condensation.

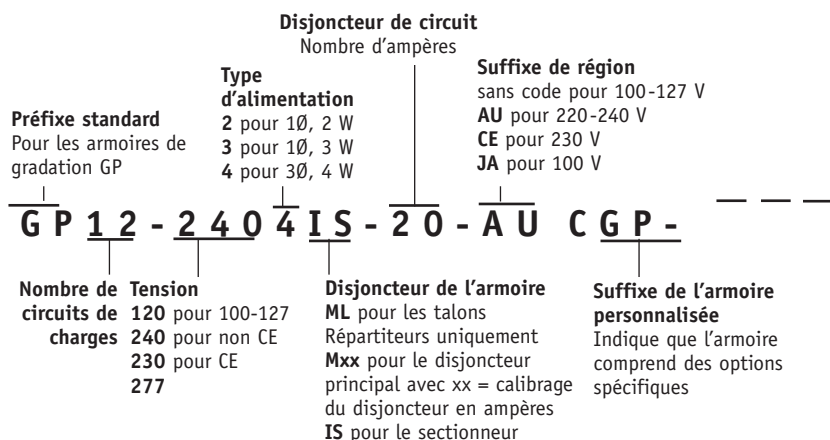
SIGNIFICATION D'UN NUMÉRO DE RÉFÉRENCE

NOM DE LA TÂCHE :	NUMÉROS DE RÉFÉRENCE :
NUMÉRO DE LA TÂCHE :	

MINI ARMOIRES GP3/4

Seules les armoires standard sont homologuées. Se renseigner sur les options auprès de Lutron ou consulter la dernière page des présentes caractéristiques techniques.

Alimentation 100-127 V

NOMBRE DE CIRCUITS	MODÈLES DISPONIBLES . . .		
	TYPE D'ALIMENTATION	ALIMENTATION MAXIMUM	ALIMENTATION DE L'ARMOIRE/ DISJONCTEURS DE CIRCUIT ¹
GP 3	1Ø, 2 W	45 A	15 A
		60 A	20 A
	1Ø, 3 W	30 A	15 A
		40 A	20 A
GP 4	3Ø, 4 W	15 A	15 A
		20 A	20 A
	Passage d'alimentation	20 A	15 A ²
		20 A	20 A ²

Alimentation 230 V (CE)

NOMBRE DE CIRCUITS	MODÈLES DISPONIBLES . . .		
	TYPE D'ALIMENTATION	ALIMENTATION MAXIMUM	ALIMENTATION DE L'ARMOIRE/ DISJONCTEURS DE CIRCUIT ¹
GP 3	1Ø, 2 W	30 A	10 A
	3Ø, 4 W	10 A	
GP 4	Passage d'alimentation	10 A	10 A ²

DIMENSIONS DES FILS**Câblage d'alimentation du modèle GP 3**

- Les câbles d'alimentation (Sous tension/Actif) se raccordent directement aux disjoncteurs de circuit :

100-127 V 277 V	2,0 mm ² (#14 AWG) - 4,0 mm ² (#10 AWG)
----------------------------	---

220-240 230 V (CE)	1,0 mm ² (#18 AWG) - 25 mm ² (#4 AWG)
-------------------------------	---

- Le fil du neutre se raccorde au répartiteur principal du neutre : 2,0 mm² (#14 AWG) à 6,0 mm² (#8 AWG)

Câblage d'alimentation du modèle GP 4

L'alimentation (Sous tension/Actif) et le Neutre se raccordent aux borniers 2,0 mm² (#14 AWG) à 4,0 mm² (#10 AWG)

Câblage du circuit de charges du modèle GP 3/4

Raccorder aux borniers 2,0 mm² (#14 AWG) à 4,0 mm² (#10 AWG)

Alimentation 277 V

NOMBRE DE CIRCUITS	MODÈLES DISPONIBLES . . .		
	TYPE D'ALIMENTATION	ALIMENTATION MAXIMUM	ALIMENTATION DE L'ARMOIRE/ DISJONCTEURS DE CIRCUIT ¹
GP 3	1Ø, 2 W	60 A	20 A
	3Ø, 4 W	20 A	
GP 4	Passage d'alimentation	20 A	20 A ²

Alimentation 220-240 V (non CE)

NOMBRE DE CIRCUITS	MODÈLES DISPONIBLES . . .		
	TYPE D'ALIMENTATION	ALIMENTATION MAXIMUM	ALIMENTATION DE L'ARMOIRE/ DISJONCTEURS DE CIRCUIT ¹
GP 3	1Ø, 2 W	48 A	16 A
	3Ø, 4 W	16 A	
GP 4	Passage d'alimentation	16 A	16 A ²

¹Caractéristique de charge continue 20/16 A, 15/12 A.

² Disjoncteurs de l'armoire de distribution fournis par d'autres fabricants.

SECTEUR 230 V (CE)

Les armoires portant la marque CE sont homologuées comme des appareils. Une armoire électrique doit posséder un disjoncteur principal qui n'excède pas la tension nominale de l'armoire.

NOM DE LA TÂCHE :	NUMÉROS DE RÉFÉRENCE :
NUMÉRO DE LA TÂCHE :	

MODÈLES GP8-24 DE DIMENSION STANDARD (100-127 V ET 277 V)

Seules les armoires standard sont homologuées. Se renseigner sur les options auprès de Lutron ou consulter la dernière page des présentes caractéristiques techniques.

Alimentation 100-127 V

MODÈLES DISPONIBLES . . .					
NOMBRE DE CIRCUITS	TYPE D'ALIMENTATION	ALIMENTATION DE L'ARMOIRE	ALIMENTATION MAXIMUM	DISJONCTEUR DE CIRCUIT ¹	
GP 8	1Ø, 2 W	Répartiteurs principaux uniquement	125 A	15 A	
			175 A	20 A	
		Répartiteurs principaux uniquement	60 A	15 A	
	1Ø, 3 W	Disjoncteur principal 60 A	60 A	15 A	
		Disjoncteur principal 80 A	80 A	20 A	
		Répartiteurs principaux uniquement	50 A	15 A	
	3Ø, 4 W	Disjoncteur principal 50 A	50 A	15 A	
		Disjoncteur principal 60 A	60 A	20 A	
		Répartiteurs principaux uniquement	100 A	15 A	
	GP 12	1Ø, 3 W	Disjoncteur principal 125 A	125 A	15 A
			Disjoncteur principal 175 A	175 A	20 A
		3Ø, 4 W	Répartiteurs principaux uniquement	60 A	15 A
Disjoncteur principal 60 A			60 A	15 A	
Disjoncteur principal 80 A			80 A	20 A	
Répartiteurs principaux uniquement			100 A	15 A	
GP 16	1Ø, 3 W	Disjoncteur principal 100 A	100 A	15 A	
		Disjoncteur principal 125 A	125 A	20 A	
	3Ø, 4 W	Répartiteurs principaux uniquement	100 A	15 A	
		Disjoncteur principal 125 A	125 A	20 A	
GP 20	3Ø, 4 W	Répartiteurs principaux uniquement	110 A	15 A	
		Disjoncteur principal 110 A	110 A	15 A	
		Disjoncteur principal 150 A	150 A	20 A	
GP 24	3Ø, 4 W	Répartiteurs principaux uniquement	125 A	15 A	
		Disjoncteur principal 125 A	125 A	15 A	
		Disjoncteur principal 175 A	175 A	20 A	

Alimentation 277 V

MODÈLES DISPONIBLES . . .				
NOMBRE DE CIRCUITS	TYPE D'ALIMENTATION	ALIMENTATION DE L'ARMOIRE	ALIMENTATION MAXIMUM	DISJONCTEUR DE CIRCUIT ¹
GP 8	1Ø, 2 W	Répartiteurs principaux uniquement	175 A	20 A
		Répartiteurs principaux uniquement	60 A	60 A
	3Ø, 4 W	Disjoncteur principal 60 A	60 A	60 A
GP 12	3Ø, 4 W	Répartiteurs principaux uniquement	80 A	20 A
		Disjoncteur principal 80 A	80 A	80 A
GP 16	3Ø, 4 W	Répartiteurs principaux uniquement	125 A	20 A
		Disjoncteur principal 125 A	125 A	125 A

DIMENSIONS DES FILS

Câblage d'alimentation

ALIMENTATION DE L'ARMOIRE	DIMENSIONS DES FILS
Répartiteurs principaux uniquement	2,0 mm ² (#14 AWG) à 50 mm ² (#2/0 AWG)
Disjoncteurs principaux 50 A - 100 A	2,0 mm ² (#14 AWG) à 50 mm ² (#1/0 AWG)
Disjoncteurs principaux 125 A - 175 A	25 mm ² (#4 AWG) à KCMIL(MCM)

Câblage du circuit de charges

Raccorder aux borniers.

2,0 mm² (#14 AWG) à 4,0 mm² (#10 AWG)

NOM DE LA TÂCHE :	NUMÉROS DE RÉFÉRENCE :
NUMÉRO DE LA TÂCHE :	

MODÈLES GP8-24 DE DIMENSION STANDARD (220-240 V ET 230 V)

Seules les armoires standard sont homologuées. Se renseigner sur les options auprès de Lutron ou consulter la dernière page des présentes caractéristiques techniques.

Alimentation 230 V

MODÈLES DISPONIBLES . . .				
NOMBRE DE CIRCUITS	TYPE D'ALIMENTATION	ALIMENTATION MAXIMUM	ALIMENTATION DE L'ARMOIRE	DISJONCTEUR DE CIRCUIT ¹
GP 8	1Ø, 2 W	80 A	Sectionneur	10 A
	3Ø, 4 W	30 A		
GP 12	3Ø, 4 W	40 A		
GP 16	3Ø, 4 W	60 A		
GP 20	3Ø, 4 W	70 A		
GP 24	3Ø, 4 W	80 A		

Alimentation 220 - 240 V

MODÈLES DISPONIBLES . . .				
NOMBRE DE CIRCUITS	TYPE D'ALIMENTATION	ALIMENTATION MAXIMUM	ALIMENTATION DE L'ARMOIRE	DISJONCTEUR DE CIRCUIT ¹
GP 8	1Ø, 2 W	125 A	Sectionneur	16 A
	3Ø, 4 W	48 A		
GP 12	3Ø, 4 W	64 A		
GP 16	3Ø, 4 W	96 A		
GP 20	3Ø, 4 W	112 A		
GP 24	3Ø, 4 W	125 A		

DIMENSIONS DES FILS**Câblage d'alimentation**

ALIMENTATION DE L'ARMOIRE	DIMENSIONS DES FILS
Jusqu'à 100 A	2,5 mm ² à 35 mm ²
Au-dessus de 100 A	16 mm ² à 95 mm ²

Câblage du circuit de charges

Raccorder aux borniers. 2,0 mm² à 4,0 mm²

SECTEUR 230 V (CE)

Les armoires portant la marque CE sont homologuées comme appareils. Une armoire électrique doit posséder un disjoncteur principal qui n'excède pas la tension nominale de l'armoire.

NOM DE LA TÂCHE :	NUMÉROS DE RÉFÉRENCE :
NUMÉRO DE LA TÂCHE :	

ARMOIRES DE GRANDE DIMENSION

Seules les armoires standard sont homologuées. Se renseigner sur les options auprès de Lutron ou consulter la dernière page des présentes caractéristiques techniques.

Alimentation 100 - 127 V

NOMBRE DE CIRCUITS	TYPE D'ALIMENTATION	MODÈLES DISPONIBLES . . .		ALIMENTATION MAXIMUM	DISJONCTEURS DE CIRCUIT ¹
		ALIMENTATION DE L'ARMOIRE			
GP 36	3Ø, 4 W	Répartiteurs principaux uniquement		200 A	15 A
		Disjoncteur principal 200 A		250 A	20 A
		Disjoncteur principal 250 A		200 A	15 A
		Disjoncteur principal 250 A		250 A	20 A
GP 48	3Ø, 4 W	Répartiteurs principaux uniquement		200 A	15 A
		Disjoncteur principal 250 A		350 A	20 A
		Disjoncteur principal 350 A		250 A	15 A
		Disjoncteur principal 350 A		350 A	20 A
GP 60	3Ø, 4 W	Répartiteurs principaux uniquement		300 A	15 A
		Disjoncteur principal 300 A		400 A	20 A
		Disjoncteur principal 400 A		300 A	15 A
		Disjoncteur principal 400 A		400 A	20 A
GP 72	3Ø, 4 W	Répartiteurs principaux uniquement		400 A	15 A
		Disjoncteur principal 350 A		500 A	20 A
		Disjoncteur principal 400 A		350 A	15 A
		Disjoncteur principal 400 A		400 A	20 A
GP 144	3Ø, 4 W	Répartiteurs principaux uniquement		700 A	15 A
		Disjoncteur principal 700 A		700 A	20 A

Alimentation 277 V

NOMBRE DE CIRCUITS	TYPE D'ALIMENTATION	MODÈLES DISPONIBLES . . .		ALIMENTATION MAXIMUM	DISJONCTEUR DE CIRCUIT ¹
		ALIMENTATION DE L'ARMOIRE			
GP 36	3Ø, 4 W	Répartiteurs principaux uniquement		250 A	
		Disjoncteur principal 250 A		250 A	
GP 48	3Ø, 4 W	Répartiteurs principaux uniquement		350 A	
		Disjoncteur principal 350 A		350 A	
GP 60	3Ø, 4 W	Répartiteurs principaux uniquement		400 A	20 A
		Disjoncteur principal 400 A		400 A	
GP 72	3Ø, 4 W	Répartiteurs principaux uniquement		500 A	
		Disjoncteur principal 400 A		400 A	
GP 144	3Ø, 4 W	Répartiteurs principaux uniquement		700 A	

¹ Caractéristiques de charge continue 20/16 A, 15/12 A.

DIMENSIONS DES FILS

Câblage d'alimentation

ALIMENTATION DE L'ARMOIRE	DIMENSIONS DES FILS
Répartiteurs principaux uniquement	Parallèle #4/0 AWG à 500 KCMIL (MCM)
Disjoncteurs principaux 200 A - 400 A	50 mm ² (#1/0 AWG) à 600 KCMIL (MCM)

Câblage du circuit de charges

2,0 mm² (#14 AWG) à 4,0 mm² (#10 AWG)

NOM DE LA TÂCHE :	NUMÉROS DE RÉFÉRENCE :
NUMÉRO DE LA TÂCHE :	

DIMENSIONS DES MINI ARMOIRES GP3/4

Vue du dessus

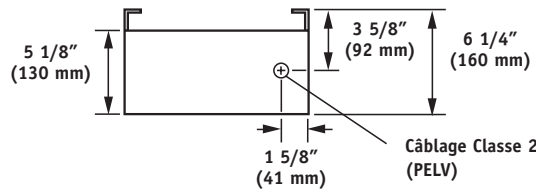

Vue du côté gauche

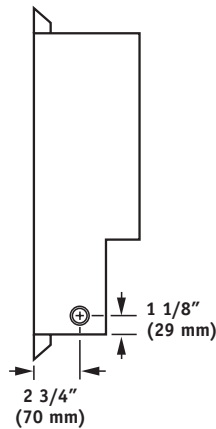

Vue frontale

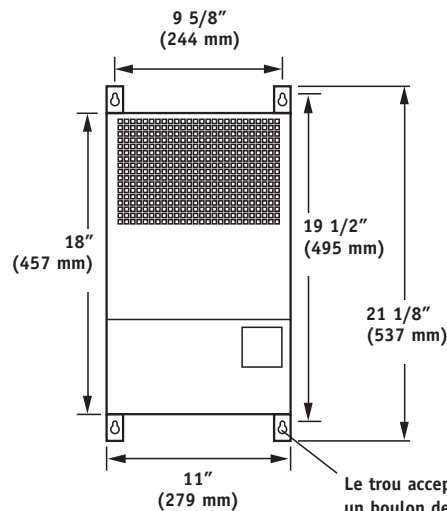

Vue du côté droit

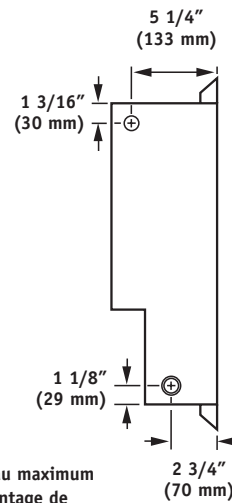

Le trou accepte au maximum un boulon de montage de 6 mm (1/4"). #10 M6 recommandé.

Vue du bas

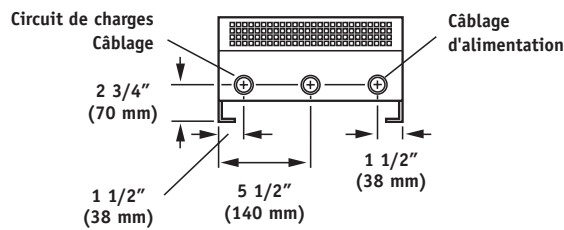

NOM DE LA TÂCHE :	NUMÉROS DE RÉFÉRENCE :
NUMÉRO DE LA TÂCHE :	

DIMENSIONS STANDARD DES MODÈLES GP8-24

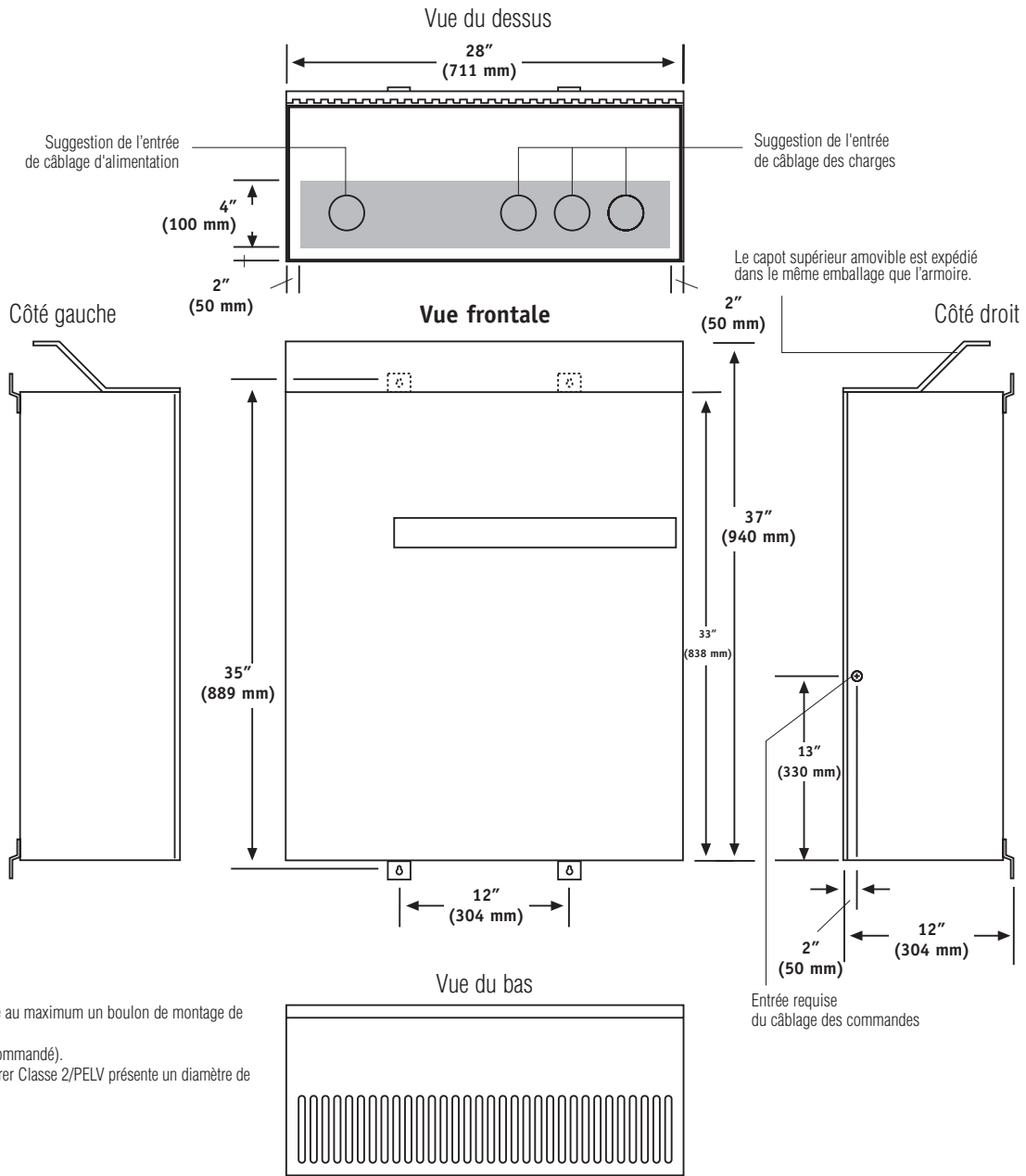

Le trou accepte au maximum un boulon de montage de 8 mm (5/16") (1/4" (m8) recommandé).
L'entrée à perforer Classe 2/PELV présente un diamètre de 22 mm (7/8")

NOM DE LA TÂCHE :	NUMÉROS DE RÉFÉRENCE :
NUMÉRO DE LA TÂCHE :	

DIMENSIONS DES GRANDES ARMOIRES GP36

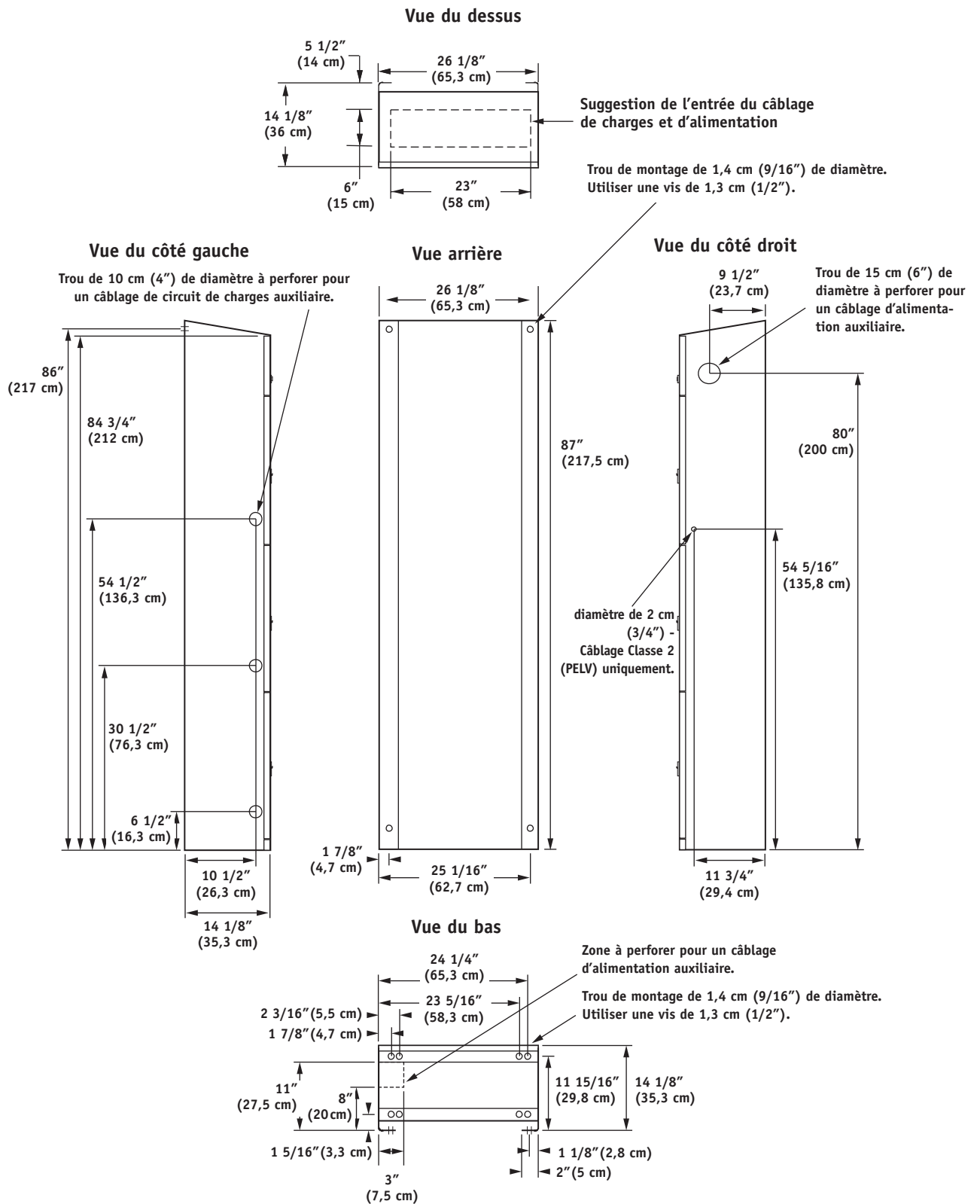

NOM DE LA TÂCHE :	NUMÉROS DE RÉFÉRENCE :
NUMÉRO DE LA TÂCHE :	

DIMENSIONS DES GRANDES ARMOIRES GP48/60/72

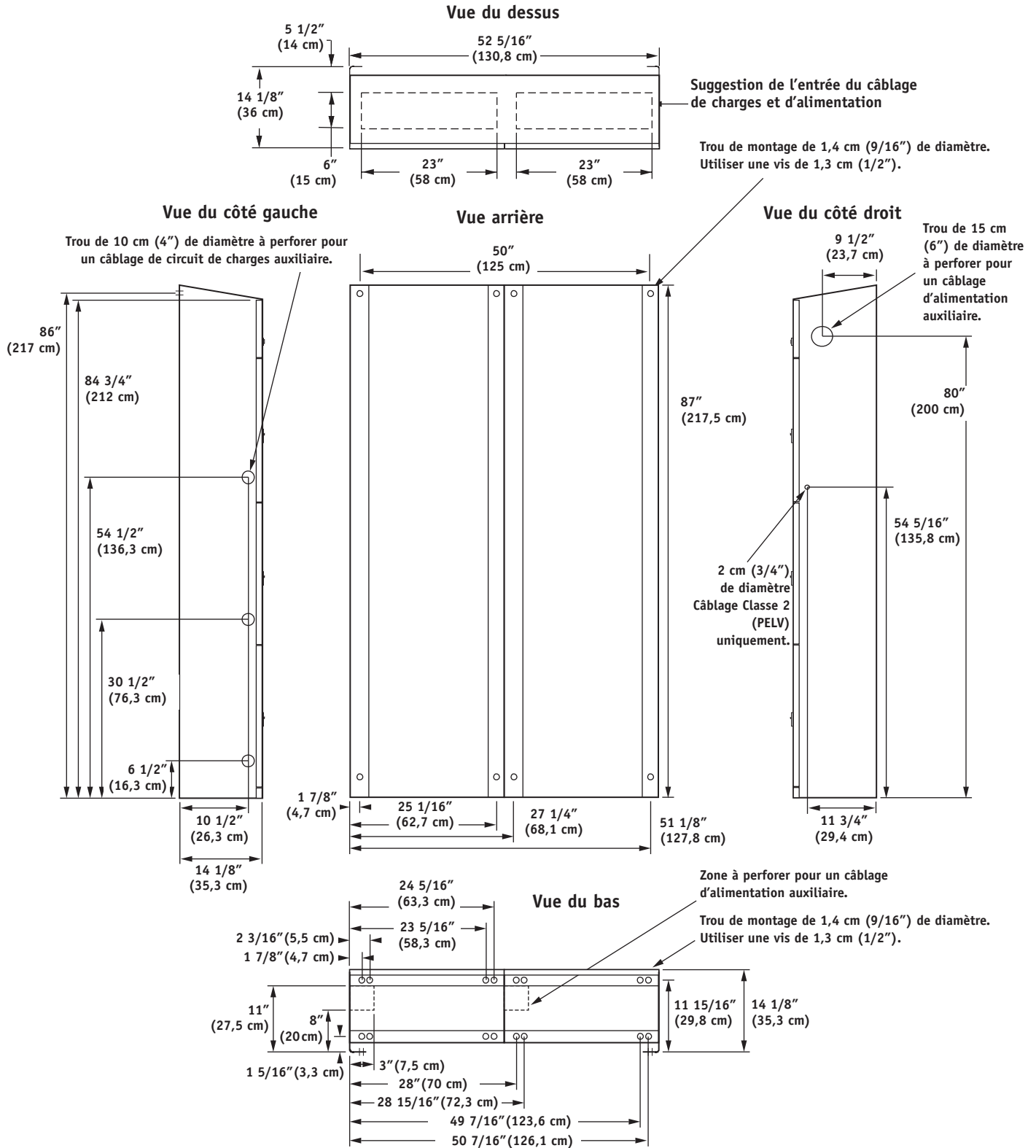

NOM DE LA TÂCHE :	NUMÉROS DE RÉFÉRENCE :
NUMÉRO DE LA TÂCHE :	

DIMENSIONS DES GRANDES ARMOIRES GP144

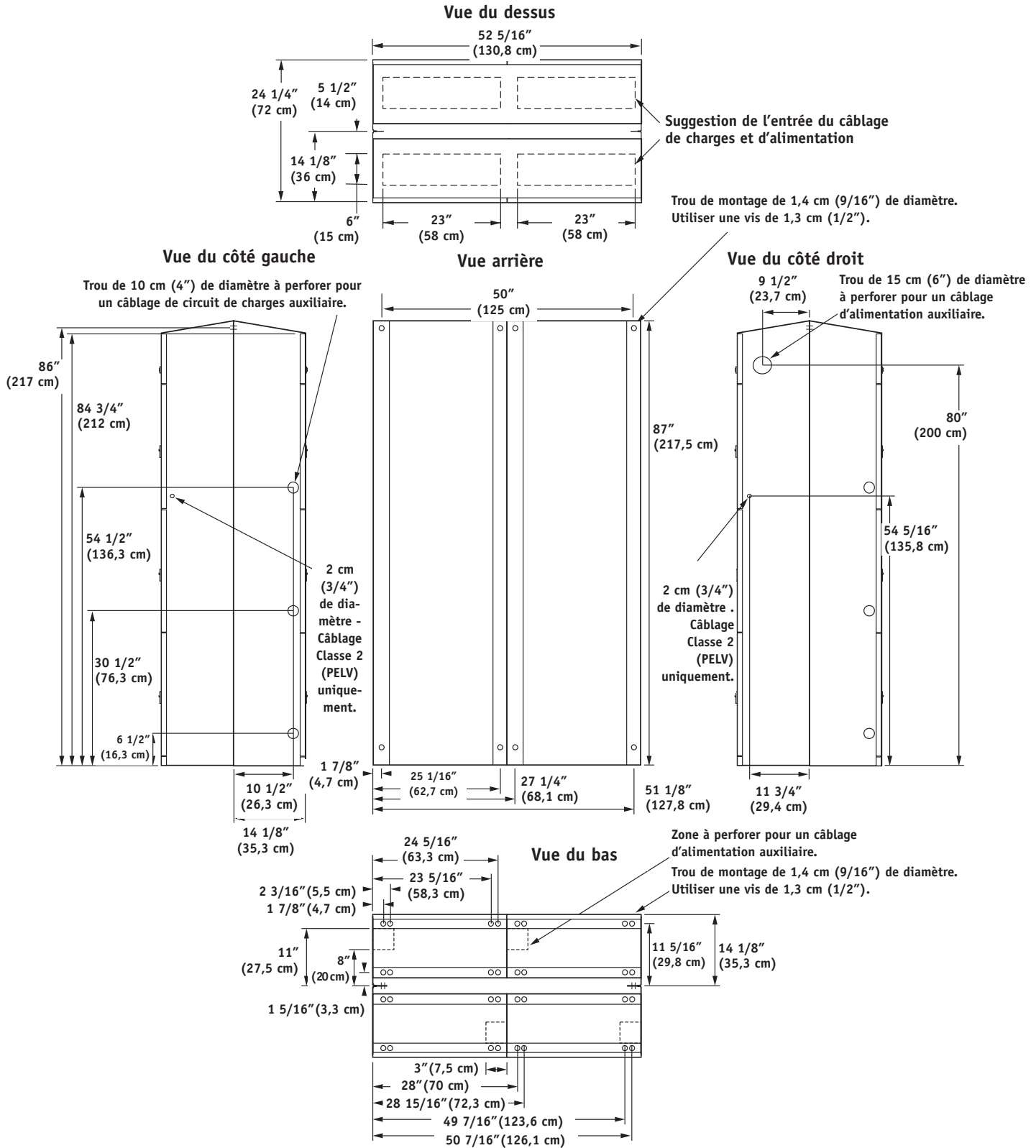

NOM DE LA TÂCHE :	NUMÉROS DE RÉFÉRENCE :
NUMÉRO DE LA TÂCHE :	

MONTAGE DES MINI ARMOIRES GP3/4

Montage en surface à l'intérieur.

- L'armoire génère de la chaleur. Ne procéder au montage que là où la température ambiante sera comprise entre 0 °C et 40 °C (32 °F-104 °F).
- Cet appareil est refroidi par air - **les ventilations ne doivent pas être obstruées** sous peine d'annulation de la garantie. Prévoir des espaces de 31 cm (12") au-dessus, en dessous et en face de l'armoire. Aucun espace n'est nécessaire sur les côtés.
- Renforcer la structure du mur en fonction du poids et des réglementations locales.

ARMOIRE	BTU/HEURE MAXIMUM	POIDS (HORS EMBALLAGE)
GP3/4	685	14 kg (30 lbs)

- Les armoires de gradation émettent un léger bourdonnement et les relais font entendre des cliquetis lorsqu'ils sont en fonctionnement. Veiller à monter ces éléments où le bruit audible est acceptable.
- Monter les armoires de telle sorte que le câblage de tension (secteur) soit distant d'au moins 1,8 m (6 pieds) de tout appareil électronique ou sonore et de son câblage.
- Les armoires GP doivent être montées avec un écart maximal de 7° par rapport à la verticale réelle.

Alimentation maximum et dimensions des fils

Consulter la page de présentation générale du câblage.

**L'eau endommage les armoires !**

Installer les armoires dans un lieu exempt de toute humidité.

Vue avant du modèle GP3/4

Vue de côté du modèle GP3/4

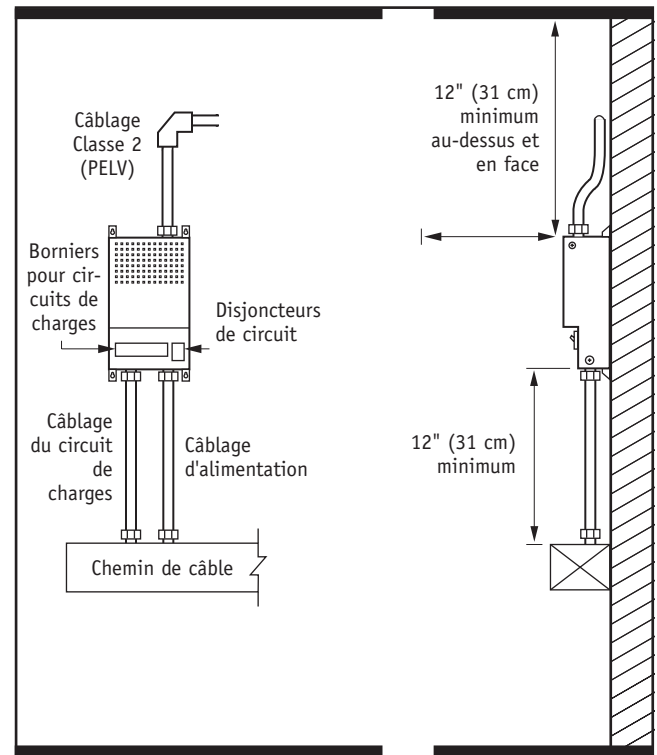

NOM DE LA TÂCHE :

NUMÉROS DE RÉFÉRENCE :

NUMÉRO DE LA TÂCHE :

MONTAGE DES ARMOIRES GP8-24 DE DIMENSION STANDARD

Montage en surface à l'intérieur.

- L'armoire génère de la chaleur. Ne procéder au montage que là où la température ambiante sera comprise entre 0 °C et 40 °C (32 °F-104 °F).
- Cet équipement est refroidi par air - **les ventilations ne doivent pas être obstruées** sous peine d'annulation de la garantie. Prévoir des espaces de 31 cm (12") au-dessus, en dessous et en face de l'armoire. Aucun espace n'est nécessaire sur les côtés.
- Renforcer la structure du mur en fonction du poids et des réglementations locales.

ARMOIRE	BTU/HEURE MAXIMUM	POIDS (HORS EMBALLAGE)
GP8	1365	52 kg (115 lbs)
GP12	2045	59 kg (130 lbs)
GP16	2725	66 kg (145 lbs)
GP20	3405	73 kg (160 lbs)
GP24	4085	80 kg (175 lbs)

- Les armoires de gradation émettent un léger bourdonnement et les relais font entendre des cliquetis lorsqu'ils sont en fonctionnement. Veiller à monter ces éléments où le bruit audible est acceptable.
- Monter les armoires de telle sorte que le câblage de la tension de ligne (secteur) soit distant d'au moins 1,8 m (6 pieds) de tout appareil électronique ou sonore et de son câblage.
- Les armoires GP doivent être montées avec un écart maximal de 7° par rapport à la verticale réelle.

Alimentation maximum et dimensions des fils

Consulter la page de présentation générale du câblage.



L'eau endommage les armoires !

Installer les armoires dans un lieu exempt de toute humidité.

Vue de face du modèle GP8-24 Vue de côté du modèle GP8-24

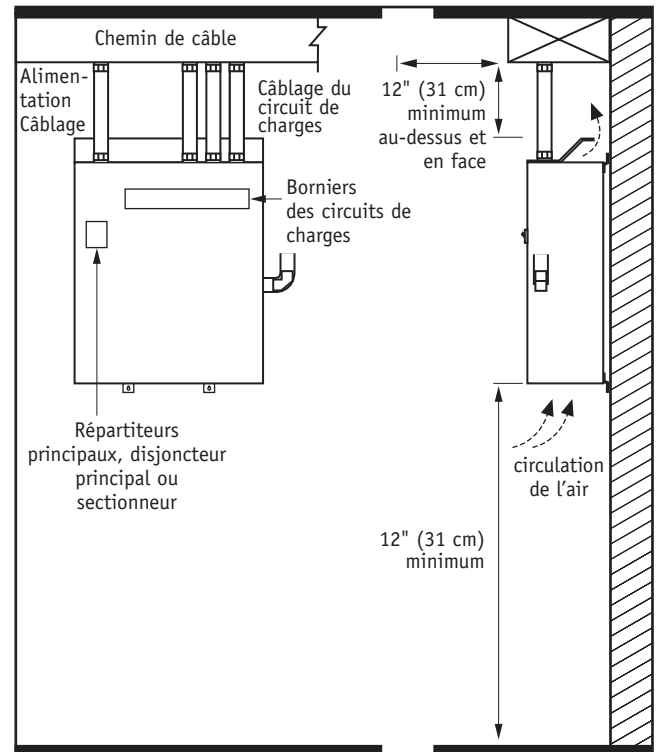

NOM DE LA TÂCHE :

NUMÉROS DE RÉFÉRENCE :

NUMÉRO DE LA TÂCHE :

MONTAGE D'UNE ARMOIRE AU-DESSUS D'UNE AUTRE ARMOIRE

Prévoir au moins 265 cm (8' 8") entre le sol et le plafond suspendu pour ce type d'implantation.

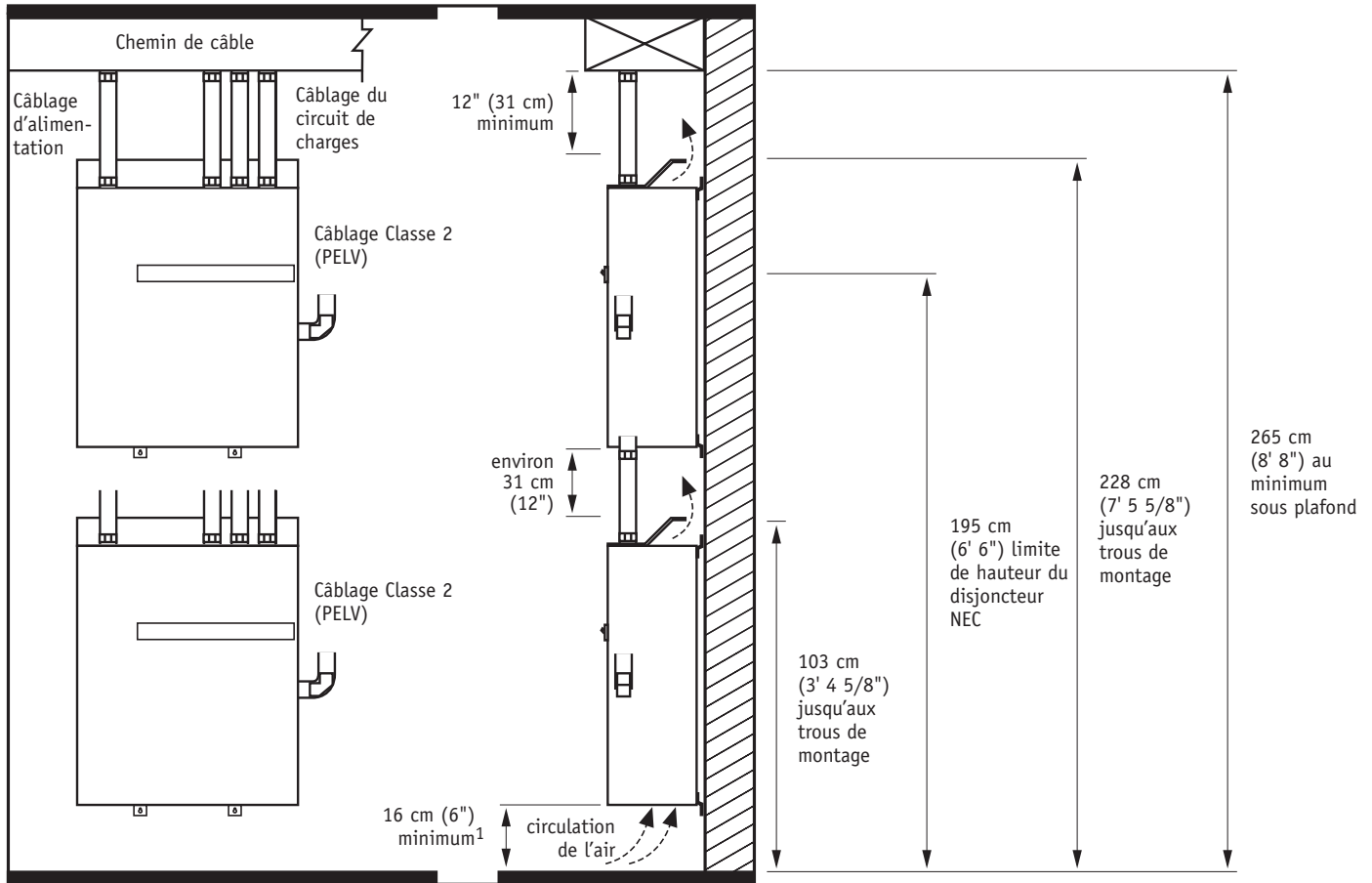
Vue de face du modèle GP8-24**Vue de côté du modèle GP8-24**

¹ 16 cm (6") approuvé uniquement pour cette implantation.

**L'eau endommage les armoires !**

Installer les armoires dans un lieu exempt de toute humidité.

NOM DE LA TÂCHE :

NUMÉROS DE RÉFÉRENCE :

NUMÉRO DE LA TÂCHE :

MONTAGE DES ARMOIRES GP36-144 DE GRANDE DIMENSION

Montage en surface à l'intérieur.

- L'armoire génère de la chaleur. Ne procéder au montage que là où la température ambiante sera comprise entre 0 °C et 40 °C (32 °F-104 °F).
- Cet équipement est refroidi par air - **les ventilations ne doivent pas être obstruées** sous peine d'annulation de la garantie. Prévoir des espaces de 31 cm (12") au-dessus et en face de l'armoire. Aucun espace n'est nécessaire sur les côtés.

ARMOIRE	BTU/HEURE MAXIMUM	POIDS (HORS EMBALLAGE)
GP36	4350	147 kg (325 lbs)
GP48	5800	250 kg (550 lbs)
GP60	7250	273 kg (600 lbs)
GP72	8700	295 kg (650 lbs)
GP144	17,400	590 kg (1300 lbs)

- Monter l'armoire sur le sol puis la fixer sur un mur. Utiliser des boulons de montage de 13 mm (1/2").
- Les armoires de gradation émettent un léger bourdonnement et les relais font entendre des cliquetis lorsqu'ils sont en fonctionnement. Veiller à monter ces éléments où le bruit audible est acceptable.
- Monter les armoires de telle sorte que le câblage de la tension de ligne (secteur) soit distant d'au moins 1,8 m (6 pieds) de tout appareil électronique ou sonore et de son câblage.
- Les armoires GP doivent être montées avec un écart maximal de 7° par rapport à la verticale réelle.

MONTAGE DU MODÈLE GP36

Le modèle GP36 ne contient que le module côté droit. Se conformer au schéma pour le montage.

MONTAGE DU MODÈLE GP144

- Prévoir une circulation d'air et laisser un espace de 31 cm (12") à l'avant et à l'arrière de l'armoire GP144.
- Il convient de noter le câblage sup. de Classe 2 (PELV).

AUTRES EMPLACEMENTS DE CONDUITS

- Introduire les câbles d'alimentation par le dessous.
- Introduire les câbles du circuit de charges par le côté gauche.

Vue de face du modèle GP36-144

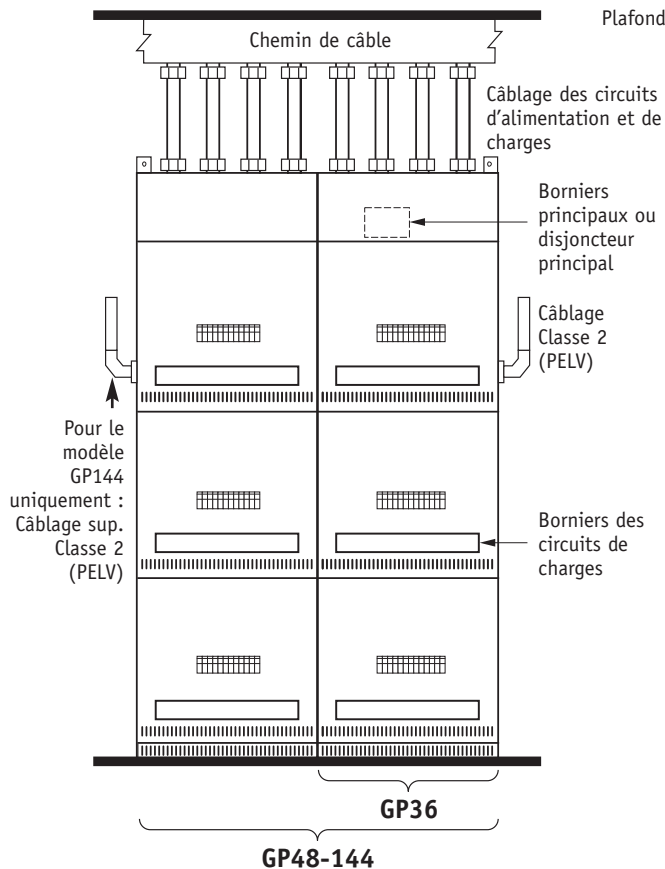

Vue de côté du modèle GP36-72

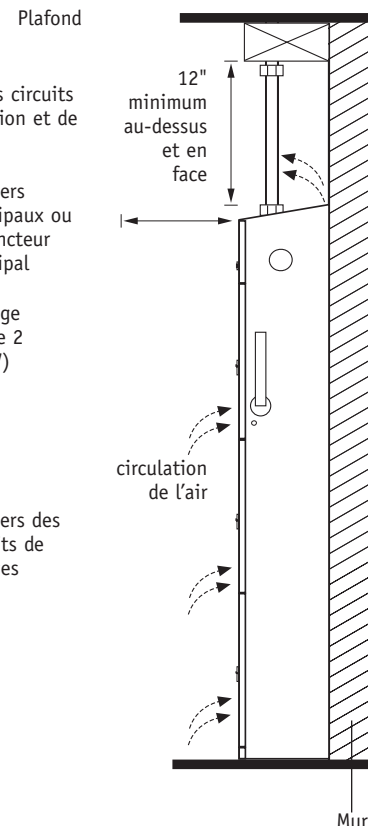

Alimentation maximum et dimensions des fils

Consulter la page de présentation générale du câblage.



L'eau endommage les armoires !

Installer les armoires dans un lieu exempt de toute humidité.

NOM DE LA TÂCHE :

NUMÉROS DE RÉFÉRENCE :

NUMÉRO DE LA TÂCHE :

PRÉSENTATION GÉNÉRALE DU CÂBLAGE DE LA MINI ARMOIRE GP3

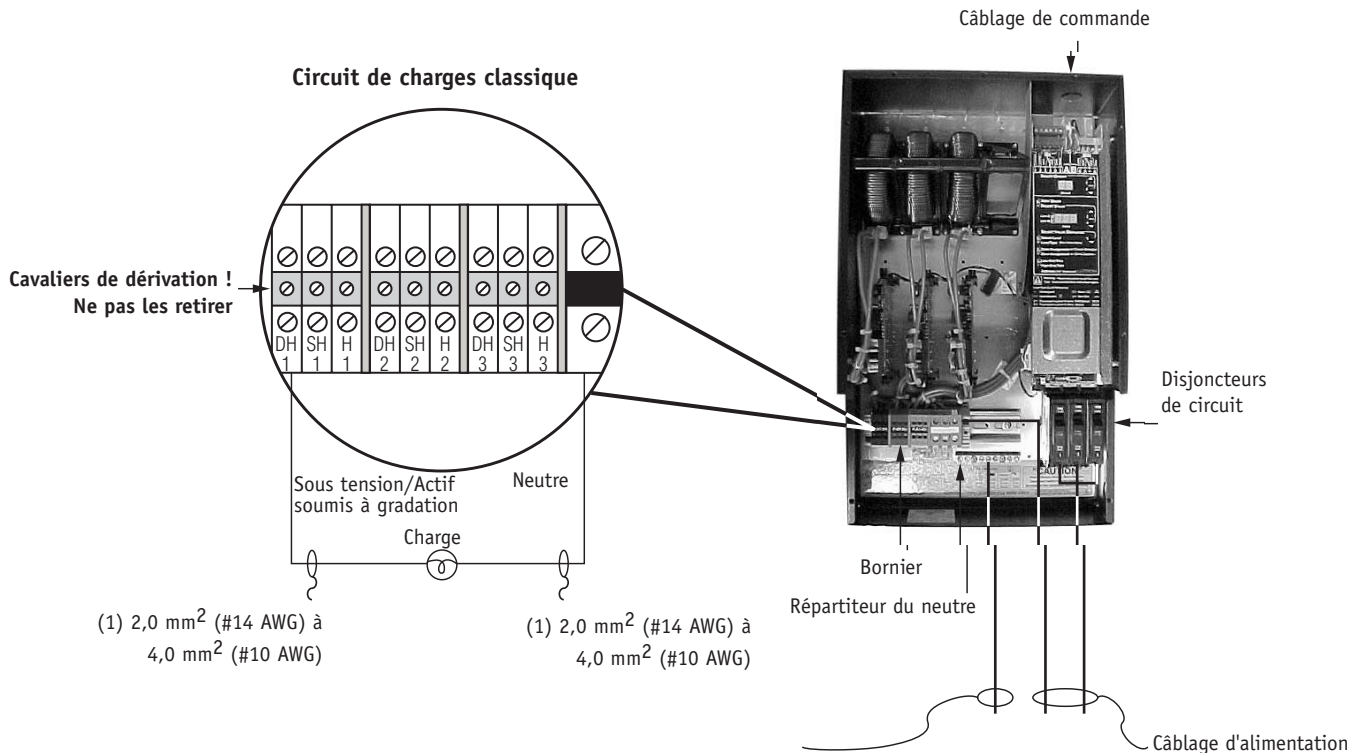
**Solutions de câblage !**

Pour câbler la mini armoire GP3, procéder comme pour une armoire de distribution d'éclairage.

Installer le câblage d'alimentation et de charges. Aucun autre câblage ou montage n'est nécessaire.

- Ne pas utiliser de neutres courants. Utiliser des neutres séparés pour chaque circuit de charges.

La mini armoire GP3 permet un éclairage provisoire.

- Câbler toutes les charges.
- Ne pas retirer les cavalières de dérivation qui protègent les modules de gradation.
- Utiliser les disjoncteurs de circuit pour allumer et éteindre les lumières.

Neutre

100-127 V	2,0 mm ² (#14 AWG) à 70 mm ² (#2/0 AWG)
220-240 V	2,0 mm ² (#14 AWG) à 6,0 mm ² (#8 AWG)
230 V (CE)	6,0 mm ² (#8 AWG)

Alimentation (Sous tension/Actif)

100-127 V	2,0 mm ² (#14 AWG) à 4,0 mm ² (#10 AWG)
220-240 V	1,0 mm ² (#18 AWG) à 25 mm ² (#4 AWG)
230 V (CE)	25 mm ² (#4 AWG)

NOM DE LA TÂCHE :

NUMÉROS DE RÉFÉRENCE :

NUMÉRO DE LA TÂCHE :

PRÉSENTATION GÉNÉRALE DU CÂBLAGE DE LA MINI ARMOIRE GP4

Solutions de câblage !

Pour câbler la mini armoire GP4, procéder comme pour une armoire de distribution d'éclairage.

Installer le câblage d'alimentation et de charges. Aucun autre câblage ou montage n'est nécessaire.

- Ne pas utiliser de neutres courants. Utiliser des neutres séparés pour chaque circuit de charges.

La mini armoire GP4 permet un éclairage provisoire.

- Câbler toutes les charges.
- Ne pas retirer les cavaliers de dérivation qui protègent les modules de gradation.

Branchement de gradation classique

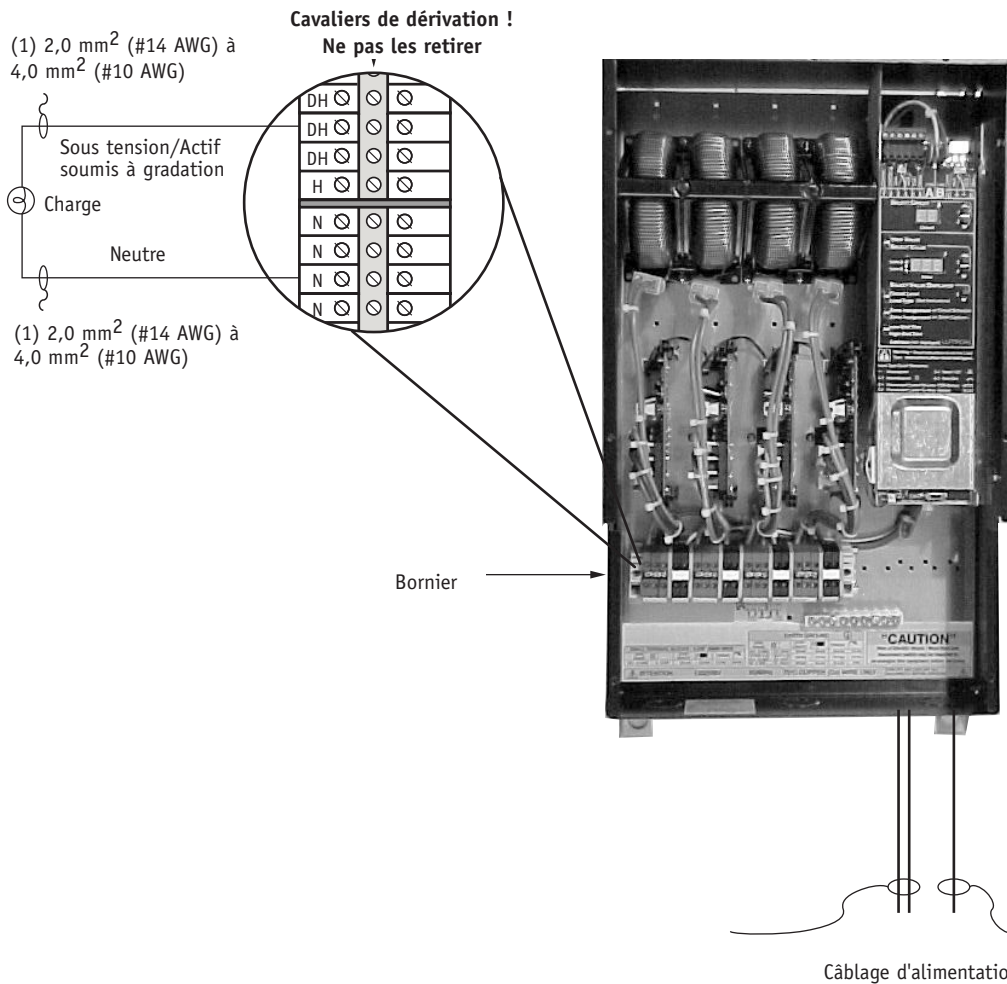

Alimentation (Sous tension/Actif)

100-127 V 2,0 mm² (#14 AWG) à
4,0 mm² (#10 AWG)

220-240 V 1,0 mm² (#18 AWG) à
230 V (CE) 25 mm² (#4 AWG)

Neutre

100-127 V 2,0 mm² (#14 AWG) à
70 mm² (#2/0 AWG)

220-240 V 2,0 mm² (#14 AWG) à
230 V (CE) 6,0 mm² (#8 AWG)

NOM DE LA TÂCHE :

NUMÉROS DE RÉFÉRENCE :

NUMÉRO DE LA TÂCHE :

PRÉSENTATION GÉNÉRALE DU CÂBLAGE DES MODÈLES GP8-24 DE DIMENSION STANDARD

Solutions de câblage !

Pour câbler le modèle GP8-24 de dimension standard, procéder comme pour une armoire de distribution d'éclairage.

Installer le câblage d'alimentation et de charges. Aucun autre câblage ou montage n'est nécessaire.

- Ne pas utiliser de neutres courants. Utiliser des neutres séparés pour chaque circuit de charges.

L'armoire GP8-24 de dimension standard permet un éclairage provisoire.

- Câbler toutes les charges.
- Ne pas retirer les cavaliers de dérivation qui protègent les modules de gradation.
- Utiliser des disjoncteurs de circuit pour allumer et éteindre les lumières.

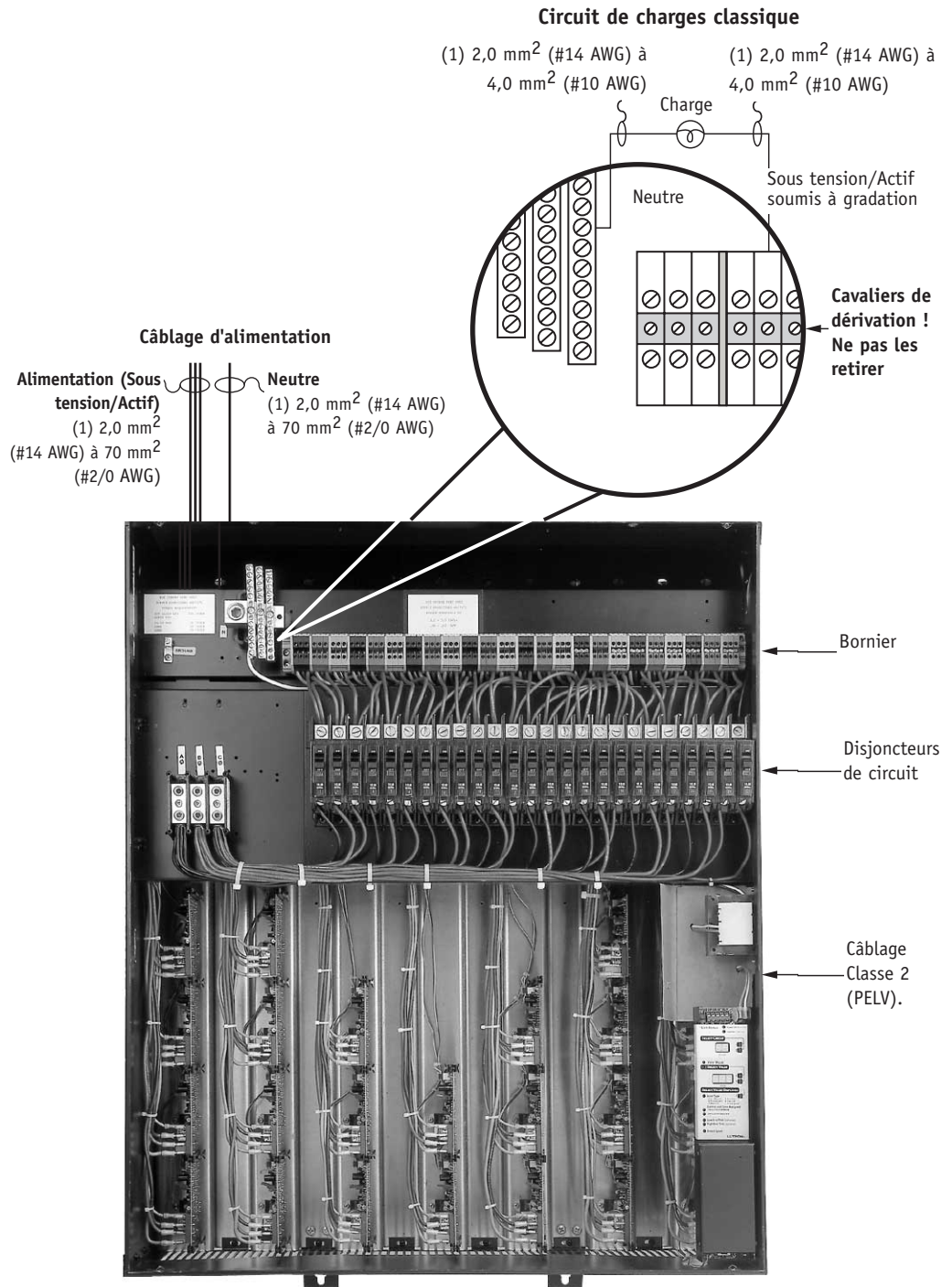

NOM DE LA TÂCHE :	NUMÉROS DE RÉFÉRENCE :
NUMÉRO DE LA TÂCHE :	

PRÉSENTATION GÉNÉRALE DU CÂBLAGE DES ARMOIRES GP36- GP144 DE GRANDE DIMENSION

Solutions de câblage !

Pour câbler le modèle GP36-GP144 de grande dimension, procéder comme pour une armoire de distribution d'éclairage.

Installer le câblage d'alimentation et de charges. Aucun autre câblage ou montage n'est nécessaire.

- Ne pas utiliser de neutres courants. Utiliser des neutres séparés pour chaque circuit de charges.

Le modèle GP36-GP144 permet un éclairage provisoire.

- Câbler toutes les charges.
- Ne pas retirer les cavaliers de dérivation qui protègent les modules de gradation.
- Utiliser des disjoncteurs de branche pour allumer et éteindre les lumières.

Câblage d'alimentation

Alimentation (Sous tension/Actif)
Variable selon MB ou MLO.
Consulter la page des numéros de mode.

Neutre
Variable selon MB ou MLO.
Consulter la page des numéros de mode.

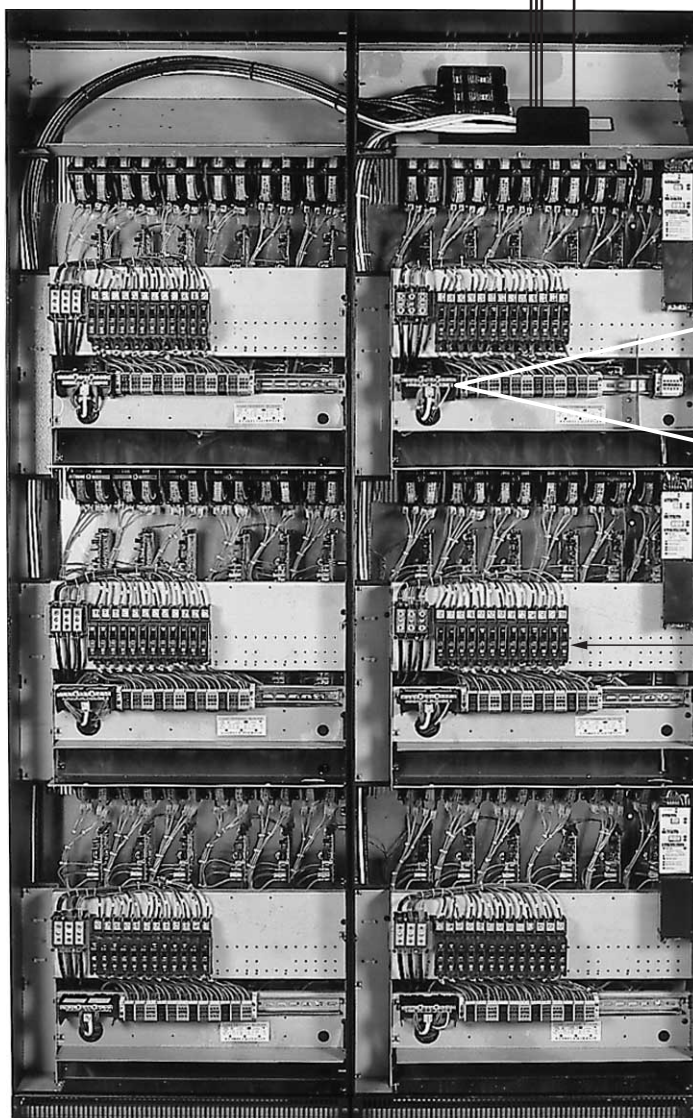

Circuit de charges classique

(1) 2,0 mm² (#14 AWG) à 4,0 mm² (#10 AWG) à Charge (1) 2,0 mm² (#14 AWG) à 4,0 mm² (#10 AWG)

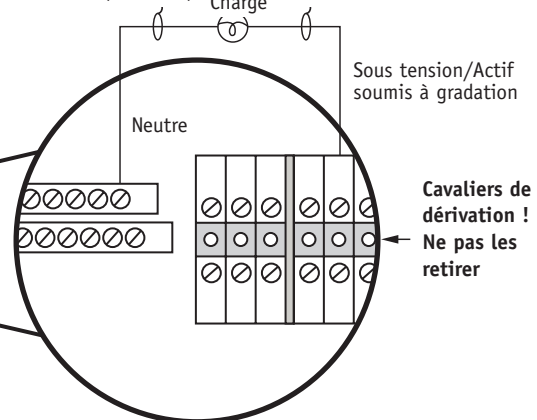

Disjoncteurs de branche

Bornier

Câblage Classe 2 (PELV).

NOM DE LA TÂCHE :

NUMÉROS DE RÉFÉRENCE :

NUMÉRO DE LA TÂCHE :

CIRCUITS DE CHARGES 100-127 V ET 277 V (GP3-144)

Tous types de charges sauf les ballasts de gradation fluorescente Lutron Hi-lume® ou Eco-10™ (Série ECO)

Armoire de gradation GP

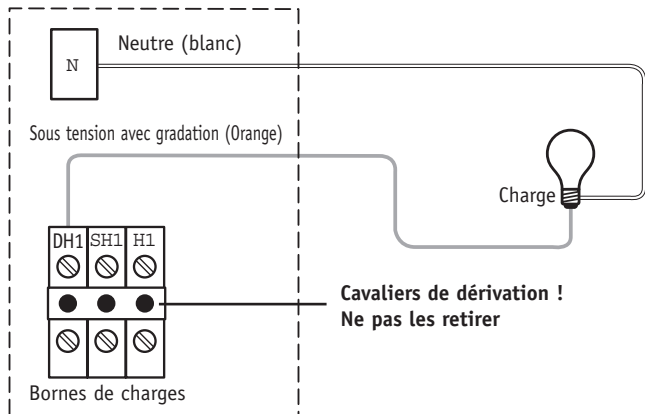

- Sous tension avec commutation (SH) ne doit être utilisé que pour les charges *Hi-lume* FDB ou *Eco-10*. Utiliser sous tension avec gradation (DH) pour tous les types de charge sans gradation.

Câblage du circuit de charges
2,0 mm² (#14 AWG) à 4,0 mm² (#10 AWG)

Emplacement du neutre

Consulter la page de présentation générale du câblage pour définir le type d'armoire concerné.

Ballasts de gradation fluorescente Lutron Hi-lume ou Eco-10 (Série ECO)

Armoire de gradation GP

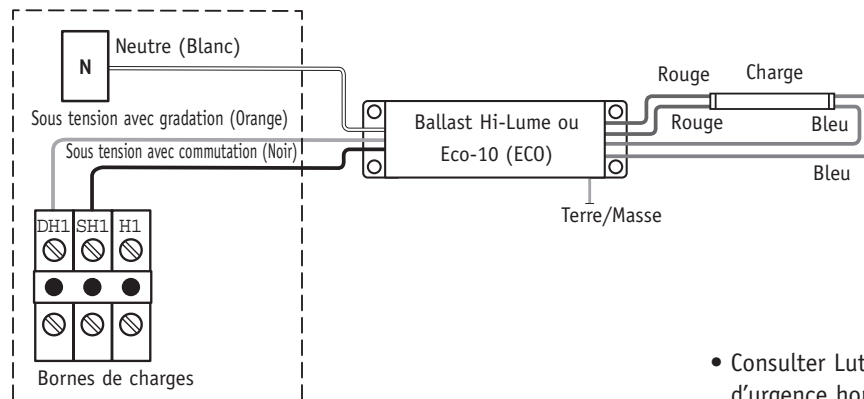

- Consulter Lutron pour se procurer la liste des fabricants de ballasts d'urgence homologués.
- Représentation de ballast de gradation à 2 lampes Lutron Hi-lume®, 120 Vca.
- Les couleurs des fils peuvent varier en fonction du fabricant.

Circuits de charges avec câblage du bloc-batterie d'urgence

Armoire de gradation GP

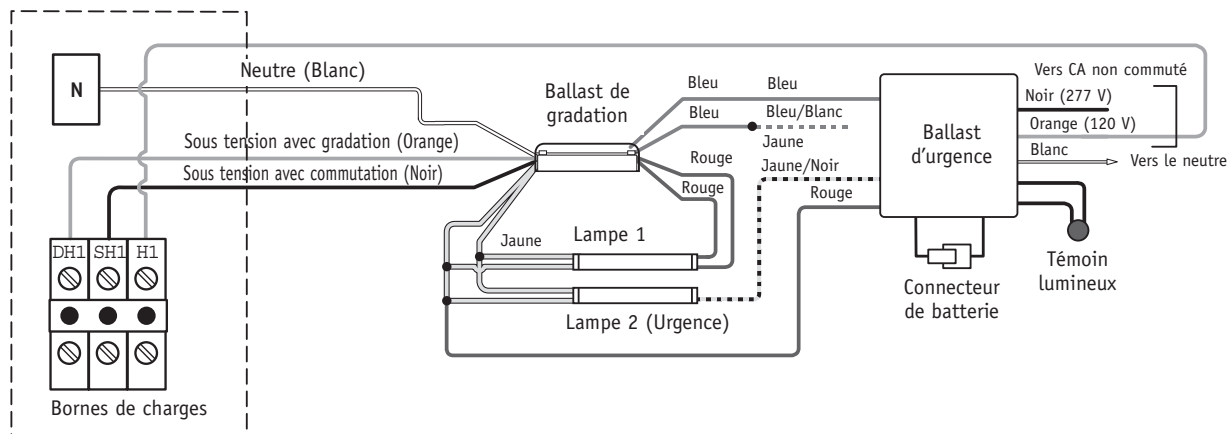

NOM DE LA TÂCHE :	NUMÉROS DE RÉFÉRENCE :
NUMÉRO DE LA TÂCHE :	

CIRCUITS DE CHARGES 220-240 V (NON CE) (GP3-144)

Tous types de charges sauf les ballasts de gradation fluorescente Lutron Hi-lume® ou Eco-10™ (Série ECO)

Armoire de gradation GP

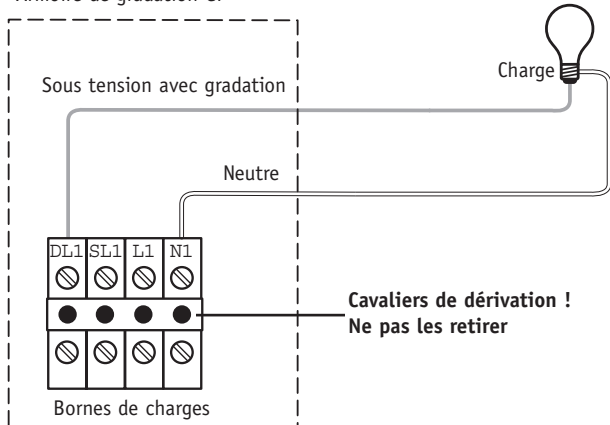

- Sous tension avec commutation (SH) ne doit être utilisé que pour les charges *Hi-lume* FDB ou *Eco-10*. Utiliser sous tension avec gradation (DH) pour tous les types de charge sans gradation.

Câblage du circuit de charges

2,0 mm² (#14 AWG) à 4,0 mm² (#10 AWG)

Emplacement du neutre

Consulter la page de présentation générale du câblage pour définir le type d'armoire concerné.

Ballasts de gradation fluorescente Lutron Hi-lume ou Eco-10 (Série ECO)

Armoire de gradation GP

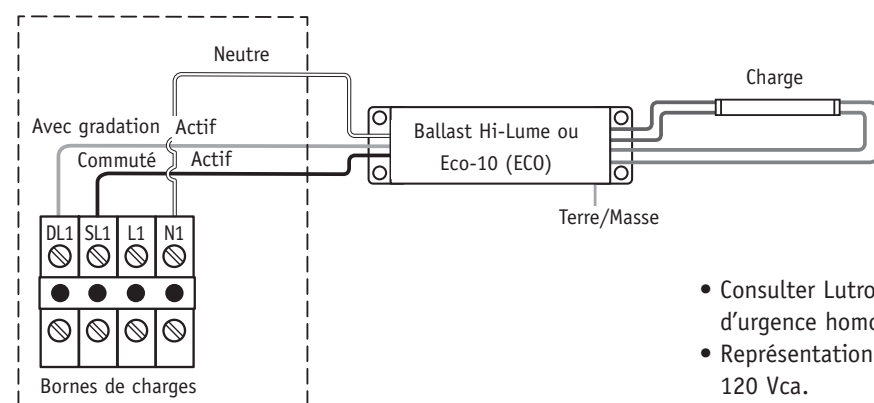

- Consulter Lutron pour se procurer la liste des fabricants de ballasts d'urgence homologués.
- Représentation du ballast de gradation Lutron Hi-lume® à 2 lampes, 120 Vca.
- Les couleurs des fils peuvent varier en fonction du fabricant.

Circuits de charges avec câblage du bloc-batterie d'urgence

Armoire de gradation GP

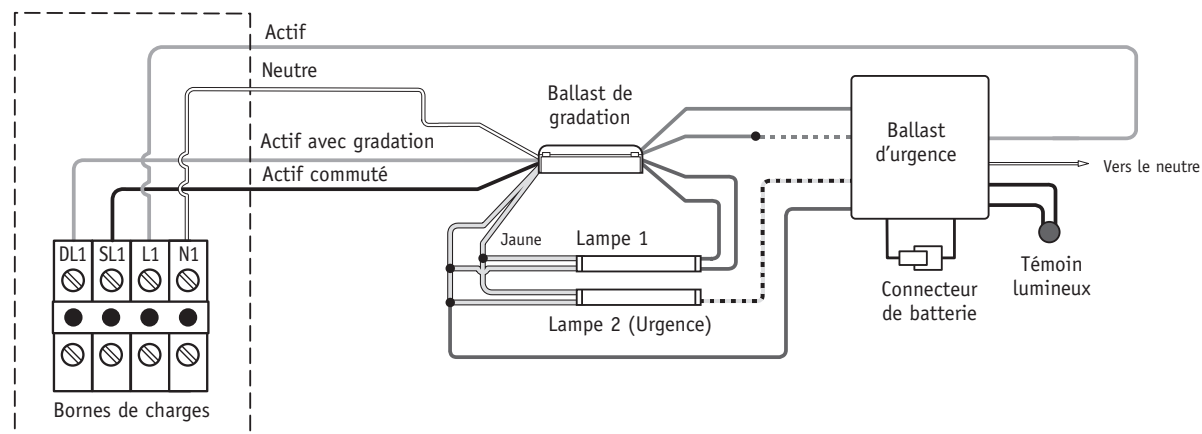

NOM DE LA TÂCHE :

NUMÉROS DE RÉFÉRENCE :

NUMÉRO DE LA TÂCHE :

CIRCUITS DE CHARGES 230 V (CE) (GP3-144)

Pour tous types de charges sauf les ballasts de gradation pour éclairage fluoescents

Armoire de gradation GP

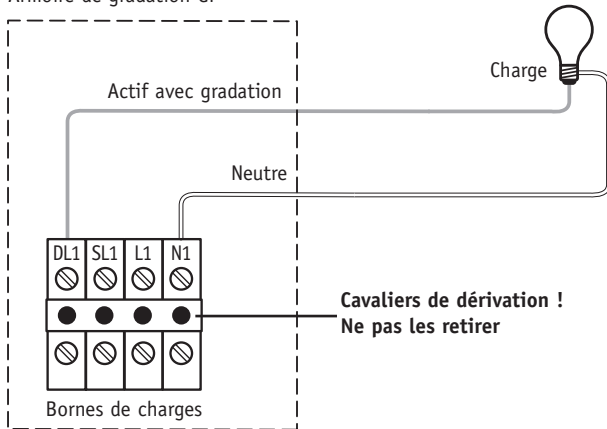

- Utiliser sous tension avec gradation (DH) pour tous les types de charge sans gradation.

Câblage du circuit de charges

2,0 mm² (#14 AWG) à 4,0 mm² (#10 AWG)

Emplacement du neutre

Consulter la page de présentation générale du câblage pour définir le type d'armoire concerné.

Schéma de câblage GP a/ GRX-TVM2 pour 0-10 V, DSI et types de charges DALI

DL = ACTIF AVEC GRADATION ;
L = ACTIF ;
N = NEUTRE

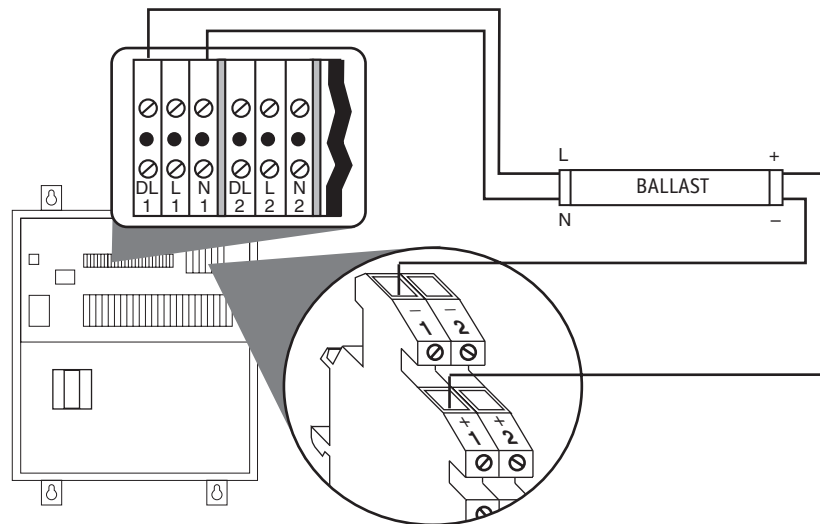

NOM DE LA TÂCHE :

NUMÉROS DE RÉFÉRENCE :

NUMÉRO DE LA TÂCHE :

CÂBLAGE BASSE TENSION CLASSE 2 (PELV) (TOUS LES MODÈLES)

Tirer les câbles basse tension Classe 2 ¹ pour les communications du système.

- Câblage en guirlande !
- Implantation à l'écart de la tension de ligne (secteur).

Série 4000 GRAFIK Eye

La longueur totale de la liaison de commande ne doit pas dépasser 610 m (2000 pieds).

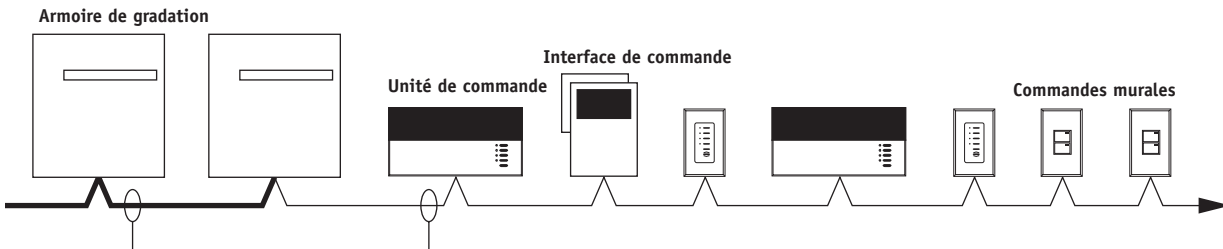
**Câblage entre armoires¹**

Comprend un fil supplémentaire de 1,0 mm² (#18AWG). Sert de "ligne de détection" pour un éclairage d'urgence (essentiel).

La liaison de câblage Classe 2 (PELV) possède :

- Deux conducteurs de câblage de commande de 2,5 mm² (#12 AWG).
- Une paire torsadée blindée de 1,0 mm² (#18 AWG) pour la liaison de données.

Systèmes GRAFIK 5000/6000

La longueur des liaisons de câblage Classe 2 (PELV) des communications du système ne doit pas dépasser 1220 m (4000 pieds) :

- Utiliser l'interface MUX-RPTR et le câble GRX-CBL-46L pour les liaisons comprises entre 610 m (2000 pieds) et 1220 m (4000 pieds).
- Se conformer au schéma pour câbler les liaisons de 610 m (2000 pieds) et moins.

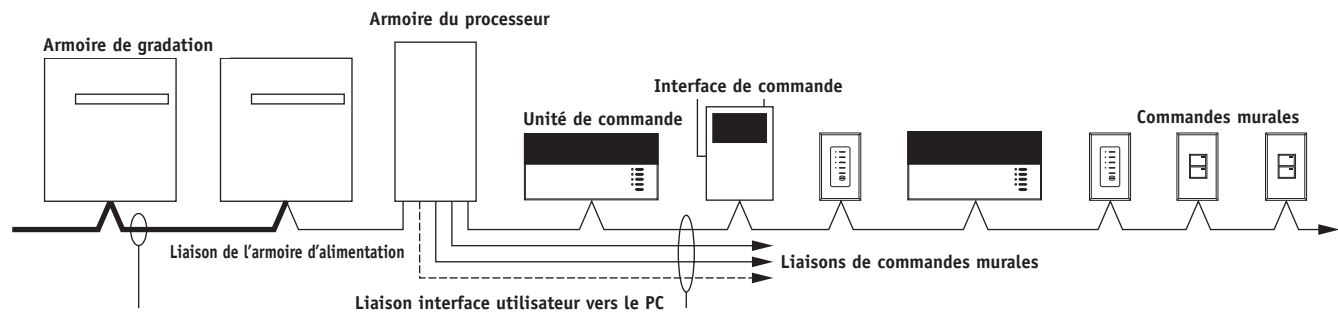
**Câblage entre armoires¹**

Comprend un fil supplémentaire de 1,0 mm² (#18AWG). Sert de "ligne de détection" pour un éclairage d'urgence (essentiel).

Chaque câble Classe 2 (PELV) possède :

- Deux conducteurs du câblage de commande de 2,5 mm² (#12 AWG).
- Une paire torsadée blindée de 1,0 mm² (#18 AWG) pour la liaison de données.

¹ L'utilisation d'un câble Lutron permet d'utiliser des fils de section inférieure.

- Si une liaison de câblage Classe 2 (PELV) est inférieure à 152 m (500 pieds), on peut utiliser la référence GRX-CBL-346S :
 - Deux fils de 1,0 mm² (#18AWG) pour le câblage de commande.
 - Une paire torsadée blindée de 0,625 mm² (#22AWG) pour la liaison des données.
 - Aucune "ligne de détection" – ajout d'un fil de 1,0 mm² (#18AWG).
- Si une liaison de câblage Classe 2 (PELV) mesure entre 152 et 610 m (500 et 2000 pieds), on peut utiliser la référence GRX-CBL-46L :
 - Deux fils de 2,5 mm² (#12AWG) pour le câblage de commande.
 - Une paire torsadée blindée de 0,625 mm² (#22AWG) pour la liaison des données.
 - Un fil de 1,0 mm² (#18AWG) pour une ligne de détection entre les armoires.
- Lutron a également homologué un câble de dimension inférieure de marque Belden, Liberty, Alpha et Signature. Demander le câble Lutron GRAFIK Eye®.

NOM DE LA TÂCHE :	NUMÉROS DE RÉFÉRENCE :
NUMÉRO DE LA TÂCHE :	

CÂBLAGE CLASSE 2 (PELV) ENTRE ARMOIRES (TOUS LES MODÈLES)

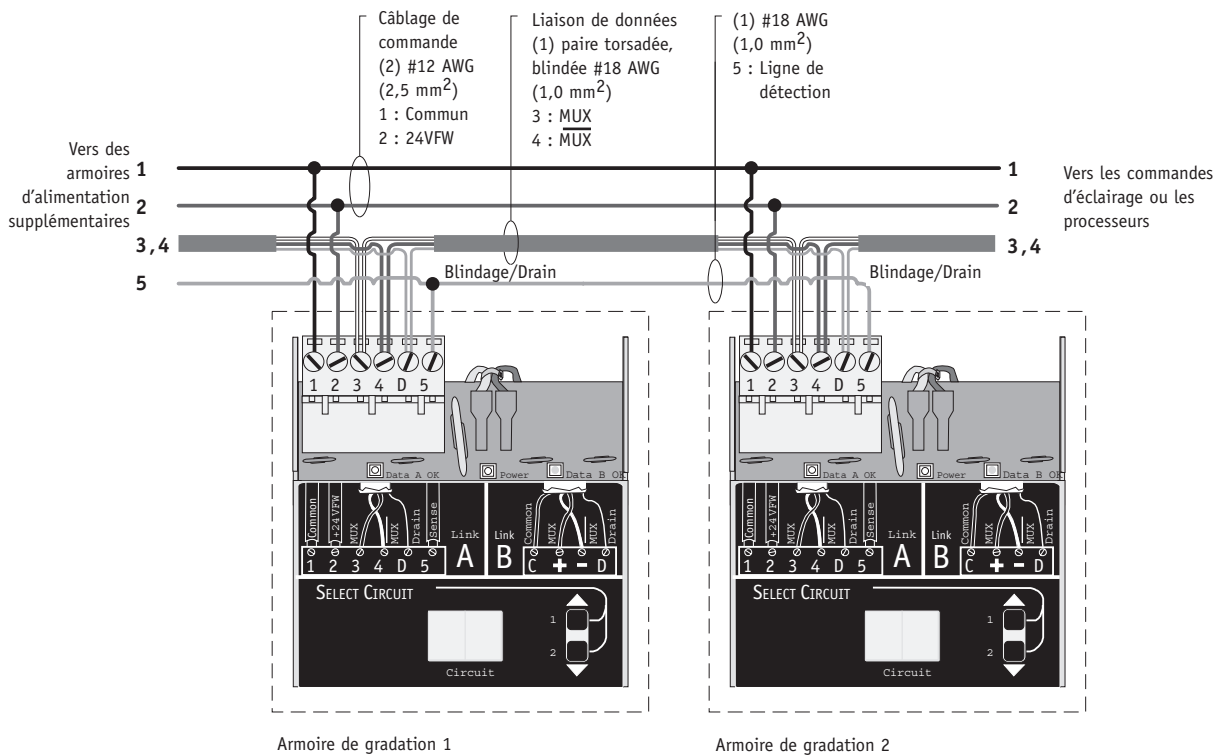

Remarques :

1. Alimentation d'urgence : Le câble supplémentaire de 1,0 mm² (#18 AWG) est une ligne de "détection" issue de la borne 5 d'une autre armoire. Cette ligne permet à une armoire d'éclairage d'urgence (Essentiel) de "détecter" la perte d'alimentation normale (Non-Essentiel). Si plus d'une armoire d'éclairage d'urgence doit cesser de détecter une armoire normale définie, il peut s'avérer nécessaire d'installer un fil dédié entre chaque paire d'armoires normale (Non-Essentiel) et d'urgence (Essentiel).
2. Blindage/Drain : Se conformer au schéma pour raccorder le blindage.
 - Ne pas raccorder à la masse (terre) ou au sélecteur de circuit.
 - Raccorder les fils de drain nus et découper le blindage extérieur.

CONNEXIONS DES BORNES CLASSE 2 (PELV)

Chaque borne basse tension Classe 2 (PELV) ne peut accepter que deux fils 1,0 mm² (#18 AWG). Deux conducteurs de 2,5 mm² (#12 AWG) ne sont pas appropriés. Se conformer au schéma pour le raccordement.

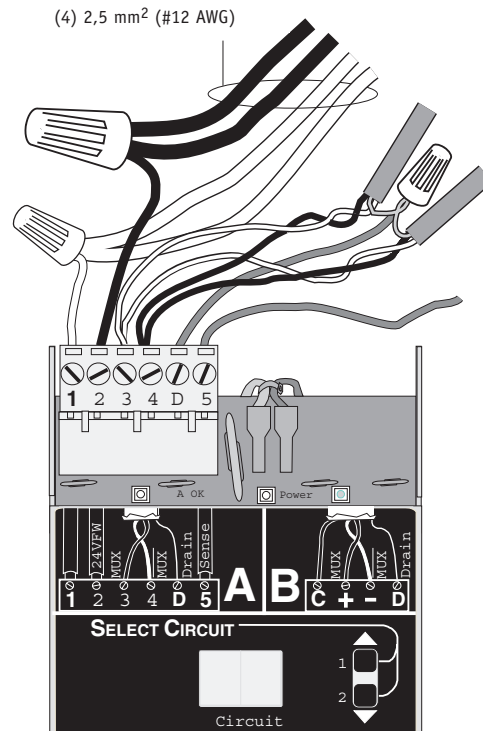

NOM DE LA TÂCHE :

NUMÉROS DE RÉFÉRENCE :

NUMÉRO DE LA TÂCHE :

OPTION	DESCRIPTION	APPLICATION
Disjoncteurs principaux personnalisés	Disjoncteurs principaux des armoires Lutron personnalisés adaptés aux exigences des applications caractéristiques de charges.	Applications avec caractéristiques de charges spéciales.
Ensembles à double talons	Permet aux armoires de gérer jusqu'à 225 A.	Alimentation simple mais plusieurs armoires de gradation GP.
Alimentation triangle	Permet aux armoires de gérer des alimentations triangle (phase à phase). Disponible pour le 240 V uniquement. Limité à 10 A, circuits bipolaires.	Zones concernées par l'alimentation triangle.
Protection du circuit haute tension	Les disjoncteurs de circuit possèdent des caractéristiques nominales AIC supérieures à celles des armoires standard. Les armoires peuvent également être équipées de disjoncteurs aux caractéristiques spécifiques : <ul style="list-style-type: none"> • GFI (Interrupteur de fuite à la terre) • ELB (Disjoncteur de perte à la terre) • RCD (Dispositif de circuit résiduel). 	
Module dix volts Lutron (TVM)	Permet aux armoires de gérer des ballasts d'éclairage fluorescent conformes aux normes IEC 929 pour une commande 0-10 V y compris : <ul style="list-style-type: none"> • Ballasts Lutron TVE • néon 0-10 V • Système PWM fluorescent • Tridonic® DSI (Interface série numérique). Le TVM peut générer ou recevoir 50 mA (généralement 25-50 ballasts) sur chaque circuit.	Applications à ballasts pour éclairage fluorescent qui exigent des commandes 0-10 V, PWM ou <i>DSI</i> .
IRM	Permet aux armoires de réaliser une gradation CC (courant continu) de l'éclairage dans le cadre d'installations d'Imagerie par Résonance Magnétique (IRM).	Les installations d'IRM ou les studios d'enregistrement qui subissent un dysfonctionnement des équipements de commande de l'éclairage standard à cause d'interférences radioélectriques et de perturbations électromagnétiques.
Capots de verrouillage	Empêche tout actionnement accidentel des disjoncteurs. Représente 57,2 mm (2.25") supplémentaire sur l'avant de l'armoire. Disponible pour le modèle GP8-GP24 uniquement	Idéal pour les couloirs de service et les lieux publics.
Liaison 2Link™	<ul style="list-style-type: none"> • Permet la commande des circuits de charges des armoires de gradation via la console DMX512. • Permet la gestion de 128 zones (deux liaisons de 64 zones) via le système GRAFIK Eye 4000. • Permet à deux systèmes GRAFIK Eye 4000 de partager la même armoire de gradation. 	<ul style="list-style-type: none"> • Permet de commander l'éclairage d'un bâtiment à partir d'une console DMX512. • Permet d'associer l'éclairage d'un bâtiment à celui d'un cinéma. • Idéal pour suspendre les armoires de plusieurs systèmes dans des applications en espace restreint.

Tridonic est une marque déposée de Zumtobel AG.

NOM DE LA TÂCHE :

NUMÉROS DE RÉFÉRENCE :

NUMÉRO DE LA TÂCHE :

PRÉSENTATION GÉNÉRALE DU CÂBLAGE DES MODÈLES GP8-24CE DE DIMENSION STANDARD

Solutions de câblage !

Pour câbler le modèle GP8-24 de dimension standard, procéder pratiquement comme pour une armoire de distribution d'éclairage.

Installer le câblage d'alimentation et de charges. Aucun autre câblage ou montage n'est nécessaire.

- Ne pas utiliser de neutres courants. Utiliser des neutres séparés pour chaque circuit de charges.

Le modèle GP8-24 permet un éclairage provisoire.

- Câbler toutes les charges.
- Ne pas retirer les cavaliers de dérivation qui protègent les modules de gradation.
- Utiliser des disjoncteurs de circuit pour allumer et éteindre les lumières.

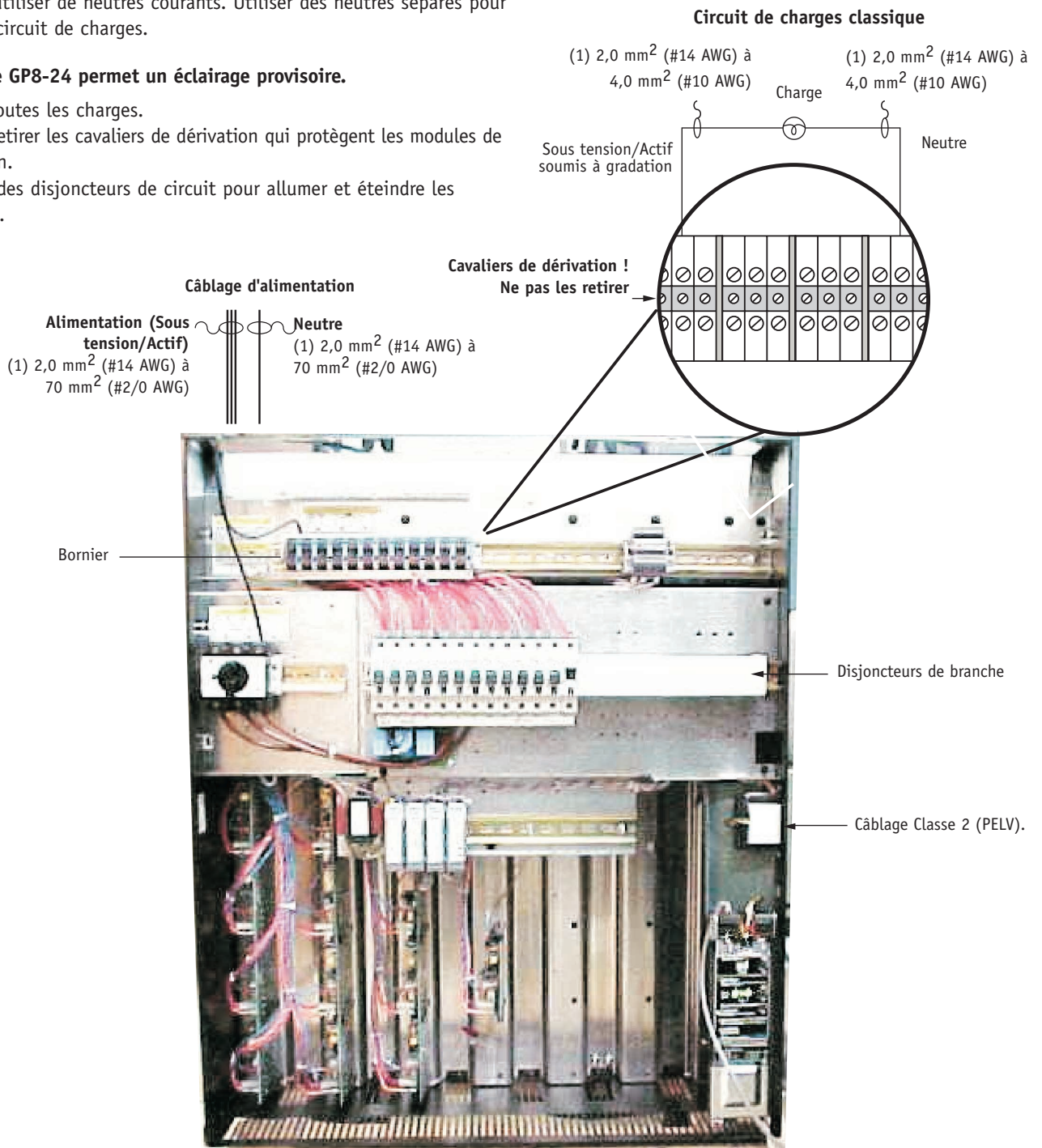

NOM DE LA TÂCHE :

NUMÉROS DE RÉFÉRENCE :

NUMÉRO DE LA TÂCHE :